

UAB „EKOFRISA“

uždaroji akcinė bendrovė,
Plento g. 39, Naraukelio k., LT-59272 Prienų r., tel. 8 319 41411, duomenys kaupiami Juridinių asmenų
registre,
įmonės kodas 135976734, PVM mokėtojo kodas LT359767314

KONKURSO SĄLYGOS

GRIKIŲ LUKŠTŲ BIOKURO KATILINĖS GAMYBA IR ĮRENGIMO DARBAI

PAGAL PROJEKTĄ

NAUJŲ IR EFEKTYVIŲ AEI NAUDOJANČIŲ ENERGIJOS GAMYBOS PAJĖGUMŲ ĮRENGIMAS

TURINYS

1. BENDROSIOS NUOSTATOS	2
2. PIRKIMO OBJEKTAS	2
3. TIEKĖJŲ KVALIFIKACIJOS REIKALAVIMAI	2
4. PASIŪLYMŲ RENGIMAS, PATEIKIMAS, KEITIMAS	5
5. KONKURSO SĄLYGŲ PAAIŠKINIMAS IR PATIKSLINIMAS	6
6. PASIŪLYMŲ NAGRINĖJIMAS IR VERTINIMAS	6
7. PASIŪLYMŲ ATMETIMO PRIEŽASTYS	7
8. DERYBOS	7
9. SPRENDIMAS DĖL LAIMĖTOJO NUSTATYMO	8
10. PIRKIMO SUTARTIES SĄLYGOS	8
11. BAIGIAMOSIOS NUOSTATOS	9
12. PRIEDAI	9

1. BENDROSIOS NUOSTATOS

1.1 UAB „Ekofrisa“ (toliau vadinama – Pirkėjas) įgyvendindama projektą „Naujų ir efektyvių AEI naudojančių energijos gamybos pajėgumų įrengimas“ (Nr. 04.2.1-LVPA-K-836-02-0033), bendrai finansuojamą Europos Sąjungos struktūrinių fondų ir Lietuvos Respublikos lėšomis numato įsigyti: grikių lukštų biokuro katilinės gamybą ir įrengimo darbus.

1.2 Vartojamos pagrindinės sąvokos, apibrėžtos **Projektų finansavimo ir administravimo taisyklėse, patvirtintose Lietuvos Respublikos finansų ministro 2014 m. spalio 8 d. įsakymu Nr. 1K-316** (toliau – Taisyklės)

1.3 Pirkimas vykdomas vadovaujantis Taisyklėmis, Lietuvos Respublikos civiliniu kodeksu (toliau – Civilinis kodeksas), kitais teisės aktais bei konkurso sąlygomis (toliau – konkurso sąlygos).

1.4 Skelbimas apie pirkimą paskelbtas Europos Sąjungos fondų investicijų svetainėje www.esinvesticijos.lt.

1.5 Pirkimas atliekamas konkurso būdu laikantis lygiateisiškumo, nediskriminavimo, abipusio pripažinimo, proporcingumo, skaidrumo principų.

1.6 Konkursui neįvykus dėl to, kad nebuvo gauta nė vieno pirkėjo nustatytus reikalavimus atitinkančio tiekėjo pasiūlymo, pirkėjas pasilieka teisę pakartotinį pirkimą vykdyti Taisyklių 461.1 punkte nustatyta tvarka.

1.7 Pirkėjo įgaliotas asmuo palaikyti tiesioginį ryšį su tiekėjais ir gauti iš jų su pirkimo procedūromis susijusius pranešimus: Lina Dužinskienė, direktorė, +370 698 47220, lina@ekofrisa.lt.

2. PIRKIMO OBJEKTAS

2.1. Perkama grikių lukštų biokuro katilinės gamyba ir įrengimo darbai (toliau – Darbai), kurių savybės nustatytos pateiktoje techninėje specifikacijoje.

2.2. Jei techninėje specifikacijoje apibūdinant pirkimo objektą nurodytas konkretus modelis ar šaltinis, konkretus procesas ar prekės ženklas, patentas, tipai, konkreti kilmė ar gamyba, laikyti, kad priimtini ir savo savybėmis lygiaverčiai objektai.

2.3. Šis pirkimas į dalis neskirstomas, todėl pasiūlymas turi būti pateiktas visai nurodytai apimčiai.

2.4. Darbai turi būti atlikti per 200 kalendorinių dienų nuo sutarties pasirašymo dienos.

2.5. Darbų atlikimo vieta – Plento g. 39, Naraukelis, Prienų rajonas.

3. TIEKĖJŲ KVALIFIKACIJOS REIKALAVIMAI

3.1 Tiekėjas, dalyvaujantis pirkime, turi atitikti šiuos minimalius kvalifikacijos reikalavimus

3.1.1. Bendrieji tiekėjų kvalifikacijos reikalavimai (*pasirinkti*)

Eil. Nr.	Kvalifikacijos reikalavimai	Kvalifikacijos reikalavimų reikšmė	Kvalifikacijos reikalavimus įrodantys dokumentai
3.1.1.1	Tiekėjas nėra bankrutavęs, likviduojamas, su kreditoriais sudaręs taikos sutarties, sustabdęs ar apribojęs savo veiklos arba jo padėtis pagal šalies, kurioje jis registruotas, įstatymus nėra tokia pati ar panaši. Jam nėra iškelta restruktūrizavimo, bankroto byla arba nėra vykdomas bankroto procesas ne teismo tvarka, nėra siekiama priverstinio likvidavimo procedūros ar susitarimo su kreditoriais arba jam nėra vykdomos analogiškos procedūros pagal	Tiekėjo, neatitinkančio šio reikalavimo, pasiūlymas atmetamas	Valstybės įmonės Registrų centro dokumentas, patvirtinantis, kad tiekėjas nėra bankrutavęs, likviduojamas, jam nėra iškelta restruktūrizavimo, bankroto byla ar vykdomas bankroto procesas ne teismo tvarka, nėra siekiama priverstinio likvidavimo procedūros ar susitarimo su kreditoriais, arba išrašas iš teismo

Eil. Nr.	Kvalifikacijos reikalavimai	Kvalifikacijos reikalavimų reikšmė	Kvalifikacijos reikalavimus įrodantys dokumentai
	šalies, kurioje jis registruotas, įstatymus		<p>sprendimo.</p> <p>Jeigu tiekėjas yra fizinis asmuo, registruotas Lietuvos Respublikoje, jis pateikia Valstybės įmonės Registrų centro išduotą išrašą ar šios įmonės Lietuvos Respublikos Vyriausybės nustatyta tvarka išduotą dokumentą, patvirtinantį jungtinius kompetentingų institucijų tvarkomus duomenis nurodytoms aplinkybėms įrodyti, arba teismo išduotą išrašą iš teismo sprendimo, jei toks yra.</p> <p>Kitos valstybės tiekėjas, kuris yra fizinis arba juridinis asmuo, pateikia šalies, kurioje yra registruotas tiekėjas, ar šalies, iš kurios jis atvyko, kompetentingos teismo ar viešojo administravimo institucijos išduotą pažymą.</p>
3.1.1.2	<p>Tiekėjas turi būti įvykdes įsipareigojimus, susijusius su mokesčių, įskaitant socialinio draudimo įmokas, mokėjimu pagal šalies, kurioje jis registruotas, ar šalies, kurioje yra perkančioji organizacija, reikalavimus. Tiekėjas laikomas įvykdžiusiu įsipareigojimus, susijusius su mokesčių, įskaitant socialinio draudimo įmokas, mokėjimu, jeigu jo neįvykdytų įsipareigojimų suma yra mažesnė kaip 50 Eur. Tiekėjas laikomas įvykdžiusiu įsipareigojimus, susijusius su mokesčių įskaitant socialinio draudimo įmokas, mokėjimu, jeigu tiekėjas yra įsipareigojęs sumokėti mokesčius, įskaitant socialinio draudimo įmokas bei jei tiekėjas apie tikslią jo įsiskolinimo sumą informuotas tokiu metu, kad iki paraiškų ar pasiūlymų pateikimo termino pabaigos nespėjo sumokėti mokesčių, įskaitant socialinio draudimo įmokas, sudaryti mokestinės paskolos sutarties ar kito panašaus pobūdžio įpareigojančio susitarimo dėl jų sumokėjimo ar imtis kitų priemonių. Tiekėjas nepašalinamas iš pirkimo procedūros, jeigu jis įrodo, kad jau yra laikomas įvykdžiusiu įsipareigojimus, susijusius su mokesčių, įskaitant socialinio draudimo įmokas, mokėjimu.</p>	Tiekėjo, neatitinkančio šio reikalavimo, pasiūlymas atmetamas	<p>Valstybinės mokesčių inspekcijos prie Lietuvos Respublikos finansų ministerijos teritorinės valstybinės mokesčių inspekcijos arba valstybės įmonės Registrų centro Lietuvos Respublikos Vyriausybės nustatyta tvarka išduotas dokumentas, patvirtinantis jungtinius kompetentingų institucijų tvarkomus duomenis. Lietuvos Respublikoje registruotas tiekėjas, kuris yra fizinis asmuo, pateikia Valstybinio socialinio draudimo fondo valdybos teritorinių skyrių ir kitų Valstybinio socialinio draudimo fondo įstaigų, susijusių su Valstybinio socialinio draudimo fondo administravimu arba valstybės įmonės Registrų centro Lietuvos Respublikos Vyriausybės nustatyta tvarka išduotą dokumentą, patvirtinantį jungtinius kompetentingų institucijų tvarkomus duomenis. Tiekėjas, kuris yra kitos valstybės fizinis ar juridinis asmuo, pateikia šalies, kurioje jis registruotas, kompetentingos valstybės institucijos pažymą/dokumentą.</p>

3.1.2. Ekonominės ir finansinės būklės, techninio ir profesinio pajėgumo reikalavimai

Eil. Nr.	Kvalifikacijos reikalavimai	Kvalifikacijos reikalavimų reikšmė	Kvalifikacijos reikalavimus įrodantys dokumentai
3.1.2.1	Tiekėjo paskutinių 3 (trijų) finansinių metų arba nuo tiekėjo įregistravimo dienos (jeigu tiekėjas vykdė veiklą mažiau nei 3 (trejus) finansinius metus) grynojo pelno (nuostolių) rodiklio reikšmė turi būti teigiama. Sumuojamos kiekvienų metų reikšmės per visą nurodytą laikotarpį	Tiekėjo, neatitinkančio šio reikalavimo, pasiūlymas atmetamas	Tiekėjo 3 (trijų) paskutinių finansinių metų tinkamai patvirtintos pelno (nuostolių) ataskaitų arba šalies, kurioje registruotas tiekėjas, atitinkamų dokumentų kopijos. Jei tiekėjas įregistruotas vėliau, jis pateikia duomenis nuo savo įregistravimo dienos.
3.1.2.2	Tiekėjas per pastaruosius 5 (penkerius) metus arba per laiką nuo jo įregistravimo dienos (jeigu tiekėjas vykdė veiklą trumpiau kaip 5 (penkerius) metus įvykdė arba vykdo bent 1 (vieną) panašaus pobūdžio (grūdinių kultūrų deginimo katilinės gamybos ir įrengimo) sutartį, kurios vertė/įvykdytos sutarties dalies vertė ne mažesnė kaip 0,7 pasiūlymo vertės be PVM.	Tiekėjo, neatitinkančio šio reikalavimo, pasiūlymas atmetamas	1. Tiekėjo vadovo ar jo įgalioto asmens pasirašyta (-as) įvykdytos (-ų) ar vykdomos (-ų) sutarties (-čių) sąrašas, nurodant: 1.1. užsakovą; 1.2. sutarties vertę/įvykdytos sutarties dalies vertę; 1.3. sudarymo ir/arba įvykdymo datas; 1.4. kontaktinį asmenį.

*** Pastabos:**

1) 3.1.1.1-3.1.1.2 punktuose nurodyti dokumentai, turi būti išduoti ne anksčiau kaip 60 dienų iki pasiūlymų pateikimo termino pabaigos. Jei dokumentai išduoti anksčiau, tačiau jų galiojimo terminas ilgesnis nei pasiūlymų pateikimo terminas, toks dokumentas yra priimtinas.

2) jeigu tiekėjas negali pateikti nurodytų dokumentų, nes atitinkamoje šalyje tokie dokumentai neišduodami arba toje šalyje išduodami dokumentai neapima visų keliamų klausimų – pateikiama priesaikos deklaracija arba oficiali tiekėjo deklaracija;

3) dokumentų kopijos yra tvirtinamos tiekėjo ar jo įgalioto asmens parašu, nurodant žodžius „Kopija tikra“ ir pareigų pavadinimą, vardą (vardo raidę), pavardę, datą ir antspaudą (jei turi).

3.2. Jei bendrą pasiūlymą pateikia ūkio subjektų grupė, šių konkurso sąlygų **3.1.1.1, 3.1.2.2, 3.1.2.1** punktuose nustatytus kvalifikacijos reikalavimus turi atitikti ir pateikti nurodytus dokumentus kiekvienas ūkio subjektų grupės narys atskirai, o šių konkurso sąlygų **3.1.2.2** punkte nustatytus kvalifikacinius reikalavimus turi atitikti bent vienas ūkio subjektų grupės narys arba visi nariai kartu. punktuose nustatytus kvalifikacijos reikalavimus turi atitikti ir pateikti nurodytus dokumentus bent vienas ūkio subjektų grupės narys arba visi ūkio subjektų grupės nariai kartu.

3.3. Tiekėjo pasiūlymas atmetamas, jeigu apie nustatytų reikalavimų atitikimą jis pateikė melagingą informaciją, kurią pirkėjas gali įrodyti bet kokiomis teisėtomis priemonėmis.

3.4. Jei pirkimo procedūrose dalyvauja ūkio subjektų grupė, ji pateikia jungtinės veiklos sutartį arba tinkamai patvirtintą jos kopiją. Jungtinės veiklos sutartyje turi būti nurodyti kiekvienos šios sutarties šalies įsipareigojimai vykdant numatomą su pirkėju sudaryti pirkimo sutartį, šių įsipareigojimų vertės dalis, įeinanti į bendrą pirkimo sutarties vertę. Jungtinės veiklos sutartis turi numatyti solidarią visų šios sutarties šalių atsakomybę už prievolių pirkėjui nevykdymą. Taip pat jungtinės veiklos sutartyje turi būti numatyta, kuris asmuo atstovauja ūkio subjektų grupei (su kuo pirkėjas turėtų bendrauti pasiūlymo vertinimo metu kylančiais klausimais ir teikti su pasiūlymo įvertinimu susijusią informaciją, kuriam partneriui suteikti įgaliojimai pateikti pasiūlymą, jį pasirašyti, sudaryti sutartį)¹.

¹ Jei nusprendžiama, kad pirkime dalyvaujanti ūkio subjektų grupė turi sudaryti jungtinės veiklos sutartį.

4. PASIŪLYMŲ RENGIMAS, PATEIKIMAS, KEITIMAS

4.1 Pateikdamas pasiūlymą tiekėjas sutinka su šiomis konkurso sąlygomis ir patvirtina, kad jo pasiūlyme pateikta informacija yra teisinga ir apima viską, ko reikia tinkamam pirkimo sutarties įvykdymui.

4.2 Pasiūlymas turi būti pateikiamas raštu, pasirašytas tiekėjo arba jo įgalioto asmens.

4.3 Tiekėjo pasiūlymas bei kita korespondencija pateikiama lietuvių arba anglų kalba (pasirinktinai).

4.4 Tiekėjas kainos pasiūlymą privalo pateikti pagal konkurso sąlygų 1 priede pateiktą formą. Pasiūlymas teikiamas užklijuotame voke. Ant voko turi būti užrašytas UAB „EKOFRISA“, GRIKIŲ LUKŠTŲ BOKURO KATILINĖS GAMYBOS IR ĮRENGIMO DARBŲ PIRKIMAS. Ant voko taip pat gali būti užrašas „Neatplėšti iki pasiūlymų pateikimo termino pabaigos“. Vokas su pasiūlymu grąžinamas jį atsiuntusiam tiekėjui, jeigu pasiūlymas pateiktas neužklijuotame voke.

4.5 Pasiūlymą sudaro tiekėjo raštu ir įrašytų į elektroninę laikmeną pateiktų dokumentų visuma:

4.5.1. užpildyta pasiūlymo forma, parengta pagal šių pirkimo konkurso sąlygų 2 priedą;

4.5.2. konkurso sąlygose nurodytus minimalius kvalifikacijos reikalavimus pagrindžiantys dokumentai;

4.5.3. jungtinės veiklos sutartis arba tinkamai patvirtinta jos kopija, jei bendrą pasiūlymą teikia ūkio subjektų grupė;

4.5.4. kita konkurso sąlygose prašoma informacija ir (ar) dokumentai.

4.6 Tiekėjas gali pateikti tik vieną pasiūlymą – individualiai arba kaip ūkio subjektų grupės narys. Jei tiekėjas pateikia daugiau kaip vieną pasiūlymą arba ūkio subjektų grupės narys dalyvauja teikiant kelis pasiūlymus, visi tie pasiūlymai bus atmesti.

4.7 Tiekėjas, pateikdamas pasiūlymą, turi siūlyti visą nurodytą darbų apimtį.

4.8 Tiekėjams nėra leidžiama pateikti alternatyvių pasiūlymų. Tiekėjui pateikus alternatyvų pasiūlymą, jo pasiūlymas ir alternatyvus pasiūlymas (alternatyvūs pasiūlymai) bus atmesti.

4.9 Pasiūlymas turi būti pateiktas iki 2019 m. kovo 25 d. 12.00 val². Lietuvos Respublikos laiku) atsiuntus jį paštu, per pasiuntinį ar tiesiogiai atvykus adresu Plento g. 39, Naraukelis, Prienų rajonas (darbo laikas I-V 08.00-16.00). Tiekėjo prašymu Pirkėjas nedelsdamas pateikia rašytinį patvirtinimą, kad tiekėjo pasiūlymas yra gautas, ir nurodo gavimo dieną, valandą ir minutę.

4.10 Pirkėjas neatsako už pašto vėlavimus ar kitus nenumatytus atvejus, dėl kurių pasiūlymai nebuvo gauti ar gauti pavėluotai. Pavėluotai gauti pasiūlymai neatplėšiami ir grąžinami tiekėjui registruotu laišku

4.11 Pasiūlymuose nurodoma darbų kaina pateikiama eurais, turi būti išreikšta ir apskaičiuota taip, kaip nurodyta šių konkurso sąlygų 1 priede. Apskaičiuojant kainą, turi būti atsižvelgta į visą šių konkurso sąlygų 1 priede nurodytą darbų apimtį, kainos sudėtinės dalis, į techninės specifikacijos reikalavimus ir pan. Į darbų kainą turi būti įskaityti visi mokesčiai ir visos tiekėjo išlaidos.

4.12 Pasiūlymas turi galioti ne mažiau 90 dienų nuo pasiūlymų termino pabaigos. Jeigu pasiūlyme nenurodytas jo galiojimo laikas, laikoma, kad pasiūlymas galioja tiek, kiek numatyta pirkimo dokumentuose.

4.13 Kol nesibaigė pasiūlymų galiojimo laikas, pirkėjas turi teisę prašyti, kad tiekėjai pratęstų jų galiojimą iki konkrečiai nurodyto laiko. Tiekėjas gali atmesti tokį prašymą.

4.14 Nesibaigus pasiūlymų pateikimo terminui Pirkėjas turi teisę jį pratęsti. Apie naują pasiūlymų pateikimo terminą Pirkėjas praneša raštu visiems tiekėjams, gavusiems konkurso sąlygas bei paskelbia apie tai Europos Sąjungos fondų investicijų svetainėje www.esinvesticijos.lt.

² Pasiūlymų pateikimo terminas negali būti trumpesnis negu 7 dienos nuo pirkimo paskelbimo Europos Sąjungos fondų investicijų svetainėje www.esinvesticijos.lt

4.15 Tiekėjas iki galutinio pasiūlymų pateikimo termino turi teisę pakeisti arba atšaukti savo pasiūlymą. Toks pakeitimas arba pranešimas, kad pasiūlymas atšaukiamas, pripažįstamas galiojančiu, jeigu Pirkėjas jį gauna pateiktą raštu iki pasiūlymų pateikimo termino pabaigos.

5. KONKURSO SĄLYGŲ PAAIŠKINIMAS IR PATIKSLINIMAS

5.1 Pirkėjas atsako į kiekvieną Tiekėjo rašytinį prašymą paaiškinti pirkimo sąlygas, jeigu prašymas gautas ne vėliau kaip prieš 3 darbo dienas iki pirkimo pasiūlymų pateikimo termino pabaigos. Į laiku gautą tiekėjo prašymą paaiškinti konkurso sąlygas pirkėjas atsako ne vėliau kaip per 2 darbo dienas nuo jo gavimo dienos ir ne vėliau kaip likus 2 darbo dienoms iki pasiūlymų pateikimo termino pabaigos. Pirkėjas, atsakydamas tiekėjui, kartu siunčia paaiškinimus ir visiems kitiems tiekėjams, kuriems jis pateikė konkurso sąlygas, bet nenurodo, kuris tiekėjas pateikė prašymą paaiškinti konkurso sąlygas.

5.2 Nesibaigus pasiūlymų pateikimo, bet ne vėliau kaip likus 2 darbo dienoms iki pasiūlymų pateikimo termino pabaigos, Pirkėjas turi teisę savo iniciatyva paaiškinti, patikslinti konkurso sąlygas.

5.3 Jei paskelbus kvietimą dalyvauti pirkime yra keičiama pasiūlymams parengti reikalinga informacija, taip pat kai Tiekėjams teikiami dokumentų paaiškinimai (patikslinimai) (pavyzdžiui, keičiami ir (ar) tikslinami kvalifikacijos reikalavimai), Pirkėjas Taisyklių 458 punkte nustatyta tvarka paskelbia pakeistą kvietimą dalyvauti pirkime.

5.4 Pirkėjas nerengs susitikimų su tiekėjais dėl pirkimo dokumentų paaiškinimų.

5.5 Bet kokia informacija, konkurso sąlygų paaiškinimai, pranešimai ar kitas pirkėjo ir tiekėjo susirašinėjimas yra vykdomas šiame punkte nurodytu adresu paštu, elektroniniu paštu, faksu. Tiesioginį ryšį su tiekėjais įgalioti palaikyti: nurodyti 1.7 punkte.

6. PASIŪLYMŲ NAGRINĖJIMAS IR VERTINIMAS

6.1 Pirkėjas užtikrina, kad pateiktuose pasiūlymuose pateiktos kainos nebus sužinotos anksčiau nei pasiūlymų pateikimo terminas.

6.2 Pasiūlymų nagrinėjimo, vertinimo ir palyginimo procedūras atlieka Komisija, tiekėjams ar jų įgaliotiems atstovams nedalyvaujant.

6.3 Komisija nagrinėja:

6.3.1. ar tiekėjai pasiūlymuose pateikė tikslius ir išsamius duomenis apie savo kvalifikaciją ir ar tiekėjo kvalifikacija atitinka minimalius kvalifikacijos reikalavimus;

6.3.2. ar tiekėjai pasiūlyme pateikė visus duomenis, dokumentus ir informaciją, apibrėžtą šiose konkurso sąlygose ir ar pasiūlymas atitinka šiose konkurso sąlygose nustatytus reikalavimus;

6.3.3. ar nebuvo pasiūlytos neįprastai mažos kainos;

6.4 Komisija priima sprendimą dėl kiekvieno pasiūlymą pateikusio tiekėjo minimalių kvalifikacijos duomenų atitikties konkurso sąlygose nustatytiems reikalavimams. Jeigu tiekėjas pateikė netikslius ar neišsamius duomenis apie savo kvalifikaciją, Komisija prašo tiekėją šiuos duomenis papildyti arba paaiškinti per protingą terminą, kuris negali būti trumpesnis nei 3 darbo dienos. Teisę dalyvauti tolesnėse pirkimo procedūrose turi tik tie tiekėjai, kurių kvalifikacijos duomenys atitinka pirkėjo keliamus reikalavimus.

6.5 Iškilus klausimams dėl pasiūlymų turinio ir Komisijai raštu paprašius šiuos duomenis paaiškinti arba patikslinti, tiekėjai privalo per Komisijos nurodytą protingą terminą, kuris negali būti trumpesnis nei 3 darbo dienos, pateikti raštu papildomus paaiškinimus nekeisdami pasiūlymo esmės.

6.6 Jeigu pateiktame pasiūlyme Komisija randa pasiūlyme nurodytos kainos apskaičiavimo klaidų, ji privalo raštu paprašyti tiekėjų per jos nurodytą protingą terminą ištaisyti pasiūlyme pastebėtas aritmetines klaidas, nekeičiant vokų su pasiūlymais atplešimo posėdžio metu paskelbtos

kainos. Taisydamas pasiūlyme nurodytas aritmetines klaidas, tiekėjas neturi teisės atsisakyti kainos sudedamųjų dalių arba papildyti kainą naujomis dalimis.

6.7 Kai pateiktame pasiūlyme nurodoma neįprastai maža kaina, Komisija turi teisę, o ketindama atmesti pasiūlymą – privalo tiekėjo raštu paprašyti per Komisijos nurodytą protingą terminą pateikti neįprastai mažos pasiūlymo kainos pagrindimą, įskaitant ir detalių kainų sudėtinių dalių pagrindimą.

6.8 Pasiūlymuose nurodytos kainos bus vertinamos eurais.

6.9 Pirkėjo neatmesti pasiūlymai vertinami pagal mažiausios kainos kriterijų.

7. PASIŪLYMŲ ATMETIMO PRIEŽASTYS

7.1 Komisija atmeta pasiūlymą, jeigu:

7.1.1. tiekėjas pateikė daugiau nei vieną pasiūlymą (atmetami visi tiekėjo pasiūlymai);

7.1.2. tiekėjas neatitiko minimalių kvalifikacijos reikalavimų, jei jie buvo taikomi;

7.1.3. tiekėjas pasiūlyme pateikė netikslus ar neišsamius duomenis apie savo kvalifikaciją ir, Pirkėjui prašant, nepatikslino jų;

7.1.4. pasiūlymas (jei vykdomos derybos - galutinis pasiūlymas) neatitiko konkurso sąlygose nustatytų reikalavimų (tiekėjo pasiūlyme nurodytas pirkimo objektas neatitinka reikalavimų, nurodytų techninėje specifikacijoje, ir kt.) arba dalyvis, Pirkėjo prašymu, nekeisdamas pasiūlymo esmės, nepaaiškino arba nepatikslino savo pasiūlymo;

7.1.5. tiekėjas per Pirkėjo nurodytą terminą neištaisė aritmetinių klaidų ir (ar) nepaaiškino pasiūlymo;

7.1.6. buvo pasiūlyta neįprastai maža kaina ir tiekėjas Pirkėjo prašymu nepateikė raštiško kainos sudėtinių dalių pagrindimo arba kitaip nepagrindė neįprastai mažos kainos;

7.1.7. tiekėjas pateikė melagingą informaciją, kurią Pirkėjas gali įrodyti bet kokiomis teisėtomis priemonėmis;

7.1.8. tiekėjo, kurio pasiūlymas neatmestas dėl kitų priežasčių, buvo pasiūlyta per didelė, perkančiajai organizacijai nepriimtina pasiūlymo kaina.

7.2 Apie pasiūlymo atmetimą tiekėjas informuojamas per vieną darbo dieną nuo šio sprendimo priėmimo dienos.

8. DERYBOS

8.1 Jei Pirkėjo netenkina pateikti pasiūlymai, Komisijos sprendimu visi šiose konkurso sąlygose nustatytus minimalius reikalavimus atitinkantys tiekėjai gali būti kviečiami deryboms.

8.2 Derybos yra vykdomos su visais tiekėjais, kurių pasiūlymai nebuvo atmesti. Derybų metu tiekėjams pateikiama ta pati informacija. Derybų rezultatai įforminami protokolu, kurie rengiami atskiri kiekvienam tiekėjui.

8.3 Derybos gali būti vykdomos dėl visų perkamų darbų, prekių ar paslaugų charakteristikų, įskaitant kainą, kokybę, komercines sąlygas ir socialinius, aplinkosaugos ir inovacinius aspektus. Nesiderama dėl minimalių reikalavimų, taikomų pirkimo objektui, tiekėjų kvalifikacijai, tiekėjų pasiūlymams, šių pasiūlymų vertinimo kriterijų ir esminių pirkimo sutarties sąlygų³.

8.4 Komisija, įvertinusi tiekėjų kvalifikaciją ir pasiūlymus, visiems tiekėjams, kurių pasiūlymai nebuvo atmesti, raštu nurodys laiką, kada reikia atvykti į derybas arba pateikti atnaujintus pasiūlymus raštu (el. paštu).

8.5 Derybų procedūrų metu Komisija tretiesiems asmenims neatskleidžia jokios iš teikėjo gautos informacijos be jo sutikimo. Derybos vykdomos su kiekvienu tiekėju atskirai, derybos

³ Galima numatyti tik konkrečias sąlygas, dėl kurių planuojama derėtis. Derybomis turi būti siekiama pagerinti pasiūlymus, kad projekto vykdytojas galėtų pirkti darbus, prekes ir paslaugas, kurie visiškai atitinka jų konkrečius poreikius.

protokoluojamos. Derybų protokolą pasirašo Komisijos pirmininkas ir tiekėjo, su kuriuo derėtasi, įgaliotas atstovas. Jei tiekėjas ar jo įgaliotas atstovas neatvyko į derybas, Komisija surašo protokolą, kuriame nurodo apie tiekėjo neatvykimą, ir jį pasirašo visi komisijos nariai.

8.6 Derybų galutiniai pasiūlymai yra šalių pasirašyti derybų protokolai bei pirminiai pasiūlymai, kiek jie nebuvo pakeisti derybų metu. Galutiniai pasiūlymai vertinami šiose pirkimo sąlygose nustatyta tvarka.

8.7 Baigus derybas ir įvertinus galutinius pasiūlymus patvirtinama galutinė pasiūlymų eilė. Jei tiekėjas neatvyko į derybas, sudarant galutinę konkurso pasiūlymų eilę, vertinamas pirminis neatvykusio tiekėjo pasiūlymas.

9. SPRENDIMAS DĖL LAIMĖTOJO NUSTATYMO

9.1 Išnagrinėjusi, įvertinusi ir palyginusi pateiktus pasiūlymus, Komisija nustato pasiūlymų eilę. Pasiūlymai šioje eilėje surašomi kainos didėjimo tvarka. Jeigu kelių pateiktų pasiūlymų yra vienodos kainos, nustatant pasiūlymų eilę pirmesnis į šią eilę įrašomas tiekėjas, kurio pasiūlymas įregistruotas anksčiausiai).

9.2 Tais atvejais, kai pasiūlymą pateikė tik vienas tiekėjas, pasiūlymų eilė nenustatoma ir jo pasiūlymas laikomas laimėjusiu, jeigu nebuvo atmestas pagal šių konkurso sąlygų nuostatas.

9.3 Mažiausią kainą pasiūlęs tiekėjas yra skelbiamas laimėjusiu konkursą ir jis kviečiamas sudaryti sutartį, nurodant laiką iki kada reikia sudaryti sutartį.

9.4 Jeigu tiekėjas, kurio pasiūlymas pripažintas laimėjusiu, raštu atsisako sudaryti pirkimo sutartį arba iki nurodyto laiko neatvyksta sudaryti pirkimo sutarties, nepateikia konkurso sąlygose nustatyto pirkimo sutarties įvykdymo užtikrinimo, jei taikoma,⁴ arba atsisako pirkimo sutartį sudaryti pirkimo dokumentuose nustatytais sąlygomis, laikoma, kad jis atsisakė sudaryti pirkimo sutartį. Tuo atveju Komisija siūlo sudaryti pirkimo sutartį tiekėjui, kurio pasiūlymas pagal sudarytą pasiūlymų eilę yra pirmas po tiekėjo, atsisakiusio sudaryti pirkimo sutartį.

10. PIRKIMO SUTARTIES SĄLYGOS

10.1 Pirkimo sutartis pasirašoma su laimėjusį pasiūlymą pateikusiu tiekėju šiose konkurso sąlygose nustatytais sąlygomis, vadovaujantis Taisyklėmis ir Civiliniu kodeksu;

10.2 Sudarant pirkimo sutartį, negali būti keičiama laimėjusio tiekėjo galutinio pasiūlymo kaina ir esminės sąlygos, taip pat pirkėjo pirkimo pradžioje nustatytos esminės pirkimo sąlygos, išskyrus šių sąlygų 8 punkte nustatyti atvejai (jei taikoma);

10.3 Visi Darbai turi būti atlikti ir perduoti eksploatuoti Užsakovui per 200 kalendorinių dienų nuo Sutarties pasirašymo pagal šalių suderintą kalendorinį grafiką, kuris bus neataskiriama sutarties dalis;

10.4 Mokėjimas už Darbus bus vykdomas dalimis. Užsakovas po Sutarties pasirašymo sumokės Rangovui 30 % avansą į Rangovo nurodytą banko sąskaitą, kuris pervedamas per 5 dienas nuo Sutarties įsigaliojimo dienos, 40 % po įrangos sumontavimo objekte, 10 % po paleidimo – derinimo, 20 % po galutinio priėmimo – perdavimo akto pasirašymo. Visi apmokėjimai už etapus yra vykdomi organizuojant etapo priėmimą – perdavimą. Pirkėjas turi teisę teikti motyvuotus siūlymus ir pastabas bei nepasirašyti etapo priėmimo – perdavimo akto, nurodydamas trūkumus. Sutartis bus laikoma baigta vykdyti kai Tiekėjas pateiks teisės aktų nustatyta tvarka Lietuvos Respublikos įgaliotų institucijų išduotus pripažinimo dokumentus – Valstybinės energetikos inspekcijos pažymą.

10.5 Vykdamas pirkimo sutartį, esminės pirkimo sutarties sąlygos keičiamos nebus, jeigu:

⁴ Kai to reikalaujama

10.5.1. jos pakeičiamos numatant naujas sąlygas, kurios, jeigu būtų nustatytos pirkimo dokumentuose, būtų suteikusios galimybę dalyvauti pirkimo procedūrose kitiems, nei dalyvavo, tiekėjams;

10.5.2. jos pakeičiamos numatant naujas sąlygas, dėl kurių, jeigu jos būtų nustatytos pirkimo dokumentuose, laimėjusiu pasiūlymu galėtų būti pripažintas kito, nei pasirinktas, tiekėjo pasiūlymas;

10.5.3. pirkimo objektas yra pakeičiamas taip, kad į keičiamą pirkimo sutartį įtraukiamos naujos (papildomos) prekės, paslaugos ar darbai;

10.5.4. ekonominė sutarties pusiausvyra pasikeičia asmens, su kuriuo sudaryta sutartis, naudai taip, kaip nebuvo nustatyta pirminės sutarties sąlygose.

10.6 Pirkimo sutartis jos galiojimo laikotarpiu taip pat gali būti keičiama, kai pakeitimu iš esmės nepakeičiamas pirkimo sutarties pobūdis ir bendra atskirų pakeitimų pagal šį punktą vertė neviršija 10 procentų pradinės pirkimo sutarties vertės prekių ar paslaugų pirkimo atveju ir 15 procentų – darbų pirkimo atveju.

10.7 Pirkimo sutartis ar preliminarioji sutartis jos galiojimo laikotarpiu taip pat gali būti keičiama, kai pakeitimu iš esmės nepakeičiamas pirkimo sutarties pobūdis ir bendra atskirų pakeitimų pagal šį punktą vertė neviršija 10 procentų pradinės pirkimo sutarties vertės prekių ar paslaugų pirkimo atveju ir 15 procentų – darbų pirkimo atveju. domos kitos pirkimo sutarties sąlygos neprieštaraujančios Projekto sutarties nuostatomis ir teisės aktų reikalavimams.

10.8 Sutarties įvykdymo užtikrinimui Tiekėjas įsipareigoja ne vėliau kaip per 5 (penkis) darbo dienas po Sutarties pasirašymo pateikti Pirkėjui Sutarties įvykdymo užtikrinimą —Lietuvos Respublikoje ar užsienyje registruoto banko garantiją arba draudimo bendrovės laidavimo raštą. Sutarties įvykdymo užtikrinimo vertė – 5 (penki) % nuo Sutarties kainos be PVM. Sutarties įvykdymo užtikrinimas yra skirtas visų Tiekėjo sutartinių įsipareigojimų įvykdymui užtikrinti, įskaitant, bet neapsiribojant, delspinigių ir baudų mokėjimui užtikrinti. Jei pateikiama banko garantija arba draudimo bendrovės laidavimo raštas galioja trumpiau nei galioja ši Sutartis, Tiekėjas Sutarties vykdymo laikotarpiu privalės banko garantiją arba draudimo bendrovės garantinį raštą pratęsti, kad Sutarties įvykdymas būtų užtikrinamas visą Sutarties galiojimo laikotarpį.

11. BAIGIAMOSIOS NUOSTATOS

11.1 Tiekėjams pasiūlymų rengimo ir dalyvavimo konkurse išlaidos neatlyginamos.

11.2 Pirkėjas bet kuriuo metu iki pirkimo sutarties sudarymo turi teisę nutraukti pirkimo procedūras, jeigu atsirado aplinkybių, kurių nebuvo galima numatyti. Priėmęs sprendimą nutraukti pirkimo procedūras, pirkėjas ne vėliau kaip per 3 darbo dienas nuo sprendimo priėmimo apie šį sprendimą praneša visiems pasiūlymus pateikusiems tiekėjams, o jeigu pirkimo procedūros nutraukiamos iki galutinio pasiūlymo pateikimo termino, visiems pirkimo sąlygas ir (arba) pirkimų dokumentus įsigijusiems tiekėjams.

11.3 Pirkėjas, ne vėliau kaip per 3 darbo dienas po pirkimo sutarties sudarymo, informuoja raštu visus pasiūlymus pateikusius tiekėjus apie pirkimo sutarties sudarymą, nuroydamas tiekėją su kuriuo sudaryta pirkimo sutartis, bei jo pasiūlytą kainą.

11.4 Informacija, pateikta pasiūlymuose, išskyrus nurodytą konkurso sąlygų 11.3 p., tiekėjams ir tretiesiems asmenims, išskyrus asmenis, administruojančius ir audituojančius ES fondų lėšų naudojimą, neskelbiami.

12. PRIEDAI

12.1 Techninė specifikacija, 1 priedas;

12.2 Pasiūlymo forma, 2 priedas;

TECHNINĖ SPECIFIKACIJA

PAGRINDINIAI REIKALAVIMAI

GRIKIŲ LUKŠTŲ BIOKURO KATILINĖS GAMYBOS IR ĮRENGIMO DARBŲ PIRKIMUI

UAB „Ekofrisa“ (vadinama – Pirkėjas) įgyvendindama projektą „Naujų ir efektyvių AEI naudojančių energijos gamybos pajėgumų įrengimas“ (Nr. 04.2.1-LVPA-K-836-02-0033) (vadinamas – Projektu), bendrai finansuojamą Europos Sąjungos struktūrinės paramos lėšomis planuoja įsigyti: grikių lukštų biokuro katilinės gamybą ir įrengimo darbus.

1 Darbų apimtis

1.1 Naujos katilinės įrengimų gamyba bei įrengimo darbai, apimantys žemiau nurodytas sistemas, kurios turi tenkinti techninėje specifikacijoje nurodytus parametrus:

- 1.1.1 Kuro tiekimo sistema;
- 1.1.2 Kuro deginimo sistema;
- 1.1.3 Ekonomaizeris;
- 1.1.4 Dūmų šalinimo sistema;
- 1.1.5 Pelenų šalinimo sistema;
- 1.1.6 Kontrolės sistema;
- 1.1.7 Paleidimas, derinimas.

1.2 Įrengimo darbų metu būtinas nepertraukiamas garo tiekimas ne mažesniu kaip 1 t/h našumu prie 6 bar slėgio.

2 Darbų atlikimo vieta

Katilinės rangos darbai bus atliekami esamos UAB „Ekofrisa“ katilinės patalpose, esančiose Plento g.39, Naraukelio k., Prienų r. LT59272. Biokuro talpa sumontuota katilinės prieigose ir išliks nepakitusi. Detalus situacijos planas gali būti matomas techninės specifikacijos priede Nr. 1 “Esamos katilinės situacijos planas”. Esamoje katilinėje yra 2 eksploatuojami biokuro katilai, iš kurių vienas bus demontuojamas. Tiekėjas turi įskaičiuoti į Pasiūlymo kainą vieno iš katilų demontavimą. Sprendimas dėl katilo demontavimo (kurį demontuoti) priimamas bendrai su Užsakovu Sutarties vykdymo metu.

3 Techniniai reikalavimai

3.1 Esamos sąlygos

3.1.1 Vandens kokybė prieinama esamoje katilinėje prie 2 bar slėgio pagal pridedamą vandens tyrimų protokolą.

3.1.2 Katilinė turi užtikrinti garo gamybą šiais kokybiniais parametrais:

Parametrai	Vertės
Garų slėgis, bar	6±1
Garų temperatūra, °C	165±5

Garų sausumas, %	$\geq 0,90$ w/w
Nesikondensuojančios dujos, %	$\leq 3,5$ v/v

3.1.3 Katilinė turi dirbti šiais kuro parametrais:

Parametrai	Vertės
Drėgmė, %	≤ 14
Peleningumas, %	$\leq 0,5$
Priemaišų kiekis, %:	≤ 2 %
Mineralinių:	$\leq 0,5$ %
Organinių:	$\leq 0,3$ %
Net kalorinė vertė, MJ/kg	$14,65 \pm 0,5$

3.1.4. Gražinamo kondensato parametrai:

Parametrai	Vertės
Temperatūra, ° C,	$60^{\circ} \text{C} - 70^{\circ} \text{C}$
pH	7-9
Tvirtumas, mg-ekv/l	$< 0,02$
Bendras šarmingumas mmol/ l.	$50 \div 100$
Geležingimas, mg/l	$0 \div 0,1$
El. laidumas, ms/cm	$30 \div 80$

3.2 Sistemos specifikacija:

3.2.1 Bendra:

3.2.1.1 Vienas biokuro katilas, 1500 kg/h našumo (šiluminė galia iki 990 kW)

3.2.1.2 Darbinis slėgis – ne mažiau kaip 6 bar

3.2.1.3 Darbinė temperatūra – ne mažiau kaip 165 °C

3.2.1.4 Maksimalus slėgis – iki 10 bar

3.2.1.5 Maksimali temperatūra – iki 184 C

3.2.1.6 Sistema privalo skandžiai dirbti nuo 30% iki 100% nominalios garo katilo galios ribose, arba 450 kg prie 6 bar slėgio.

3.2.1.7 Galios kitimo pajėgumas ne mažiau kaip 10% per minutę katilui.

3.2.2 Sistemos stabilumas pilnoje galios poreikio augimo/kritimo stadijoje:

3.2.2.1 Slėgio stabilumas – tarp 5,5 bar ir 6,5 bar

3.2.2.2 Vandens lygis katile +/- 15mm

3.2.2.3 Vandens lygis maitinimo talpoje - dearatoriuje +/- 20 mm

3.2.2.4 Maitinimo vandens temperatūra +/- 5 °C

3.2.3 Kontrolės sistema turi užtikrinti šias funkcijas:

3.2.3.1 Automatinis pasileidimas, stabdymas bei pasyvus slėgio palaikymo režimas su galimybe perjungti į rankinį valdymą. Dėl automatinio katilo pasileidimo nėra būtinas skysto kuro degiklis.

3.2.3.2 Katilo galios palaikymas (kuro padavimo kontrolė) užtikrinantį stabilų garo slėgį ir kokybę pilnoje galios skalėje bei didinant/mažinant našumą.

3.2.3.3 Katilo degimo kontrolė vadovaujantis plačiajuosčiu Lambda zonu (matuoja O2) dūmuose, traukos pakuroje matavimu ir palaikymu bei valdant pirminio ir antrinio oro padavimus, dūmsiurbės apsakas pagal trauką pakuroje.

3.2.3.4 Nepertraukiamas katilo ir dearatoriaus vandens lygio palaikymas įskaitnant viengubą aukšto lygio bei dvigubą žemo lygio signalizaciją.

3.2.3.5 TDS (*angl. total dissolved solids*) nuolatiniai prapūtimai vykdomi pagal temperatūrą kompensuoto vandens laidžio matavimus.

3.2.3.6 Periodiniai katilo apačios prapūtimai vykdomi pagal laikmatį.

3.2.3.7 Katilo variklių motovalandų skaitikliai.

3.2.3.8 Duomenų kaupimas ir registravimas duomenų bazėje su laiko ir datos parametro saugojimu kiekvienam duomenų įrašui. Duomenų bazės dydis turi užtikrinti signal kaupimą ne rečiau kaip 1 kartą per minutę ne trumpesniu kaip 5 metų laikotarpiu:

3.2.3.8.1 Garo gamyba (kg/h; MJ);

3.2.3.8.2 Pagaminto garo skaitiklis (kg/h; MJ);

3.2.3.8.3 Kondensato susigrąžinimas (kg/h; MJ);

3.2.3.8.4 Susigrąžinto kondensato skaitiklis (kg/h; MJ);

3.2.3.8.5 Katilinės elektros suvartojimo skaitiklis (kWh);

3.2.3.8.6 Garo slėgis (barg);

3.2.3.8.7 Garo temperatūra (°C);

3.2.3.8.8 Deguonies koncentracija dūmuose v/v %;

3.2.3.8.9 Išeinančių dūmų temperatūra (°C);

3.2.3.9 Operacinių parametrų signalų klaidų bei įspėjimų kontrolė., registravimas bei archyavimas įskaitant įvykių laiką ir data.

3.2.3.10 Papildoma Modbus TCP/IP išorinė komunikacija leidžianti nuotolinį katilo parametrų sekimą ir valdymą bei sistemos apjungimą su aukštesnio lygio vizualizacijos ir kontrolės sistemomis.

3.2.3.11 Proceso vizualizacija ir kontrolė per TFT tipo HMI prietaisą arba personalinio kompiuterio sistemos pagarinu suprogramuotą valdymo sistemą

3.2.4 Ekonominiai faktoriai:

3.2.4.1 Biokuro katilinės efektyvumas ne mažiau kaip 90%. Efektyvumas skaičiuojamas tokią formule: $100\% * (\text{Net pagamintas energijos kiekis (MJ)} - \text{Net atgautas energijos kiekis iš kondensato (MJ)}) / \text{Net sunaudoto kuro kiekis (kg)} * \text{net kalorinė kuro kalorinė vertė (MJ/kg)}$

3.2.4.2 Efektyvumas privalo būti užtikrinamas per:

3.2.4.2.1 Optimalų kuro sudeginimą

3.2.4.2.2 Efektuvų dūmų aušinimą ekonomizaizerio pagalba

3.2.4.2.3 Periodinių ir nuolatinių prapūtimų šilumos atgavimas naudojantis šilumokaičiais

3.2.4.2.4 Šilumos atgavimas iš išgarų/antrinio garo susidarancio kondensato vamzduose ir dearatoriuje;

3.2.4.2.5 Efektyvi izoliacija sumažinanti išspinduliuojamos šilumos kiekį. Kur leidžiama pagal gamintojo rekomendacijas, izoliuojama ir garo armatūra. Izoliacijos kiekis parenkamas taip, jog visi izoliacijos paviršiai nebūtų karštesni nei 45 °C laipsniai kai aplinkos temperatūra 20 °C. Kur neįmanoma užtikrinti aplinkos temperatūros žemesnės arba lygios 20 °C, izoliacija turi būti projektuojama taip, kad užtikrinti paviršiaus temperatūrą ne aukštesnę kaip 55°C.

3.2.4.3 Elektros suvartojimas garo gamybai ne didesnis kaip 14 kWh per 1 pagamintą garo energijos MWh. Šis parametras galioja visame katilinės galios spektre. Siekiant užtikrinti šį efektyvumo parametą, galimi tik IE3 ar aukštesnės klasės motorai, kur reikalinga naudojant dažnio keitiklius.

3.2.4.4 Katilinės eksploatacija neturi reikalauti pastovaus aptarnaujančio personalo bei turi atitikti Vokietijos TRD 604 standartą numatantį katilinės darbą be aptarnaujančio personalo dvidešimt keturių valandų intervalu.

3.2.4.5 Prisijungimo taškai drenažui, garui ir kondensatui, elektrai, suspausto oro sistemai bus projektuojami Tiekėjo (derinant su Užsakovu) Techninio darbo projekto (Sutarties vykdymo) metu.

3.2.5 Pelenų šalinimo sistema:

3.2.5.1 Konteineris pagamintas iš metalo

3.2.5.2 Konteineris turi būti dažytas ir apsaugotas nuo korozijos

3.2.5.3 Minimali konteinerio talpa 2m³

3.2.5.4 Konteinerio dizainas turi būti suderintas su pirkėju siekiant užtikrinantis sklandų pelenų išvežimą į tvarkymo vietą

3.2.6 Dūmų šalinimo sistema:

3.2.6.1 Gamintojas turi užtikrinti jog katilinės dūmų emisijos neviršys verčių, nustatytų ES direktyvoje 2015/2193 - vidutiniams kurą deginantiems įrenginiams (VKDI) matuojant mg/Nm³.

3.2.6.2 Kamino aukštis skaičiuojamas ne mažesnis nei 11 metrų.

3.2.6.3 Kur įmanoma, garo vamzdynai turi būti montuojami 1:100 nuolydžiu garo judėjimo kryptimi.

3.2.6.4 Žemiausiose garo vamzdyno vietose privalo būti įrengti kondensato drenavimo mazgai bei drenavimo (prapūtimo) taškai.

3.2.6.5 Aukščiausiuose garo vamzdyno kilpų taškuose privalo būti sumontuoti nuorintojai

3.2.6.6 Atšakos nuo garo vamzdyno privalo jungtis į garo vamzdyno viršų

3.2.6.7 Po katilų privalo būti montuojami kondensato atskyrimo prietaisai

3.2.6.8 Kondensato vamzdynai privalo būti montuojami iš 304 nerūdyjančio plieno

Paleidimas, derinimas:

3.3 Paleidimo derinimo sąlygos:

3.3.1 Katilinės įrengimai turi būti patikrinti ir įregistruoti Valstybinėje Energetikos Inspekcijoje

3.3.2 Katilinės įrengimai privalo būti įregistruoti Valstybinėje Darbo Inspekcijoje kaip potencialiai pavojingi įrenginiai

3.3.3 Katilinės įrengimams bei vamzdynams turi būti atlikti slėgio bandymai pagal LST EN 13480-5

3.3.4 Sudarytos ir perduotos užsakovui valdiklio parametrizavimo kortelės

3.3.5 Sudarytos ir perduotos užsakovui dažnio keitiklių parametrizavimo kortelės

3.3.6 Parengtos ir užsakovui perduotos trys kietos katilinės techninės dokumentacijos kopijos

3.3.7 Užsakovui perduota programinės įrangos kietoji kopija

3.3.8 Užsakovo darbuotojai apmokyti eksploatuoti katilinę ir atlikti techninius aptarnavimus

3.4 Paleidimas derinimas trunka 72 valandas ir privalo užtikrinti nepertraukiamą garo tiekimą visu paleidimo derinimo laikotarpiu. Jei paleidimo-derinimo metu fiksuojami nuokrypiai nuo normatyvinių garo kokybės, slėgio, ar našumo Gamybos parametrų, paleidimas derinimas privalo būti nutrauktas ir pradėtas iš naujo iki sėkmingo stabilų techninės specifikacijos rodiklių pasiekimo.

4 Garantija, techninis aptarnavimas ir gamintojo pagalba

4.1 Sistemai privalo būti suteikta:

4.1.1 24 mėnesių garantija visoms sistemoms dalims

4.1.2 60 mėnesių garantija katilams bei pakurai

4.2 Garantijos laikotarpiu privalo būti užtikrinama:

4.2.1 Neribotos konsultacijos el. paštu bei telefonu

4.2.2 Neribota pagalba telefonu normaliomis darbo valandomis (Pirmadienis–Penktadienis, 8:00 - 17:00 vietiniu laiku, neskaitant švenčių dienų)

4.2.3 Atvykimas į objektą per 24 valandas įvykus gedimui

4.2.4 Vieni prevencinio aptarnavimo mokymai praėjus 12 mėn. nuo įvedimo į eksploataciją

5 Atsakomybės ribos

5.1 Siekiant užtikrinti sklandų projektavimą bei montażą, nustatomos sekančios atsakomybės ribos:

5.1.1 Pastato/pamatų ranga – visos metalinės ir betoninės pamatų bei palaikomosios konstrukcijos reikalingos katilinės montażui privalo būti projektuojamos bei įrengiamos Pirkėjo.

5.1.2 Garo ir kondensato žiedas – atsakombės ribos numatytos priede Nr.2 “Garo ir kondensato technologinė schema”

5.1.3 Elekros ir automatikos sistemos – visos elektrinės ir automatikos sistemos pateikiamos pardavėjo, pirkėjas yra atsakingas už 400V 3P+N+E taškų pateikimą vienu atitinkamo storio aliuminio kabeliu

5.1.4 Suspausto oro sistemos - visos suspausto oro sistemos pateikiamos pardavėjo, pirkėjas yra atsakingas už vieno įvadinio taško pateikimą ir suspausto oro užtikrinimą pardavėjui reikalingais parametrais

5.1.5 Drenažo ir nuotekų sistemos – pardavėjas privalo atlikti prisijungimus į esamus drenažo ir nuotekų taškus katilinėje.

5.1.6 Maitinimo bei gaisro gesinimo Vandens prisijungimai – Pardavėjas privalo prisijungti prie katilinėje esamų įvadinių taškų.

6 Priedai

- 1) Esamos katilinės situacijos planas;
- 2) Technologinė schema su atsakomybių ribomis;
- 3) Pastato brėžiniai

**PASIŪLYMAS
DĖL GRIKIŲ LUKŠTŲ BOKURO KATILINĖS GAMYBOS IR ĮRENGIMO DARBŲ
PIRKIMUI**

20 - -

data

Vieta

Tiekėjo pavadinimas	
Tiekėjo adresas	
Už pasiūlymą atsakingo asmens vardas, pavardė	
Telefono numeris	
Fakso numeris	
El. pašto adresas	

Šiuo pasiūlymu pažymime, kad sutinkame su visomis pirkimo sąlygomis, nustatytomis:

- 1) konkurso skelbime, paskelbtame svetainėje www.esinvesticijos.lt.
- 2) konkurso sąlygose;
- 3) pirkimo dokumentų prieduose.

Mes siūlome grikių lukštų biokuro katilinės gamybą ir įrengimo darbus:

Eil. Nr.	Prekių/paslaugų/darbų pavadinimas	Kaina, Eur (be PVM)	Kaina, Eur (su PVM)
1	2	3	4
1.	Kuro tiekimo sistema;		
2.	Kuro deginimo sistema;		
3.	Ekonomaizeris;		
4.	Dūmų šalinimo sistema;		
5.	Pelenų šalinimo sistema;		
6.	Kontrolės sistema;		
7.	Paleidimas, derinimas		
	IŠ VISO (bendra pasiūlymo kaina)		

Siūlomos prekės/paslaugos/darbai visiškai atitinka pirkimo dokumentuose nurodytus reikalavimus.

Kartu su pasiūlymu pateikiami šie dokumentai:

Eil. Nr.	Pateiktų dokumentų pavadinimas	Dokumento puslapių skaičius

Pasiūlymas galioja iki 20 __-__-__ d.

Aš, žemiau pasirašęs (-iusi), patvirtinu, kad visa mūsų pasiūlyme pateikta informacija yra teisinga ir kad mes nenuslėpėme jokios informacijos, kurią buvo prašoma pateikti konkurso dalyviui.

Aš patvirtinu, kad nedalyvavau rengiant pirkimo dokumentus ir nesu susijęs su jokia kita šiame konkurse dalyvaujančia įmone ar kita suinteresuota šalimi.

Aš suprantu, kad išaiškėjus aukščiau nurodytoms aplinkybėms būsiu pašalintas (-a) iš šio konkurso procedūros, ir mano pasiūlymas bus atmestas.

*Tiekėjo vadovo arba jo įgalioto asmens
pareigos*

parašas

Vardas Pavardė

PROCESŲ VALDYMO AUTOMATIKA

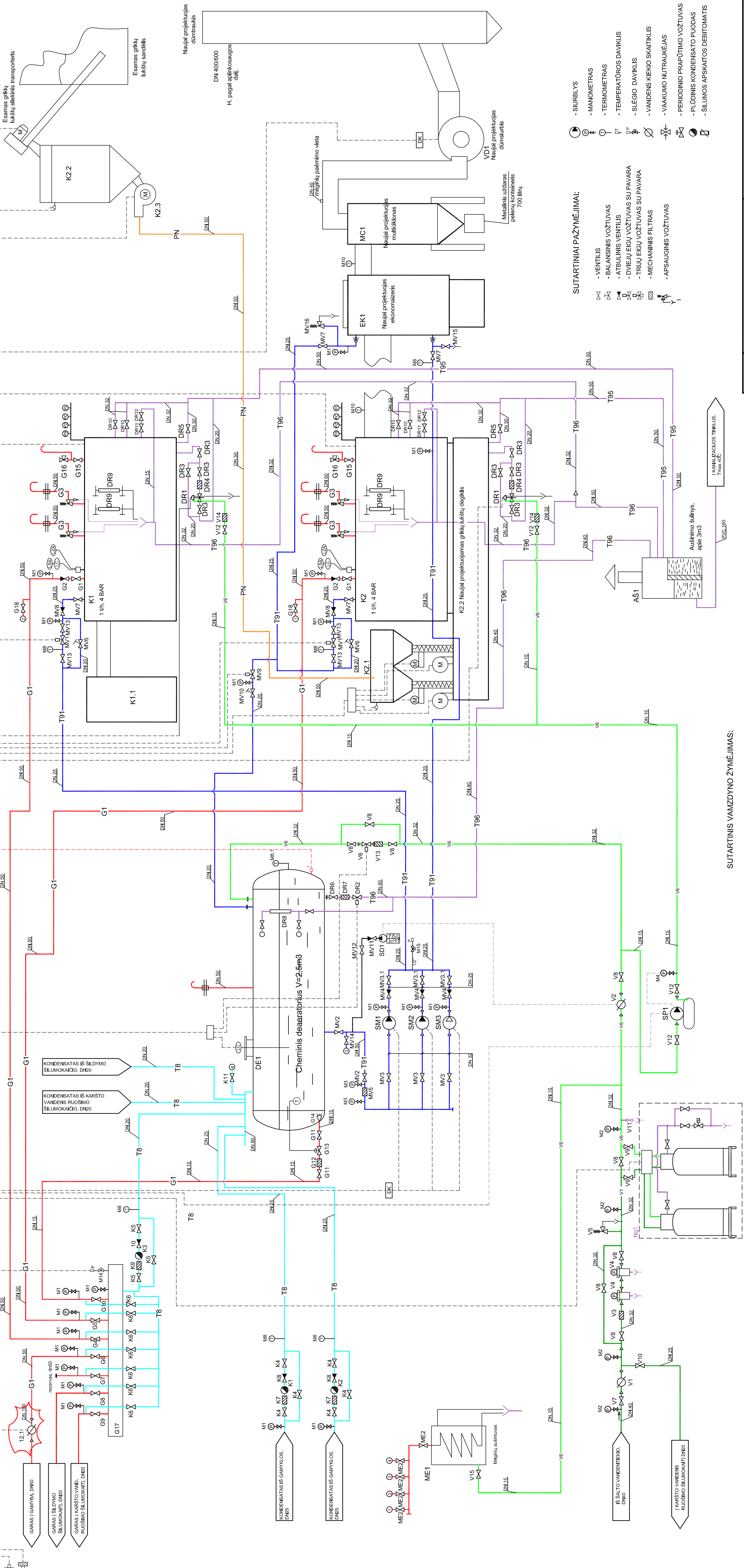

SUTARTINIS VAMZDYNŲ ŽYMĖJIMAS:

- G1 GARO VAMZDIS
- T91 MAITINIMO VANDENS VAMZDIS
- V1 ŠALTO VANDENS VAMZDIS
- V6 CHEMIŠKAI VALYTO VANDENS VAMZDIS
- T8 CHEMIŠKAI VALYTO VANDENS VAMZDIS
- T95 KONDENSATO VAMZDYNAS
- T96 SLĖGIMINIS DRENAŽAS
- PN PŪNAIMO TRANSPORTO VAMZDIS

SUTARTINIAI PAŽYMĖJIMAI:

- VENTILIS
- BALANSINIS VOZTUVAS
- ATBUJINIS VENTILIS
- DVEJŲ EIGŲ VOZTUVAS SU PAVARA
- TRIJŲ EIGŲ VOZTUVAS SU PAVARA
- MECHANINIS FILTRAS
- APSAUGINIS VOZTUVAS
- SIURBLYS
- MANOMETRAS
- TERMIOMETRAS
- TEMPERATŪROS DAVIKLIS
- SLĖGIO DAVIKLIS
- VANDENS KIEKIO SKAITIKLIS
- VAAKUJAMO NUTRAUKĖJAS
- PERIODINIO PRAPŪTIMO VOZTUVAS
- FLŪIDINIS KONDENSATO PUODAS
- SILUMOS APSKAITOS DEBITOMATIS

ATESTATO NR.	UAB „EKOFRISA“ KATILINĖS REMONTAS, PRITAIKANT SKYSTO KURO KATILĄ KŪRINTI GAMYBOS PROCESO SUBPRODUKTŲ GRIUKLIUKŠTALS, EKONOMAIZERIO IR CIKLONO BREGDMAS
PARAŠĖ	PARAŠAS
DATA	
PARAŠĖ	DATA
PV	M.Skušas
PDU	
BRĖŽINYS	GARO KATILINĖ
BRĖŽINYS	GARO KATILINĖS PRINCIPINĖ SCHEMA
ETAPAS	STATYTOJAS
TP	UAB „EKOFRISA“
	BRĖŽINIO SIFRAS
	1-04-21-TP-TS-BR-01
	LAPAS
	1
	1

PRELIMINARY DRAWING !NOT VALID FOR CONSTRUCTION!

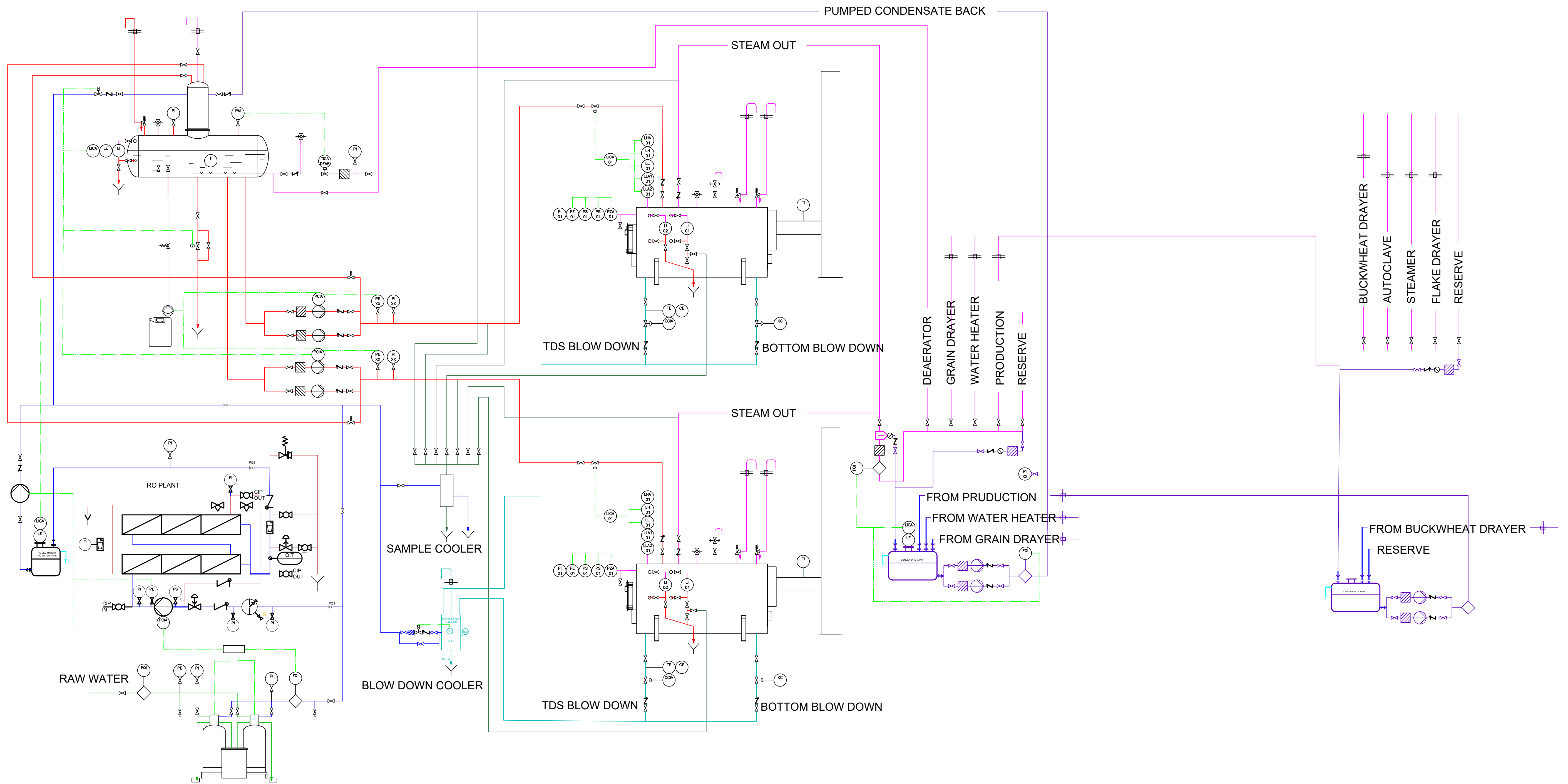

PIRMOJO AUKŠTO PLANAS M 1:200

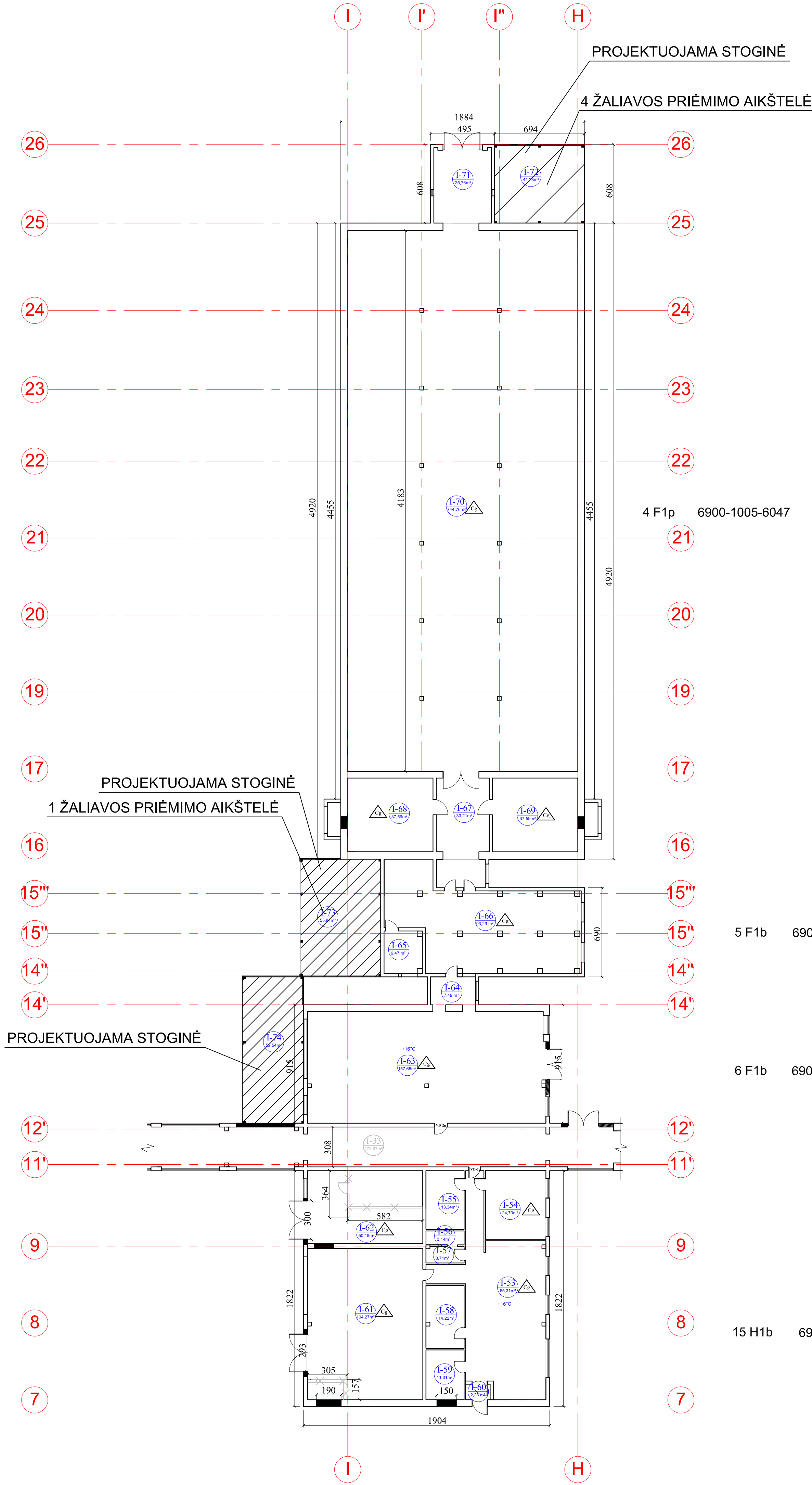
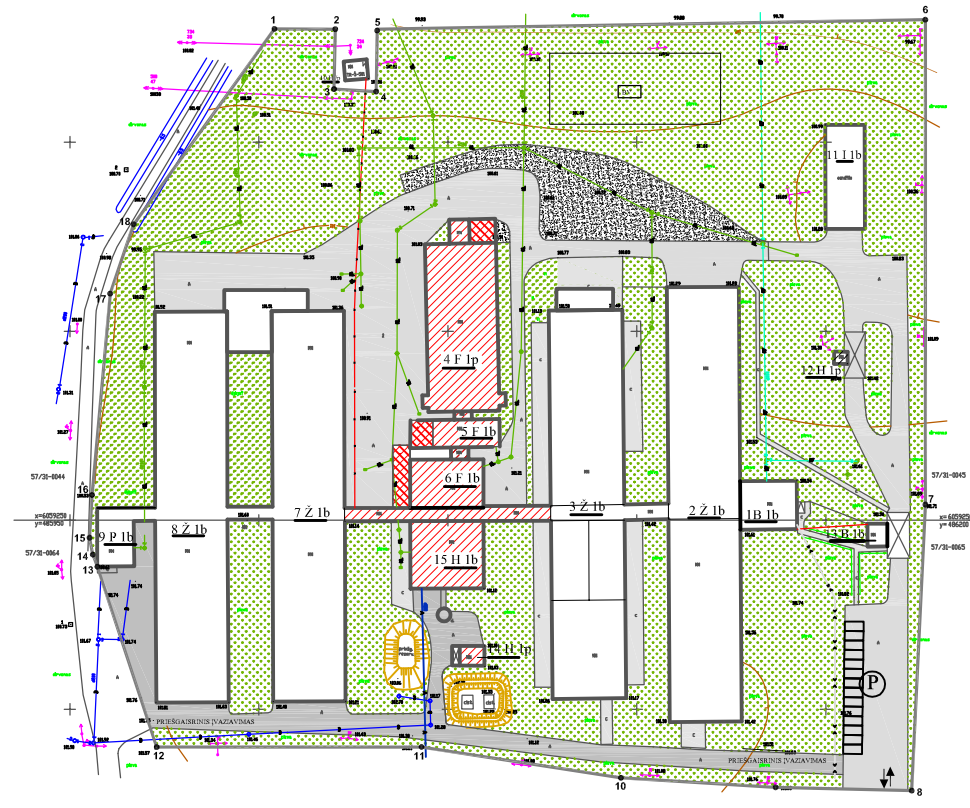

PIRMOJO AUKŠTO EKSPLIKACIJA		
NR.	PATALPOS PAVADINIMAS	PLOTAS
L-1	TAMBŪRAS	3,31
L-2	KORIDORIUS	25,44
L-3	KABINETAS	18,87
L-4	KABINETAS	9,47
L-5	KABINETAS	18,25
L-6	KABINETAS	9,51
L-7	LABORATORIA	9,82
L-8	POILSIO PATALPA	15,51
L-9	KABINETAS	25,58
L-10	ŽN WC	7,54
L-11	KABINETAS	15,50
L-12	PERSIENGINIO PATALPA	17,43
L-13	PERSIENGINIO PATALPA	9,26
L-14	POILSIO PATALPA	18,53
L-15	KORIDORIUS	52,29
L-16	PAVILCŲ SANDELIS	194,42
L-17	PAGALBINĖ PATALPA	109,17
L-18	PRODUKCIJOS SANDELIS	449,85
L-19	PAGALBINĖ PATALPA	198,54
L-20	DUŠINE	4,73
L-21	PERSIENGINIO PATALPA	17,43
L-22	ELEKTROS SKYDINĖ	3,34
L-23	POILSIO PATALPA	9,51
L-24	POILSIO PATALPA	9,22
L-25	KRUOPŲ CECHAS	448,61
L-26	ŽALIAVOS SANDELIS	198,55
L-27	PAGALBINĖ PATALPA	29,97
L-28	ŽALIAVOS SANDELIS	198,55
L-29	PAGALBINĖ PATALPA	19,24
L-30	PAGALBINĖ PATALPA	15,83
L-31	TAMBŪRAS	16,12
L-32	TAMBŪRAS	29,83
L-33	TAMBŪRAS	15,83
L-34	KORIDORIUS	473,97
L-35	FASAVIMO CECHAS	167,93
L-36	FASAVIMO CECHAS	53,41
L-37	TARPINIS SANDELIS	107,00
L-38	PAGALBINĖ PATALPA	11,19
L-39	POILSIO PATALPA	11,19
L-40	KRUOPŲ CECHAS	374,30
L-41	KOMPRESORINĖ	6,88
L-42	TAMBŪRAS	25,75
L-43	TAMBŪRAS	8,17
L-44	PAGALBINĖ PATALPA	6,88
L-45	VALYTOJOS PATALPA	11,07
L-46	PAGALBINĖ PATALPA	10,59
L-47	PAGALBINĖ PATALPA	9,29
L-48	PAGALBINĖ PATALPA	9,73
L-49	ELEKTROS SKYDINĖ	455,26
L-50	PRODUKCIJOS SANDELIS	379,10
L-51	PRODUKCIJOS SANDELIS	26,86
L-52	PAGALBINĖ PATALPA	4,62
L-53	TAMBŪRAS	7,86
L-54	PAGALBINĖ PATALPA	6,28
L-55	MECHANINIS DIRBŲ TUVE	88,31
L-56	ELEKTROS SKYDINĖ	28,73
L-57	METALO SANDELIS	13,34
L-58	PAGALBINĖ PATALPA	13,14
L-59	PAGALBINĖ PATALPA	3,71
L-60	SILVIMO PUNKTAS	14,22
L-61	RANKINĖ	11,31
L-62	TAMBŪRAS	2,28
L-63	KATILINE	104,27
L-64	TARPINIS KURO SANDELIS	59,18
L-65	FRACIŲNINIMO CECHAS	157,68
L-66	KORIDORIUS	7,49
L-67	MORŠIŲ KANALAS	4,97
L-68	TALPŲ APTARNĖ PATALPA	93,29
L-69	KORIDORIUS	43,21
L-70	RANKŲ SANDELIS	37,59
L-71	ŽALIAVOS SANDELIS	744,76
L-72	TAMBŪRAS	25,76
L-73	STOGINĖ	41,29
L-74	STOGINĖ	55,64
L-75	STOGINĖ	59,54
L-76	LUKŠTŲ SANDELIS	880,94
L-77	POILSIO PATALPA	10,25
L-78	PAGALBINĖ PATALPA	12,08
L-79	PAGALBINĖ PATALPA	7,43
L-80	KORIDORIUS	7,43
L-81	PRODUKCIJOS SANDELIS	10,39
L-82	EKOLOGIŠKŲ KRUOPŲ CECHAS	126,98
L-83	FRACIŲNINIMO CECHAS	198,93
L-84	PAGALBINĖ PATALPA	18,26
L-85	ŽALIAVOS SANDELIS	486,85
L-86	TAMBŪRAS	14,27
L-87	PAGALBINĖ PATALPA	12,47
L-88	TAMBŪRAS	15,91
L-89	ELEKTROS SKYDINĖ	7,74
L-90	STOGINĖ	158,75
L-91	PAŠARŲ SANDELIS	438,09
L-92	METALO TRENKIMŲ SANDELIS	437,14
L-93	PAGALBINĖ PATALPA	10,29
L-94	PAGALBINĖ PATALPA	12,08
L-95	PAGALBINĖ PATALPA	7,43
L-96	ELEKTROS SKYDINĖ	10,39
L-97	ELEKTROS SKYDINĖ	7,43
L-98	ŽALIAVOS SANDELIS	846,93
L-99	TAMBŪRAS	14,71
L-100	TAMBŪRAS	27,59
L-101	KORIDORIUS	45,24
L-102	PAGALBINĖ PATALPA	91,66
L-103	PAGALBINĖ PATALPA	3,41
BENDRAS T.Į. PLOTAS:		
UŽSTATYMO PLOTAS:		

ŽYMĖJIMAS:

- PROJEKTUOJAMAS PRIESTATAS.
- MŪRIAMOS PERTVAROS, UŽTAISOMOS ANGOS.
- ARDOMOS PERTVAROS.

Atestato nr. PROJEKTO		UAB "PROJEKTERA" ŽEMIU G. 11, JONAVA		OBJEKTO PAVADINIMAS: SUBLOKŲ PASTATŲ 181a, 221a, 321a, 4f1p, 6f1b, 721b, 821b, 9p1b, 1011a, 1381b, 1481b, 1581b, 111b, 1681b, 1781b, 1881b, 1981b, 2081b, 2181b, 2281b, 2381b, 2481b, 2581b, 2681b, 2781b, 2881b, 2981b, 3081b, 3181b, 3281b, 3381b, 3481b, 3581b, 3681b, 3781b, 3881b, 3981b, 4081b, 4181b, 4281b, 4381b, 4481b, 4581b, 4681b, 4781b, 4881b, 4981b, 5081b, 5181b, 5281b, 5381b, 5481b, 5581b, 5681b, 5781b, 5881b, 5981b, 6081b, 6181b, 6281b, 6381b, 6481b, 6581b, 6681b, 6781b, 6881b, 6981b, 7081b, 7181b, 7281b, 7381b, 7481b, 7581b, 7681b, 7781b, 7881b, 7981b, 8081b, 8181b, 8281b, 8381b, 8481b, 8581b, 8681b, 8781b, 8881b, 8981b, 9081b, 9181b, 9281b, 9381b, 9481b, 9581b, 9681b, 9781b, 9881b, 9981b, 10081b, 10181b, 10281b, 10381b, 10481b, 10581b, 10681b, 10781b, 10881b, 10981b, 11081b, 11181b, 11281b, 11381b, 11481b, 11581b, 11681b, 11781b, 11881b, 11981b, 12081b, 12181b, 12281b, 12381b, 12481b, 12581b, 12681b, 12781b, 12881b, 12981b, 13081b, 13181b, 13281b, 13381b, 13481b, 13581b, 13681b, 13781b, 13881b, 13981b, 14081b, 14181b, 14281b, 14381b, 14481b, 14581b, 14681b, 14781b, 14881b, 14981b, 15081b, 15181b, 15281b, 15381b, 15481b, 15581b, 15681b, 15781b, 15881b, 15981b, 16081b, 16181b, 16281b, 16381b, 16481b, 16581b, 16681b, 16781b, 16881b, 16981b, 17081b, 17181b, 17281b, 17381b, 17481b, 17581b, 17681b, 17781b, 17881b, 17981b, 18081b, 18181b, 18281b, 18381b, 18481b, 18581b, 18681b, 18781b, 18881b, 18981b, 19081b, 19181b, 19281b, 19381b, 19481b, 19581b, 19681b, 19781b, 19881b, 19981b, 20081b, 20181b, 20281b, 20381b, 20481b, 20581b, 20681b, 20781b, 20881b, 20981b, 21081b, 21181b, 21281b, 21381b, 21481b, 21581b, 21681b, 21781b, 21881b, 21981b, 22081b, 22181b, 22281b, 22381b, 22481b, 22581b, 22681b, 22781b, 22881b, 22981b, 23081b, 23181b, 23281b, 23381b, 23481b, 23581b, 23681b, 23781b, 23881b, 23981b, 24081b, 24181b, 24281b, 24381b, 24481b, 24581b, 24681b, 24781b, 24881b, 24981b, 25081b, 25181b, 25281b, 25381b, 25481b, 25581b, 25681b, 25781b, 25881b, 25981b, 26081b, 26181b, 26281b, 26381b, 26481b, 26581b, 26681b, 26781b, 26881b, 26981b, 27081b, 27181b, 27281b, 27381b, 27481b, 27581b, 27681b, 27781b, 27881b, 27981b, 28081b, 28181b, 28281b, 28381b, 28481b, 28581b, 28681b, 28781b, 28881b, 28981b, 29081b, 29181b, 29281b, 29381b, 29481b, 29581b, 29681b, 29781b, 29881b, 29981b, 30081b, 30181b, 30281b, 30381b, 30481b, 30581b, 30681b, 30781b, 30881b, 30981b, 31081b, 31181b, 31281b, 31381b, 31481b, 31581b, 31681b, 31781b, 31881b, 31981b, 32081b, 32181b, 32281b, 32381b, 32481b, 32581b, 32681b, 32781b, 32881b, 32981b, 33081b, 33181b, 33281b, 33381b, 33481b, 33581b, 33681b, 33781b, 33881b, 33981b, 34081b, 34181b, 34281b, 34381b, 34481b, 34581b, 34681b, 34781b, 34881b, 34981b, 35081b, 35181b, 35281b, 35381b, 35481b, 35581b, 35681b, 35781b, 35881b, 35981b, 36081b, 36181b, 36281b, 36381b, 36481b, 36581b, 36681b, 36781b, 36881b, 36981b, 37081b, 37181b, 37281b, 37381b, 37481b, 37581b, 37681b, 37781b, 37881b, 37981b, 38081b, 38181b, 38281b, 38381b, 38481b, 38581b, 38681b, 38781b, 38881b, 38981b, 39081b, 39181b, 39281b, 39381b, 39481b, 39581b, 39681b, 39781b, 39881b, 39981b, 40081b, 40181b, 40281b, 40381b, 40481b, 40581b, 40681b, 40781b, 40881b, 40981b, 41081b, 41181b, 41281b, 41381b, 41481b, 41581b, 41681b, 41781b, 41881b, 41981b, 42081b, 42181b, 42281b, 42381b, 42481b, 42581b, 42681b, 42781b, 42881b, 42981b, 43081b, 43181b, 43281b, 43381b, 43481b, 43581b, 43681b, 43781b, 43881b, 43981b, 44081b, 44181b, 44281b, 44381b, 44481b, 44581b, 44681b, 44781b, 44881b, 44981b, 45081b, 45181b, 45281b, 45381b, 45481b, 45581b, 45681b, 45781b, 45881b, 45981b, 46081b, 46181b, 46281b, 46381b, 46481b, 46581b, 46681b, 46781b, 46881b, 46981b, 47081b, 47181b, 47281b, 47381b, 47481b, 47581b, 47681b, 47781b, 47881b, 47981b, 48081b, 48181b, 48281b, 48381b, 48481b, 48581b, 48681b, 48781b, 48881b, 48981b, 49081b, 49181b, 49281b, 49381b, 49481b, 49581b, 49681b, 49781b, 49881b, 49981b, 50081b, 50181b, 50281b, 50381b, 50481b, 50581b, 50681b, 50781b, 50881b, 50981b, 51081b, 51181b, 51281b, 51381b, 51481b, 51581b, 51681b, 51781b, 51881b, 51981b, 52081b, 52181b, 52281b, 52381b, 52481b, 52581b, 52681b, 52781b, 52881b, 52981b, 53081b, 53181b, 53281b, 53381b, 53481b, 53581b, 53681b, 53781b, 53881b, 53981b, 54081b, 54181b, 54281b, 54381b, 54481b, 54581b, 54681b, 54781b, 54881b, 54981b, 55081b, 55181b, 55281b, 55381b, 55481b, 55581b, 55681b, 55781b, 55881b, 55981b, 56081b, 56181b, 56281b, 56381b, 56481b, 56581b, 56681b, 56781b, 56881b, 56981b, 57081b, 57181b, 57281b, 57381b, 57481b, 57581b, 57681b, 57781b, 57881b, 57981b, 58081b, 58181b, 58281b, 58381b, 58481b, 58581b, 58681b, 58781b, 58881b, 58981b, 59081b, 59181b, 59281b, 59381b, 59481b, 59581b, 59681b, 59781b, 59881b, 59981b, 60081b, 60181b, 60281b, 60381b, 60481b, 60581b, 60681b, 60781b, 60881b, 60981b, 61081b, 61181b, 61281b, 61381b, 61481b, 61581b, 61681b, 61781b, 61881b, 61981b, 62081b, 62181b, 62281b, 62381b, 62481b, 62581b, 62681b, 62781b, 62881b, 62981b, 63081b, 63181b, 63281b, 63381b, 63481b, 63581b, 63681b, 63781b, 63881b, 63981b, 64081b, 64181b, 64281b, 64381b, 64481b, 64581b, 64681b, 64781b, 64881b, 64981b, 65081b, 65181b, 65281b, 65381b, 65481b, 65581b, 65681b, 65781b, 65881b, 65981b, 66081b, 66181b, 66281b, 66381b, 66481b, 66581b, 66681b, 66781b, 66881b, 66981b, 67081b, 67181b, 67281b, 67381b, 67481b, 67581b, 67681b, 67781b, 67881b, 67981b, 68081b, 68181b, 68281b, 68381b, 68481b, 68581b, 68681b, 68781b, 68881b, 68981b, 69081b, 69181b, 69281b, 69381b, 69481b, 69581b, 69681b, 69781b, 69881b, 69981b, 70081b, 70181b, 70281b, 70381b, 70481b, 70581b, 70681b, 70781b, 70881b, 70981b, 71081b, 71181b, 71281b, 71381b, 71481b, 71581b, 71681b, 71781b, 71881b, 71981b, 72081b, 72181b, 72281b, 72381b, 72481b, 72581b, 72681b, 72781b, 72881b, 72981b, 73081b, 73181b, 73281b, 73381b, 73481b, 73581b, 73681b, 73781b, 73881b, 73981b, 74081b, 74181b, 74281b, 74381b, 74481b, 74581b, 74681b, 74781b, 74881b, 74981b, 75081b, 75181b, 75281b, 75381b, 75481b, 75581b, 75681b, 75781b, 75881b, 75981b, 76081b, 76181b, 76281b, 76381b, 76481b, 76581b, 76681b, 76781b, 76881b, 76981b, 77081b, 77181b, 77281b, 77381b, 77481b, 77581b, 77681b, 77781b, 77881b, 77981b, 78081b, 78181b, 78281b, 78381b, 78481b, 78581b, 78681b, 78781b, 78881b, 78981b, 79081b, 79181b, 79281b, 79381b, 79481b, 79581b, 79681b, 79781b, 79881b, 79981b, 80081b, 80181b, 80281b, 80381b, 80481b, 80581b, 80681b, 80781b, 80881b, 80981b, 81081b, 81181b, 81281b, 81381b, 81481b, 81581b, 81681b, 81781b, 81881b, 81981b, 82081b, 82181b, 82281b, 82381b, 82481b, 82581b, 82681b, 82781b, 82881b, 82981b, 83081b, 83181b, 83281b, 83381b, 83481b, 83581b, 83681b, 83781b, 83881b, 83981b, 84081b, 84181b, 84281b, 84381b, 84481b, 84581b, 84681b, 84781b, 84881b, 84981b, 85081b, 85181b, 85281b, 85381b, 85481b, 85581b, 85681b, 85781b, 85881b, 85981b, 86081b, 86181b, 86281b, 86381b, 86481b, 86581b, 86681b, 86781b, 86881b, 86981b, 87081b, 87181b, 87281b, 87381b, 87481b, 87581b, 87681b, 87781b, 87881b, 87981b, 88081b, 88181b, 88281b, 88381b, 88481b, 88581b, 88681b, 88781b, 88881b, 88981b, 89081b, 89181b, 89281b, 89381b, 89481b, 89581b, 89681b, 89781b, 89881b, 89981b, 90081b, 90181b, 90281b, 90381b, 90481b, 90581b, 90681b, 90781b, 90881b, 90981b, 91081b, 91181b, 91281b, 91381b, 91481b, 91581b, 91681b, 91781b, 91881b, 91981b, 92081b, 92181b, 92281b, 92381b, 92481b, 92581b, 92681b, 92781b, 92881b, 92981b, 93081b, 93181b, 93281b, 93381b, 93481b, 93581b, 93681b, 93781b, 93881b, 93981b, 94081b, 94181b, 94281b, 94381b, 94481b, 94581b, 94681b, 94781b, 94881b, 94981b, 95081b, 95181b, 95281b, 95381b, 95481b, 95581b, 95681b, 95781b, 95881b, 95981b, 96081b, 96181b, 96281b, 96381b, 96481b, 96581b, 96681b, 96781b, 96881b, 96981b, 97081b, 97181b, 97281b, 97381b, 97481b, 97581b, 97681b, 9778	
------------------------------	--	--------------------------------------	--	-------------------------------------------------------------------------------------------------------------------------------------------------------------------------------------------------------------------------------------------------------------------------------------------------------------------------------------------------------------------------------------------------------------------------------------------------------------------------------------------------------------------------------------------------------------------------------------------------------------------------------------------------------------------------------------------------------------------------------------------------------------------------------------------------------------------------------------------------------------------------------------------------------------------------------------------------------------------------------------------------------------------------------------------------------------------------------------------------------------------------------------------------------------------------------------------------------------------------------------------------------------------------------------------------------------------------------------------------------------------------------------------------------------------------------------------------------------------------------------------------------------------------------------------------------------------------------------------------------------------------------------------------------------------------------------------------------------------------------------------------------------------------------------------------------------------------------------------------------------------------------------------------------------------------------------------------------------------------------------------------------------------------------------------------------------------------------------------------------------------------------------------------------------------------------------------------------------------------------------------------------------------------------------------------------------------------------------------------------------------------------------------------------------------------------------------------------------------------------------------------------------------------------------------------------------------------------------------------------------------------------------------------------------------------------------------------------------------------------------------------------------------------------------------------------------------------------------------------------------------------------------------------------------------------------------------------------------------------------------------------------------------------------------------------------------------------------------------------------------------------------------------------------------------------------------------------------------------------------------------------------------------------------------------------------------------------------------------------------------------------------------------------------------------------------------------------------------------------------------------------------------------------------------------------------------------------------------------------------------------------------------------------------------------------------------------------------------------------------------------------------------------------------------------------------------------------------------------------------------------------------------------------------------------------------------------------------------------------------------------------------------------------------------------------------------------------------------------------------------------------------------------------------------------------------------------------------------------------------------------------------------------------------------------------------------------------------------------------------------------------------------------------------------------------------------------------------------------------------------------------------------------------------------------------------------------------------------------------------------------------------------------------------------------------------------------------------------------------------------------------------------------------------------------------------------------------------------------------------------------------------------------------------------------------------------------------------------------------------------------------------------------------------------------------------------------------------------------------------------------------------------------------------------------------------------------------------------------------------------------------------------------------------------------------------------------------------------------------------------------------------------------------------------------------------------------------------------------------------------------------------------------------------------------------------------------------------------------------------------------------------------------------------------------------------------------------------------------------------------------------------------------------------------------------------------------------------------------------------------------------------------------------------------------------------------------------------------------------------------------------------------------------------------------------------------------------------------------------------------------------------------------------------------------------------------------------------------------------------------------------------------------------------------------------------------------------------------------------------------------------------------------------------------------------------------------------------------------------------------------------------------------------------------------------------------------------------------------------------------------------------------------------------------------------------------------------------------------------------------------------------------------------------------------------------------------------------------------------------------------------------------------------------------------------------------------------------------------------------------------------------------------------------------------------------------------------------------------------------------------------------------------------------------------------------------------------------------------------------------------------------------------------------------------------------------------------------------------------------------------------------------------------------------------------------------------------------------------------------------------------------------------------------------------------------------------------------------------------------------------------------------------------------------------------------------------------------------------------------------------------------------------------------------------------------------------------------------------------------------------------------------------------------------------------------------------------------------------------------------------------------------------------------------------------	--