



2014–2020 metų
Europos Sąjungos
fondų investicijų
veiksmų programa

TVIRTINU
VšĮ „Vilniaus arkivyskupijos
ekonomo tarnyba“

ekonomas Mykolas Juozapavičius
2019 m. balandžio 1 d.

VILNIAUS ARKIVYSKUPIJOS EKONOMO TARNYBA

Skapo g. 4, LT-01122, Vilnius, tel. 8 5 262 17 57, faks.: +370 5 212 03 00, el. paštas: ekonomas@vilnensis.lt

**„VILNIAUS ŠVČ. MERGELĖS MARIJOS, GAILESTINGUMO MOTINOS,
VADINAMOSIOS AUŠROS VARTŲ KOPLYČIOS (27324) IR LAIPTINĖS PRIESTATO
TVARKYBOS DARBŲ IR REMONTO (KELTUVO/LIFTO ĮRENGIMAS PRITAIKANT
ŽMONIŲ SU NEGALIA POREIKIAMS) RANGOS PIRKIMAS“**

Skelbimas apie pirkimą paskelbtas interneto adresu: www.esinvesticijos.lt

TURINYS

1. BENDROSIO NUOSTATOS
 2. PIRKIMO OBJEKTAS
 3. TIEKĖJŲ KVALIFIKACIJOS REIKALAVIMAI
 4. TIEKĖJŲ GRUPĖS DALYVAVIMAS PIRKIMO PROCEDŪROSE
 5. TIEKĖJŲ TEISĖ PASITELKTI TREČIUOSIUS ASMENIS (SUBTIEKIMAS)
 6. PASIŪLYMŲ RENGIMAS, PATEIKIMAS, KEITIMAS
 7. PASIŪLYMŲ GALIOJIMO UŽTIKRINIMAS
 8. KONKURSO SĄLYGŲ PAAIŠKINIMAS IR PATIKSLINIMAS
 9. SUSIPAŽINIMO SU PASIŪLYMAIS PROCEDŪROS
 10. PASIŪLYMŲ NAGRINĖJIMAS IR PASIŪLYMŲ ATMETIMO PRIEŽASTYS
 11. PASIŪLYMŲ VERTINIMAS IR SPRENDIMAS DĖL LAIMĖTOJO NUSTATYMO
 12. SUTARTIES SĄLYGOS
 13. BAIGIAMOSIOS NUOSTATOS
- PRIEDAI:
1. Techninė specifikacija
 2. Pasiūlymo formos pavyzdys
 3. Asmenų sąrašas
 4. Rangos darbų sutarties projektas

1. BENDROSIOS NUOSTATOS

1.1. VšĮ „Vilniaus arkivyskupijos ekonomo tarnyba“ (toliau – pirkimą vykdanči organizacija arba užsakovas) vykdydama pirkimą projektui „Vilniaus Švč. Mergelės Marijos, Gailestingumo Motinos, vadinamosios Aušros Vartų koplyčios ir Šv. Teresės bažnyčios aktualizavimas“ Nr. 05.4.1-CPVA-V-301-02-0010 numato įsigyti - **Vilniaus švč. Mergelės Marijos, Gailestingumo Motinos, vadinamosios Aušros Vartų koplyčios (27324) ir laiptinės priestato tvarkybos, restauravimo ir remonto (keltuvo/lifto įrengimas pritaikant žmonių su negalia poreikiams; buvusio istorinio užstatymo restauracija) rangos darbus.**

1.2. Skelbimas apie pirkimą paskelbtas Europos Sąjungos struktūrinės paramos svetainėje www.esinvesticijos.lt, 2019-04-02.

1.3. Pirkimas atliekamas laikantis lygiateisiškumo, nediskriminavimo, abipusio pripažinimo, proporcingumo, skaidrumo principų ir konfidencialumo bei nešališkumo reikalavimų. Pirkimą vykdanči organizacija, vykdydama pirkimą, siekia racionaliai naudoti tam skirtas lėšas.

1.4. Perkančiosios organizacijos įgaliotas asmuo palaikyti tiesioginį ryšį su tiekėjais ir gauti iš jų su pirkimo procedūromis susijusius pranešimus: **projektų vadovė Vaiva Jurgelaitienė, tel. 8 615 88 078, el. paštas: vaiva.jurgelaitiene@vilnensis.lt.**

1.5. Visos pirkimo sąlygos nustatytos pirkimo dokumentuose:

1.5.1. skelbime apie pirkimą;

1.5.2. Konkurso sąlygose (kartu su priedais) (toliau – Konkurso sąlygos arba dokumentai);

1.5.3. dokumentų paaiškinimuose (patikslinimuose), taip pat atsakymuose į tiekėjų klausimus (jei tokių bus);

1.6. Konkursui neįvykus dėl to, kad nebuvo gauta nė vieno pirkimą vykdančios organizacijos nustatytus reikalavimus atitinkančio tiekėjo (toliau – Tiekėjas arba Tiekėjai) pasiūlymo, pirkimą vykdanči organizacija pasilieka teisę pakartotinį pirkimą vykdyti Projektų finansavimo ir administravimo taisyklių, patvirtintų Lietuvos Respublikos finansų ministro 2014 m. spalio 8 d. įsakymu Nr. 1K-316 (toliau – Taisyklės¹) 461 punkte nustatyta tvarka.

2. PIRKIMO OBJEKTAS

2.1. Pirkimo objektas - Vilniaus Švč. Mergelės Marijos, Gailestingumo Motinos, vadinamosios Aušros Vartų koplyčios (27324) ir laiptinės priestato tvarkybos, restauravimo ir remonto (keltuvo/lifto įrengimas pritaikant žmonių su negalia poreikiams; buvusio istorinio užstatymo restauracija) rangos darbai (toliau – Darbai). Pirkimo objektas apibūdintas ir reikalavimai jam nustatyti Pirkimo sąlygų (priedas Nr. 1). Perkamų darbų savybės nustatytos bei pačių darbų apimtis detalizuojama: „Švč. Mergelės Marijos, Gailestingumo Motinos koplyčios (27324) techninio darbo projektų *paprasto remonto* (A-2018-61-TDP) ir *tvarkybos darbų* (A-2018-61-TPD) dalyse, tvarkybos darbų leidimuose, kituose Pirkimų sąlygų 1 priede nurodytuose dokumentuose, kurie pridedami prie Pirkimo sąlygų.

2.2. „Švč. Mergelės Marijos, Gailestingumo Motinos koplyčios (27324) techninio darbo projekto *tvarkybos darbų* (A-2018-61-TPD) dalyje SA-1 ir SA-2 brėžiniuose numatytų angų kirtimas ir sąramų įrengimas jau yra atliktas (išskyrus numatomos naujai įrengti vitrines (V-1) iš kiemo pusės sąramos įrengimo darbai), todėl minėti darbai neturėtų būti įtraukti į rangos darbų kainą.

2.3. Rangovas savo sąskaita privalo objekte įrengti informacinį stendą, vadovaudamasis Statybos įstatymu ir reglamento (ES) Nr. 1303/2013 nuostatomis (detali informacija <http://www.esinvesticijos.lt>), suderinęs jį su Užsakovu.

¹ <https://www.e-tar.lt/portal/lt/legalAct/f44986504ed411e49cf986e1802f1de9>

2.4. Jei Pirkimo sąlygose (Priede Nr. 1), prieduose ir Techniniame projekte nurodyto pirkimo objekto techninėse specifikacijose, brėžiniuose, medžiagų ar darbų sąnaudų žiniaraščiuose paminėti konkretūs modeliai ar šaltiniai, konkretus procesas ar prekės ženklas, patentas, tipai, konkreti kilmė, technologija ar gamyba yra tik orientacinio pobūdžio ir gali būti pakeisti lygiaverčiais.

2.5. Pirkimo objektas į dalis neskaidomas. Tiekėjas gali teikti tik vieną pasiūlymą pilnai pirkimo objekto apimčiai. Esminė sąlyga – visų pirkimo objekto dalių atlikimas nustatytu laiku ir laikantis pirkimo sąlygų.

2.6. Alternatyvius pasiūlymus teikti draudžiama.

2.7. Pirkimo sutarties trukmė - 10 (dešimt) mėnesių nuo pirkimo sutarties įsigaliojimo dienos. Sutartis įsigalioja, kai sutartį pasirašo abi sutarties šalys ir Tiekėjas pateikia tinkamą Sutarties įvykdymo užtikrinimą. Sutarties įvykdymo užtikrinimą (besąlyginę ir neatšaukiamą banko garantiją) Rangovas privalo pateikti Užsakovui ne vėliau kaip per 10 dienų nuo Sutarties pasirašymo. Jei Rangovas per šį laikotarpį Sutarties įvykdymo užtikrinimo nepateikia, laikoma, kad Rangovas atsisakė sudaryti Sutartį. Užtikrinimo suma 10 % nuo Sutarties kainos. Numatomas darbų atlikimo termino pratęsimas – 2 mėnesių.

2.8. Darbų atlikimo vieta – Aušros Vartų g. 14, Vilnius.

3. TIEKĖJŲ KVALIFIKACIJOS REIKALAVIMAI

3.1. Tiekėjas, pageidaujantis dalyvauti pirkime, turi atitikti šiuos minimalius kvalifikacijos reikalavimus. Jei Tiekėjas neatitinka bent vieno minimalaus kvalifikacijos reikalavimo, pasiūlymas bus atmetamas:

1 lentelė

Techninio ir profesinio pajėgumo reikalavimai:

Eil. Nr.	Kvalifikacijos reikalavimai	Kvalifikacijos reikalavimus įrodantys dokumentai
3.1.1.	<p>Tiekėjas turi turėti bent 1 (vieną) statybos darbų vadovą, kuris turi:</p> <ol style="list-style-type: none"> teisę eiti ypatingo statinio statybos vadovo pareigas (statiniai: negyvenamieji pastatai); patirtį einant statybos darbų vadovo pareigas bent 1 nekilnojamojo kultūros paveldo objekte per paskutinius 3 metus (3 metai bus skaičiuojami iki pasiūlymo pateikimo datos). <p>Taikoma jei atestatas išduotas iki 2017 m. sausio 1 d.: <i>Atestatas suteikiantis teisę eiti ypatingo statinio statybos vadovo pareigas;</i> <i>statiniai: negyvenamieji pastatai.</i></p> <p>Taikoma jei atestatas išduotas po 2017 m. sausio 1 d. <i>Atestatas, suteikiantis teisę eiti ypatingo statinio statybos vadovo pareigas: negyvenamieji pastatai, taip pat minėti statiniai, esantys kultūros paveldo objekto teritorijoje, jo apsaugos zonoje, kultūros paveldo vietovėje.</i></p> <p>Tais atvejais, kai užsienio specialistas atitiktai kvalifikacijos reikalavimui dėl teisės verstis veikla pateikia ne jo kvalifikacijos pripažinimo pažymą (dokumentą), o kitus dokumentus (pvz., išduotą kilmės šalyje užsienio specialisto atestatą), pripažinimo pažymą (dokumentą) jis privalo pateikti iki Pirkimo sutarties sudarymo.</p>	<p>Pateikiamas asmenų sąrašas (parengtas pagal pirkimo sąlygų priedą Nr. 3)</p>
3.1.2.	<p>Tiekėjas turi turėti bent 1 atestuotą specialistą, turintį teisę vadovauti tvarkomiesiems paveldosaugos (tvarkybos)* darbams, vykdomiems kultūros</p>	

	<p>paveldo statinyje, kurio statusas – paminklas. Specialistas per paskutinius 3 metus (3 metai bus skaičiuojami iki pasiūlymo pateikimo datos), turi turėti tvarkomųjų paveldosaugos (tvarkybos) darbų vadovo patirtį, vadovaujant bent 1 nekilnojamojo kultūros paveldo pastato tvarkomųjų paveldosaugos (tvarkybos) darbų vykdymui.</p> <p>Lietuvos Respublikos kultūros ministerijos išduotas atestatas* patvirtinantis teisę eiti nurodytas pareigas. <u>Atestatams, išduotiems iki 2017-02-28:</u> <i>veiklos rūšis – tvarkomųjų paveldosaugos darbų vadovavimas.</i> <i>Kategorija: III.</i> <u>Atestatams, išduotiems nuo 2017-02-28:</u> <i>veiklos rūšis – tvarkybos darbai: konservavimas, restauravimas, remonto, avarijos grėsmės pašalinimas.</i> <i>Specializacija: vadovavimas tvarkybos darbams.</i></p> <p>Tais atvejais, kai užsienio specialistas atitikčiai kvalifikacijos reikalavimui dėl teisės verstis veikla pateikia ne jo kvalifikacijos pripažinimo pažymą (dokumentą), o kitus dokumentus (pvz., išduotą kilmės šalyje užsienio specialisto atestatą), pripažinimo pažymą (dokumentą) jis privalo pateikti iki Pirkimo sutarties sudarymo.</p>	
3.1.3.	<p>Tiekėjo vidutinė metinė svarbiausių* statybos darbų, atliktų savo jėgomis kultūros paveldo objektuose – pastatuose, apimtis per pastaruosius 5 metus arba per laiką nuo tiekėjo įregistravimo dienos (jeigu tiekėjas vykdė veiklą mažiau nei 5 metus) ne mažesnė kaip 65.000,00 EUR be PVM.</p> <p><i>*Svarbiausiais darbais laikomi tvarkomieji statybos darbai, neatsižvelgiant į statybos darbų rūšį, bei tvarkomieji paveldosaugos darbai, atlikti kultūros paveldo objektuose (pastatuose).</i></p>	<p>Tiekėjo per paskutinius 5 metus arba per laiką nuo tiekėjo įregistravimo dienos (jeigu tiekėjas vykdė veiklą mažiau nei 5 metus) atliktų svarbiausių darbų sąrašas (parengtas pagal 4 priede pateiktą formą). 5 metai bus skaičiuojami iki pasiūlymo pateikimo datos.</p> <p>Sąrašo turi būti nurodomas statybos objekto pavadinimas, atliktų darbų vertė ir rūšis (tvarkomieji statybos ir/ar tvarkomieji paveldosaugos darbai), data (metai ir mėnuo) ir vieta, užsakovas, užsakovo atstovo vardas, pavardė, taip pat nurodoma, kad darbai buvo atlikti pagal galiojančių teisės aktų, reglamentuojančių darbų atlikimą, reikalavimus ir pagal sutartį tinkamai užbaigti.</p> <p>Pateikti pažymą (-as) apie tinkamą sutarties įvykdymą.</p>
3.1.4.	<p>Tiekėjas (fizinis asmuo) arba tiekėjo (juridinio asmens) vadovas ar ūkinės bendrijos tikrasis narys (nariai), turintis (turintys) teisę juridinio asmens vardu sudaryti sandorį, ir buhalteris (buhalteriai) ar kitas (kiti) asmuo (asmenys), turintis (turintys) teisę surašyti ir pasirašyti tiekėjo apskaitos dokumentus, neturi teistumo (arba teistumas yra išnykęs ar panaikintas), dėl tiekėjo (juridinio asmens) per pastaruosius 5 metus nebuvo priimtas ir įsiteisėjęs apkaltinamasis teismo nuosprendis už dalyvavimą nusikalstamame susivienijime, jo organizavimą ar vadovavimą jam, už kyšininkavimą, tarpininko kyšininkavimą, papirkimą, sukčiavimą, kredito,</p>	<p>Išrašas iš teismo sprendimo arba Informatikos ir ryšių departamento prie Vidaus reikalų ministerijos ar valstybės įmonės Registrų centro Lietuvos Respublikos Vyriausybės nustatyta tvarka išduotas dokumentas, patvirtinantis jungtinius kompetentingų institucijų tvarkomus duomenis, arba atitinkamos užsienio šalies institucijos dokumentas, išduotas ne anksčiau kaip 60 dienų iki pasiūlymų pateikimo termino pabaigos. Jei dokumentas išduotas</p>

	paskolos ar tikslinės paramos panaudojimą ne pagal paskirtį ar nustatytą tvarką, kreditinį sukčiavimą, mokesčių nesumokėjimą, neteisingų duomenų apie pajamas, pelną ar turtą pateikimą, deklaracijos, ataskaitos ar kito dokumento nepateikimą, nusikalstamu būdu gauto turto įgijimą ar realizavimą, nusikalstamu būdu įgytų pinigų ar turto legalizavimą. Dėl tiekėjo iš kitos valstybės nėra priimtas ir įsiteisėjęs apkaltinamasis teismo nuosprendis už 2004 m. kovo 31 d. Europos Parlamento ir Tarybos direktyvos 2004/18/EB dėl viešojo darbų, prekių ir paslaugų pirkimo sutarčių sudarymo tvarkos derinimo 45 straipsnio 1 dalyje išvardytuose Europos Sąjungos teisės aktuose apibrėžtus nusikaltimus.	anksčiau, tačiau jo galiojimo terminas ilgesnis nei pasiūlymų pateikimo terminas, toks dokumentas jo galiojimo laikotarpiu yra priimtinas.
3.1.5.	Tiekėjas (fizinis asmuo) neturi teistumo (arba teistumas yra išnykęs ar panaikintas), dėl tiekėjo (juridinio asmens) per pastaruosius 5 metus nebuvo priimtas ir įsiteisėjęs apkaltinamasis teismo nuosprendis už nusikalstamas veikas nuosavybei, turtinėms teisėms ir turtiniams interesams, intelektinei ar pramoninei nuosavybei, ekonomikai ir verslo tvarkai, finansų sistemai, valstybės tarnybai ir viešiesiems interesams, išskyrus šių Apklausoje sąlygų 4 punkte išvardytas veikas.	Išrašas iš teismo sprendimo arba Informatikos ir ryšių departamento prie Vidaus reikalų ministerijos ar valstybės įmonės Registrų centro Lietuvos Respublikos Vyriausybės nustatyta tvarka išduotas dokumentas, patvirtinantis jungtinius kompetentingų institucijų tvarkomus duomenis, arba atitinkamos užsienio šalies institucijos išduotas dokumentas, išduotas ne anksčiau kaip 60 dienų iki pasiūlymų pateikimo termino pabaigos. Jei dokumentas išduotas anksčiau, tačiau jo galiojimo terminas ilgesnis nei pasiūlymų pateikimo terminas, toks dokumentas jo galiojimo laikotarpiu yra priimtinas.
PASTABOS:		
Tiekėjas gali siūlyti vieną asmenį kelioms pozicijoms, jei šis asmuo atitinka visus skirtingoms pozicijoms keliamus reikalavimus.		

* *Tvarkomieji statybos darbai – statybos ar griovimo darbai, kaip apibrėžta Statybos įstatyme, atliekami kultūros paveldo objekte, jo teritorijoje ar apsaugos zonoje, kultūros paveldo vietovėje.*

**Tvarkyba – nekilnojamojam kultūros paveldui išsaugoti atliekami darbai: taikomas tyrimas, remontas, avarijos grėsmės pašalinimas, konservavimas, restauravimas, šių darbų planavimas ir projektavimas.*

**Tiekėjas tą patį specialistą gali siūlyti į kelias pozicijas, jeigu jis turi reikiamą kvalifikaciją.*

3.2. Tiekėjo, neatitinkančio konkurso sąlygų 1 lentelės 3.1.1 – 3.1.5 p. nustatytų reikalavimų, pasiūlymas atmetamas.

3.3. Tiekėjas gali remtis kitų ūkio subjektų pajėgumais, kurių kvalifikacija remiasi siekdamas atitikti pirkimo dokumentuose nustatytus kvalifikacijos reikalavimus.

3.4. Tiekėjas remtis kitų ūkio subjektų pajėgumais gali tik tuomet, kai tie subjektai, kurių pajėgumais buvo pasiremta, patys atliks tuos darbus, kuriems reikia jų pajėgumų.

3.5. Remdamasis kitų ūkio subjektų pajėgumais, tiekėjas neatsižvelgia į tai, koks teisinis ryšys sieja tiekėją ir tą ūkio subjektą, kurio pajėgumais jis remiasi. Galimos įvairios naudojimosi kitam subjektui priklausiančiais ištekliais formos, *pavyzdžiui: jungtinė veikla (partnerystė), subranga, konsorciumas, rėmimasis dukterinių (patronuojamųjų) įmonių pajėgumais, naudojimas asmenų, tiesiogiai nedalyvaujančių pirkimo procedūrose pajėgumais (šių asmenų įrankiais, įrenginiais, techninėmis priemonėmis) ir panašiai.*

3.6. Tiekėjas remiasi tokiais ūkio subjekto pajėgumais, kuriais jis realiai galės disponuoti pirkimo sutarties vykdymo metu. Tiekėjas turi pareigą pirkimo pasiūlyme ar paraiškoje įrodyti, kad per

visą pirkimo sutarties vykdymo laikotarpį ūkio subjekto, kurio pajėgumais buvo pasiremta, ištekliai tiekėjui bus prieinami:

3.6.1. Jei pasiūlymą teikia tiekėjų grupė:

3.6.1.1. Jei bendrą pasiūlymą pateikia ūkio subjektų grupė, lentelėje nustatytus kvalifikacijos reikalavimus pagal kuriuos reikalaujama pateikti atestatus, turi atitikti ūkio subjektų grupės nariai kartu, atitinkamai pagal tai, kurias prievoles prisiima ūkio subjektų grupės narys. Kvalifikacijos reikalavimą dėl panašios įvykdytos sutarties turi atitikti bent vienas ūkio subjektų grupės narys. Konkurso sąlygų 1 lentelės 3.1.4 – 3.1.5 p. nustatytus reikalavimus privalo atitikti kiekvienas ūkio subjektų grupės narys atskirai.

3.6.1.2. Tiekėjas turi įrodyti, kad per visą sutarties vykdymo laikotarpį tiekėjų grupės narių ištekliai, tiekėjui vykdant sutartį bus prieinami. Tam įrodyti tiekėjas turi pateikti sutartį ar jos nuorašą, ar preliminarią sutartį, ar ketinimų protokolą, ar tiekėjo laisvos formos deklaraciją, ar sutikimą, kurie patvirtintų, kad tiekėjui tiekėjų grupės narių ištekliai bus prieinami per visą sutartinių įsipareigojimų vykdymo laikotarpį. Svarbu, kad tiekėjo teikiama sutartis, preliminarioji sutartis, ketinimų protokolai, deklaracija ar sutikimas būtų sudarytas iki tiekėjui pateikiant pasiūlymą. Tokiomis pačiomis sąlygomis tiekėjų grupė gali remtis tiekėjų grupės narių arba kitų ūkio subjektų pajėgumais;

3.6.1.3. Į Pirkimą vykdančios organizacijos pateiktus klausimus atsako tiekėjų grupės paskirtas bendras atstovas arba vadovaujantis narys;

3.6.2. Jei siekiant atitikties kvalifikacijos reikalavimams remiamasi subtiekėjų pajėgumais:

3.6.2.1. Jeigu tiekėjas kvalifikacijos atitikties įrodymui ketina pasitelkti subtiekėju juridinį asmenį, ši informacija turi būti pateikiama pasiūlymo formos – Priedo nr. 2 – 2.1.1 punkte. Tiekėjas, pateikia pirkimą vykdančiai organizacijai sutartį ar jos nuorašą ar preliminarią sutartį ar ketinimų protokolą ar subtiekėjo laisvos formos deklaraciją (patvirtinimą, kad subtiekėjas atliks darbus tiekėjui sutarties vykdymo metu), sutikimą, kuris patvirtintų, kad tiekėjui subtiekėjo ištekliai bus prieinami per visą sutartinių įsipareigojimų vykdymo laikotarpį. Svarbu, kad tiekėjo teikiama sutartis, preliminarioji sutartis, ketinimų protokolai, deklaracija ar sutikimas būtų sudarytas iki tiekėjui pateikiant pasiūlymą.

Jei tiekėjas pasiūlymo formos (Priedo Nr. 2) punkto Nr. 2.1.1 neužpildo - laikoma, kad jis kvalifikacijai įrodyti subtiekėjų nepasitelks;

3.6.2.2. Jeigu tiekėjas kvalifikacijos atitikties įrodymui ketina kaip specialistą pasitelkti fizinį asmenį, tačiau neplanuoja jo įdarbinti, tokiu atveju specialistas (fizinis asmuo) pasiūlyme nurodomas kaip tiekėjo subtiekėjas (ši informacija turi būti pateikiama pasiūlymo formos – Priedo Nr. 2 – 2.1.1 punkte). Tiekėjas, pateikia pirkimą vykdančiai organizacijai pirkimo dokumentuose reikalaujamą informaciją apie specialistą (jei taikoma), taip pat, - sutartį ar preliminarią sutartį ar ketinimų protokolą dėl sutarties sudarymo su specialistu laimėjimo ir sutarties sudarymo atveju, ar specialisto laisvos formos deklaraciją (patvirtinimą, kad specialistas atliks darbus tiekėjui sutarties vykdymo metu), sutikimą, kad specialisto ištekliai bus prieinami per visą sutartinių įsipareigojimų vykdymo laikotarpį. Svarbu, kad susitarimas (pavyzdžiui, sutartis ar preliminarioji sutartis, ketinimų protokolai), deklaracija, sutikimas būtų sudaryti iki tiekėjui pateikiant pasiūlymą. **Jei tiekėjas pasiūlymo formos (Priedo Nr. 2) punkto Nr. 2.1.1 neužpildo - laikoma, kad jis kvalifikacijai įrodyti fizinio asmens nepasitelks;**

3.7. Jeigu tiekėjas pasiūlyme nurodo specialistą (fizinį asmenį), kuris pasiūlymo pateikimo metu nėra tiekėjo ar jo pasitelkiamų subtiekėjų darbuotojas, tačiau kurį laimėjimo ir sutarties sudarymo atveju ketina įdarbinti (ši informacija turi būti pateikiama pasiūlymo formos – Priedo Nr. 2 – 2.1.2 punkte), tokiu atveju, tiekėjas iki pateikiant pasiūlymą turėtų sudaryti su ketinamu sutarties vykdymo metu pasitelkti specialistu susitarimą arba ketinimų protokolą arba kitą lygiavertį dokumentą, kuris pagrįstų, kad toks ketinimas buvo iki tiekėjui pateikiant pasiūlymą pirkimą vykdančiai organizacijai ir

kad pirkimo laimėjimo ir sutarties sudarymo atveju specialistai bus įdarbinti. Šiuos dokumentus tiekėjas pasiūlyme pateikia kartu su pirkimo dokumentuose reikalaujama informacija apie specialistą. Jei tiekėjas pasiūlymo formos (Priedo Nr. 2) punkto Nr. 2.1.2 neužpildo - laikoma, kad jis kvalifikacijai įrodyti ir sutarčiai vykdyti šių specialistų nepasitelks.

3.8. Tiekėjo pasiūlymas atmetamas, jeigu apie nustatytų reikalavimų atitikimą jis pateikė melagingą informaciją, kurią pirkimą vykdanči organizacija gali įrodyti bet kokiomis teisėtomis priemonėmis.

3.9. Jei pirkimą vykdanči organizacija nustato, kad pasitelkiami ūkio subjektai neatitinka kvalifikacinių reikalavimų (jei jie pasitelkiami kvalifikacinių reikalavimų atitikties įrodymui), pirkimą vykdanči organizacija reikalauja tiekėjo per nustatytą terminą pakeisti jį reikalavimus atitinkančiais ūkio subjektais.

4. TIEKĖJŲ GRUPĖS DALYVAVIMAS PIRKIMO PROCEDŪROSE

4.1. Jei pirkimo procedūrose dalyvaujanti tiekėjų grupė yra sudariusi jungtinės veiklos sutartį – kartu su pasiūlymu turi būti pateikiama jungtinės veiklos sutartis. Jungtinės veiklos sutartyje turi būti nurodyti kiekvienos šios sutarties šalies įsipareigojimai vykdant numatomą su pirkimą vykdančią organizaciją sudaryti sutartį, šių įsipareigojimų vertės dalis procentais, įeinanti į bendrą sutarties kainą. Jungtinės veiklos sutartis turi numatyti solidarią visų šios sutarties šalių atsakomybę už prievolių pirkimą vykdančiai organizacijai nevykdymą. Taip pat jungtinės veiklos sutartyje turi būti numatyta, kuris asmuo atstovauja tiekėjų grupei (su kuo pirkimą vykdanči organizacija turėtų bendrauti pasiūlymo vertinimo metu kylančiais klausimais ir teikti su pasiūlymo įvertinimu susijusią informaciją bei sutarties vykdymo metu). Jungtinės veiklos sutarties nuostatos negali būti keičiamos be pirkimą vykdančios organizacijos sutikimo.

4.2. Jei pirkimo procedūrose dalyvaujanti tiekėjų grupė nėra sudariusi jungtinės veiklos sutarties - kartu su pasiūlymu turi būti pateikiamas (laisva forma) dalyvavimo pirkime kaip tiekėjų grupės teisinis pagrindas. Šiame dokumente turi būti nurodyti tiekėjų grupės tarpusavio ryšiai, teisės ir pareigos teikiant pasiūlymą.

4.3. Pirkimą vykdanči organizacija, reikalauja, kad tiekėjų grupė, kuri teikdama pasiūlymą nebuvo sudariusi jungtinės veiklos sutarties, pateiktą pasiūlymą pripažinus geriausiu ir pirkimą vykdančią organizacijai pasiūlius sudaryti sutartį, ši tiekėjų grupė sudarytų jungtinės veiklos sutartį. Jungtinės veiklos sutartyje turės būti nurodyti kiekvienos šios sutarties šalies įsipareigojimai vykdant numatomą su pirkimą vykdančią organizaciją sudaryti sutartį, šių įsipareigojimų vertės dalis procentais, įeinanti į bendrą sutarties kainą. Jungtinės veiklos sutartis turės numatyti solidarią visų šios sutarties šalių atsakomybę už prievolių pirkimą vykdančiai organizacijai nevykdymą. Taip pat jungtinės veiklos sutartyje turės būti numatyta, kuris asmuo atstovauja tiekėjų grupei. Jungtinės veiklos sutarties nuostatos negali būti keičiamos be pirkimą vykdančios organizacijos sutikimo.

4.4. Pirkimą vykdanči organizacija nereikalauja, kad:

4.4.1. tiekėjų grupė, kuri teikdama pasiūlymą buvo sudariusi jungtinės veiklos sutartį ir pateikusi pirkimą vykdančią organizacijai kartu su pasiūlymu, pateiktą pasiūlymą pripažinus geriausiu ir pirkimą vykdančią organizacijai pasiūlius sudaryti Sutartį, įgautų tam tikrą teisinę formą.

4.4.2. tiekėjų grupė, kuri teikdama pasiūlymą nebuvo sudariusi jungtinės veiklos sutarties, pateiktą pasiūlymą pripažinus geriausiu ir pirkimą vykdančią organizacijai pasiūlius sudaryti sutartį, ši tiekėjų grupė sudarė jungtinės veiklos sutartį, įgautų tam tikrą teisinę formą.

4.5. Į pirkimą vykdančios organizacijos pateiktus klausimus atsako įgaliojotas bendrą pasiūlymą pateikti tiekėjas.

5. TIEKĖJO TEISĖ PASITELKTI TREČIUOSIUS ASMENIS (SUBTIEKIMAS)

5.1. Reikalaujama, kad tiekėjas, teikiantis pasiūlymą savarankiškai arba kaip tiekėjų grupės dalyvis, nurodytų, kokius subtiekėjus, jeigu jie yra žinomi, sutartinių įsipareigojimų vykdymui jis ketina pasitelkti. Jų pasitelkimas nekeičia tiekėjo atsakomybės dėl numatomos sudaryti sutarties įvykdymo, todėl bet koku atveju tiekėjas privalo visiškai prisiimti atsakomybę už subtiekėjų veiklą vykdant sutartį.

6. PASIŪLYMŲ RENGIMAS, PATEIKIMAS, KEITIMAS

6.1. Pateikdamas pasiūlymą Tiekėjas sutinka su šiomis konkurso sąlygomis ir patvirtina, kad jo pasiūlyme pateikta informacija yra teisinga ir apima viską, ko reikia tinkamam pirkimo sutarties įvykdymui. Pateikdamas pasiūlymą Tiekėjas taip pat patvirtina, kad jis pats, taip pat esant poreikiui pasitelkdamas tam reikiamus ekspertus ir specialistus nuodugniai išanalizavimo ir susipažino su visa projektine medžiaga ir informacija, susijusia su pirkimo objektu, patvirtina, kad ji jam yra aiški bei priimtina ir tinkamai atskleista, o sudarius sutartį (jei Tiekėjas būtų pasirinktas) – ji būtų pakankama tokiai sutarčiai pilnai bei tinkamai įvykdyti.

6.2. Pasiūlymas turi būti pateikiamas raštu, pasirašytas Tiekėjo arba jo įgalioto asmens.

6.3. Pasiūlymas turi būti parengtas lietuvių kalba. Jei reikalaujami dokumentai negali būti pateikti lietuvių kalba, turi būti pateiktas patvirtintas vertimas (išverstame dokumente nurodant vertimą atlikusio asmens vardą, pavardę ir parašą).

6.4. Tiekėjas kainos pasiūlymą privalo pateikti pagal konkurso sąlygų 2 priede pateiktą formą. Pasiūlymas teikiamas užklijuotame voke. **Ant voko turi būti užrašytas - pirkėjo pavadinimas:** VšĮ Vilniaus arkivyskupijos ekonomo tarnyba, **adresas:** S. Skapo g. 4, Vilnius, **pirkimo pavadinimas:** „Vilniaus švč. Mergelės Marijos, Gailestingumo Motinos, vadinamosios Aušros Vartų koplyčios (27324) ir laiptinės priestato tvarkybos, restauravimo ir remonto (keltuvo/lifto įrengimas pritaikant žmonių su negalia poreikiams; buvusio istorinio užstatymo restauracija) rangos darbus“, **tiekėjo pavadinimas ir adresas.** Ant voko taip pat gali būti užrašas „Neatplėšti iki pasiūlymų pateikimo termino pabaigos“. Vokas su pasiūlymu grąžinamas jį atsiuntusiam Tiekėjui, jeigu pasiūlymas pateiktas neužklijuotame voke.

6.5. Pasiūlymą sudaro Tiekėjo raštu pateiktų dokumentų visuma:

Eil. Nr.	Dokumentas	Dokumento pateikimas
6.5.1.	Užpildyta pasiūlymo forma, parengta pagal šių pirkimo sąlygų 2 priedą	<i>Pasiūlymas turi būti pateikiamas raštu, pasirašytas Tiekėjo arba jo įgalioto asmens.</i>
6.5.2.	Jungtinės veiklos sutartis (<i>jei pasiūlymą pateikia jungtinės veiklos sutarties pagrindu veikianti tiekėjų grupė</i>)	<i>Pateikiama dokumento kopija</i>
6.5.3*.	Įgaliojimas pateikti ir pasirašyti pasiūlymą ir kitus dokumentus	<i>Pateikiama dokumento kopija</i>
6.5.4.	Pirkimo sąlygų 6.3. punkte nurodyti vertimai į lietuvių kalbą (jei pasiūlymas yra pateikiamas ne lietuvių kalba)	<i>Pateikiama dokumento kopija</i>
6.5.5.	Amenų sąrašas (užpildytas pagal konkurso sąlygų Priedo Nr. 3 reikalavimus).	<i>Sąrašas turi būti pateikiamas raštu, pasirašytas Tiekėjo arba jo įgalioto asmens.</i>
6.5.6.	Tiekėjai kartu su pasiūlymu turi pateikti rangos darbų išlaidas detalizuojančias sąmatas, kurios būtų naudojamos pasiūlymo kainai pagrįsti ir atsisakomų/papildomų darbų kainai nustatyti.	<i>Pateikiamos rangos darbų išlaidas detalizuojančias sąmatas.</i>

6.5.7.	Kiti reikalaujami dokumentai	<i>Pateikiamos dokumentų kopijos.</i>
--------	------------------------------	---------------------------------------

Pastaba: *- bet kokie Tiekėjo įgalioto asmens įgalinimai (pateikti ir pasirašyti pasiūlymą ir kitus dokumentus) turi būti patvirtinti pridedamu įgaliojimu (pateikiama dokumento kopija).

6.6. Tiekėjas gali pateikti tik vieną pasiūlymą – individualiai arba kaip tiekėjų grupės narys. Jei tiekėjas pateikia daugiau kaip vieną pasiūlymą arba tiekėjų grupės narys dalyvauja teikiant kelis pasiūlymus, visi tokie pasiūlymai bus atmesti.

6.7. Pasiūlymą tiekėjas gali pateikti tik pilnai pirkimo objekto apimčiai, t. y. tiekėjas turi siūlyti visą nurodytą darbų kiekį.

6.8. Tiekėjams nėra leidžiama pateikti alternatyvių pasiūlymų. Tiekėjui pateikus alternatyvų pasiūlymą, jo pasiūlymas ir alternatyvūs pasiūlymas (alternatyvūs pasiūlymai) bus atmesti.

6.9. Pasiūlymas turi būti pateiktas iki 2019 m. balandžio mėn. 29 d. 16 val. (Lietuvos Respublikos laiku) atsiuntus jį paštu, per pasiuntinį ar tiesiogiai atvykus šiuo adresu: *S. Skapo g. 4, Vilnius, darbo valandomis 8:00-17:00 val.* Tiekėjo prašymu, pirkimą vykdanči organizacija nedelsdama pateikia rašytinį patvirtinimą, kad Tiekėjo pasiūlymas yra gautas, ir nurodo gavimo dieną, valandą ir minutę.

6.10. Pirkimą vykdanči organizacija neatsako už pašto vėlavimus ar kitus nenumatytus atvejus, dėl kurių pasiūlymai nebuvo gauti ar gauti pavėluotai. Pavėluotai gauti pasiūlymai neatplėšiami ir gražinami Tiekėjui registruotu laišku.

6.11. Pasiūlymuose nurodoma Darbų kaina pateikiama eurais, turi būti išreikšta ir apskaičiuota taip, kaip nurodyta šių konkurso sąlygų 2 priede. Apskaičiuojant kainą, turi būti atsižvelgta į visas kainos sudėtinės dalis, į techninės specifikacijos reikalavimus ir pan. Į Darbų kainą turi būti įskaityti visi mokesčiai ir visos tiekėjo išlaidos, susijusios su pirkimo objektu (įskaitant, bet neapsiribojant: Darbams atlikti reikalingų medžiagų / prekių montavimą (jei taikoma), paleidimą (jei taikoma), derinimą (jei taikoma), instaliavimą (jei taikoma), konfiguravimą (jei taikoma)), taip pat ir PVM. Kainos eurais su PVM, pasiūlyme nurodomos suapvalintos, paliekant ne daugiau kaip du skaitmenis po kablelio. Jeigu pasiūlymuose kainos nurodytos užsienio valiuta, jos bus perskaičiuojamos eurais pagal Europos Centrinio Banko skelbiamą orientacinį euro ir užsienio valiutų santykį, o tais atvejais, kai orientacinio euro ir užsienio valiutų santykio Europos Centrinis Bankas neskelbia, - pagal Lietuvos banko nustatomą ir skelbiamą orientacinį euro ir užsienio valiutų santykį paskutinę pasiūlymų pateikimo termino dieną.

6.12. Tiekėjas iki galutinio pasiūlymų pateikimo termino turi teisę pakeisti arba atšaukti savo pasiūlymą. Toks pakeitimas arba pranešimas, kad pasiūlymas atšaukiamas, pripažįstamas galiojančiu, jeigu Pirkimą vykdanči organizacija jį gauna pateiktą raštu iki pasiūlymų pateikimo termino pabaigos.

6.13. Pirkimą vykdanči organizacija neatlygina tiekėjams išlaidų, patirtų rengiant ir pateikiant pasiūlymus.

7. PASIŪLYMŲ GALIOJIMO UŽTIKRINIMAS

7.1. Pirkimą vykdanči organizacija nereikalauja pasiūlymo galiojimo užtikrinimo.

8. KONKURSO SĄLYGŲ PAAIŠKINIMAS IR PATIKSLINIMAS

8.1. Pirkimą vykdanči organizacija atsako į kiekvieną Tiekėjo rašytinį prašymą paaiškinti pirkimo sąlygas, jeigu prašymas gautas ne vėliau kaip prieš 3 (tris) darbo dienas iki pirkimo pasiūlymų pateikimo termino pabaigos. Į laiku gautą tiekėjo prašymą paaiškinti konkurso sąlygas pirkimą vykdanči organizacija atsako ne vėliau kaip per 2 darbo dienas nuo jo gavimo dienos ir ne vėliau kaip likus 2 darbo dienoms iki pasiūlymų pateikimo termino pabaigos. Pirkimą vykdanči organizacija, atsakydama

tiekėjui, kartu siunčia paaiškinimus ir visiems kitiems tiekėjams, kuriems jis pateikė konkurso sąlygas, bet nenurodo, kuris tiekėjas pateikė prašymą paaiškinti konkurso sąlygas. Tiekėjai turėtų būti aktyvūs ir pateikti klausimus ar paprašyti paaiškinti konkurso sąlygas iš karto jas išanalizavę, atsižvelgdami į tai, kad, pasibaigus pasiūlymų pateikimo terminui, pasiūlymo turinio keisti nebus galima.

8.2. Nesibaigus pasiūlymų pateikimo terminui, pirkimą vykdanči organizacija turi teisę savo iniciatyva paaiškinti, patikslinti konkurso sąlygas.

8.3. Pirkimą vykdanči organizacija nerengs susitikimų su tiekėjais dėl pirkimo dokumentų paaiškinimų.

8.4. Bet kokia informacija, konkurso sąlygų paaiškinimai, pranešimai ar kitas pirkėjo ir tiekėjo susirašinėjimas yra vykdomas šiame punkte nurodytu elektroniniu paštu. Tiesioginį ryšį su tiekėjais įgaliota palaikyti: **projektų vadovė Vaiva Jurgelaitienė, tel. 8 615 88 078, el. paštas: vaiva.jurgelaitiene@vilnensis.lt.**

8.5. Konkurso dalyviams rekomenduojama apžiūrėti statybvietę ir jos apylinkes, kad susipažinti su visa pasiūlymui rengti reikalinga informacija ir įvertinti visas išlaidas, riziką bei visas aplinkybes, prieš rengiant ir pateikiant pasiūlymą. Konkurso dalyviai, neatvykę apžiūrėti statybvietės, patys prisiima visa su tuo susijusią riziką.

8.6. Konkurso dalyvis, pageidaujantis apžiūrėti statybvietę, ne vėliau kaip likus 5 dienoms iki pasiūlymo pateikimo termino pabaigos, el. paštu vaiva.jurgelaitiene@vilnensis.lt turi kreiptis dėl apžiūros, kuri paskirs konkretų statybvietės apžiūros laiką.

8.7. Konkurso dalyviai visus klausimus, iškilusius apžiūros metu, galės pateikti el. paštu vaiva.jurgelaitiene@vilnensis.lt.

9. SUSIPAŽINIMO SU PASIŪLYMAIS PROCEDŪROS

9.1. Tiekėjai negalės dalyvauti komisijos posėdyje, kuriame susipažįstama su pateiktais pasiūlymais. Pirkimą vykdanči organizacija neteikia informacijos tiekėjams apie pasiūlymus pateikusius tiekėjus, pasiūlytas kainas iki kol bus įvertinti pasiūlymai ir nustatyta pasiūlymų eilė.

9.2. Susipažinimo su pasiūlymais procedūros rezultatus komisija įformina protokolu.

9.3. Pasiūlymo kaina:

9.3.1. Siūloma pirkimo kaina yra laikoma tik ta kaina, kurią tiekėjas nurodė pirkimo dokumentų 2 priede pateikdamas pasiūlymą.

9.3.2. Tuo atveju, kai pasiūlyme nurodyta kaina, išreikšta skaičiais, neatitinka kainos, nurodytos žodžiais, teisinga laikoma kaina, nurodyta žodžiais.

9.3.3. Pasiūlymų nagrinėjimo, vertinimo ir palyginimo procedūras atlieka komisija, tiekėjams ar jų įgaliotiems atstovams nedalyvaujant.

10. PASIŪLYMŲ NAGRINĖJIMAS IR PASIŪLYMŲ ATMETIMO PRIEŽASTYS

10.1. Pirkimui pateiktus pasiūlymus nagrinėja ir vertina komisija, tiekėjams ar jų atstovams nedalyvaujant.

10.2. Komisija nagrinėja:

10.2.1. ar tiekėjai pasiūlymuose pateikė tikslus ir išsamius duomenis apie savo kvalifikaciją ir ar tiekėjo kvalifikacija atitinka minimalius kvalifikacijos reikalavimus;

10.2.2. vertinama ar tiekėjo pasiūlyta kaina nėra per didelė ir nepriimtina. Tiekėjo pasiūlyta kaina yra per didelė ir nepriimtina, jeigu ji viršija perkančiosios organizacijos suplanuotas skirti lėšas;

10.2.3. ar tiekėjai pasiūlyme pateikė visus duomenis, dokumentus ir informaciją, apibrėžtą šiose konkurso sąlygose ir ar pasiūlymas atitinka šiose konkurso sąlygose nustatytus reikalavimus;

10.3. Komisija priima sprendimą dėl kiekvieno pasiūlymą pateikusio tiekėjo minimalių kvalifikacijos duomenų atitikties konkurso sąlygose nustatytiems reikalavimams. Jeigu tiekėjas pateikė

netikslius ar neišsamius duomenis apie savo kvalifikaciją, Komisija prašo tiekėją šiuos duomenis papildyti arba paaiškinti per protingą terminą. Teisę dalyvauti tolesnėse pirkimo procedūrose turi tik tie tiekėjai, kurių kvalifikacijos duomenys atitinka pirkėjo keliamus reikalavimus.

10.4. Iškilus klausimams dėl pasiūlymų turinio ir Komisijai raštu paprašius, tiekėjai privalo per Komisijos nurodytą terminą pateikti raštu papildomus paaiškinimus nekeisdami pasiūlymo esmės.

10.5. Jeigu pateiktame pasiūlyme Komisija randa pasiūlyme nurodytos kainos apskaičiavimo klaidų, ji privalo raštu paprašyti tiekėjų per jos nurodytą terminą ištaisyti pasiūlyme pastebėtas aritmetines klaidas, nekeičiant vokų su pasiūlymais atplėšimo posėdžio metu paskelbtos kainos. Taisydamas pasiūlyme nurodytas aritmetines klaidas, tiekėjas neturi teisės atsisakyti kainos sudedamųjų dalių arba papildyti kainą naujomis dalimis.

10.6. Pasiūlymuose nurodytos kainos bus vertinamos eurais.

10.7. Pirkėjo neatmesti pasiūlymai vertinami pagal mažiausios kainos kriterijų.

10.8. Nustatoma pasiūlymų eilė pagal konkurso sąlygose nustatytą pasiūlymo vertinimo kriterijų, t. y. mažiausią kainą.

10.9. Jeigu Tiekėjas pateikė netikslius, neišsamius ar klaidingus dokumentus ar duomenis apie atitiktą pirkimo dokumentų reikalavimams arba šių dokumentų ar duomenų trūksta, pirkimą vykdanti organizacija privalo nepažeisdama lygiateisiškumo ir skaidrumo principų prašyti tiekėją šiuos dokumentus ar duomenis patikslinti, papildyti arba paaiškinti per jos nustatytą protingą terminą. Tikslinami, papildomi, paaiškinami ir pateikiami nauji gali būti tik dokumentai ar duomenys dėl tiekėjo atitikties kvalifikacijos reikalavimams, tiekėjo įgaliojimas asmeniui pasirašyti pasiūlymą, jungtinės veiklos sutartis (jei taikoma), ir dokumentai, nesusiję su pirkimo objektu, jo techninėmis charakteristikomis, sutarties vykdymo sąlygomis ar pasiūlymo kaina.

10.10. Iškilus klausimams dėl pasiūlymų turinio, Komisija gali prašyti tiekėjų patikslinti, papildyti arba paaiškinti savo pasiūlymus, tačiau ji negali prašyti, siūlyti arba leisti pakeisti pasiūlymo esmės – pakeisti kainą arba padaryti kitų pakeitimų, dėl kurių pirkimo dokumentų reikalavimų neatitinkantis pasiūlymas taptų atitinkantis pirkimo dokumentų reikalavimus.

10.11. Komisija atmeta pasiūlymą, jeigu:

10.11.1. tiekėjas neatitiko kvalifikacijos reikalavimų;

10.11.2. tiekėjo pasiūlyta kaina yra per didelė ir nepriimtina. Tiekėjo pasiūlyta kaina yra per didelė ir nepriimtina, jeigu ji viršija pirkimą vykdančios organizacijos suplanuotas skirtas lėšas;

10.11.3. tiekėjas pateikė daugiau nei vieną pasiūlymą (atmetami visi tiekėjo pasiūlymai);

10.11.4. tiekėjas pasiūlyme pateikė netikslius ar neišsamius duomenis apie savo kvalifikaciją ir, Pirkėjui prašant, nepatikslino jų;

10.11.5. pasiūlymas neatitiko konkurso sąlygose nustatytų reikalavimų (tiekėjo pasiūlyme nurodytas pirkimo objektas neatitinka reikalavimų, nurodytų techninėje specifikacijoje, ir kt.) arba dalyvis, Pirkėjo prašymu, nekeisdamas pasiūlymo esmės, nepaaiškino savo pasiūlymo;

10.11.6. tiekėjas per Pirkėjo nurodytą terminą neištaisė aritmetinių klaidų ir (ar) nepaaiškino pasiūlymo;

10.11.7. tiekėjas pateikė melagingą informaciją, kurią Pirkimą vykdanti organizacija gali įrodyti bet kokiomis teisėtomis priemonėmis;

10.11.8. apie pasiūlymo atmetimą tiekėjas informuojamas per 3 (tris) darbo dienas nuo šio sprendimo priėmimo dienos.

11. PASIŪLYMŲ VERTINIMAS IR SPRENDIMAS DĖL LAIMĖTOJO NUSTATYMO

11.1. Pasiūlyme nurodyta kaina bus vertinama eurais. Į pasiūlymo kainą turi būti įskaityti visi mokesčiai ir visos tiekėjo išlaidos, apimančios viską, ko reikia visiškam ir tinkamam sutarties įvykdymui.

11.2. Išnagrinėjusi, įvertinusi ir palyginusi pateiktus pasiūlymus, Komisija nustato pasiūlymų eilę. Pasiūlymai šioje eilėje surašomi kainos didėjimo tvarka. Jeigu kelių pateiktų pasiūlymų yra vienodos kainos, nustatant pasiūlymų eilę pirmesnis iš šią eilę įrašomas tiekėjas, kurio pasiūlymas įregistruotas anksčiausiai.

11.3. Tais atvejais, kai pasiūlymą pateikė tik vienas tiekėjas, pasiūlymų eilė nenustatoma ir jo pasiūlymas laikomas laimėjusiu, jeigu nebuvo atmestas pagal šių konkurso sąlygų nuostatas.

11.4. Mažiausią kainą pasiūlęs tiekėjas yra skelbiamas laimėjusiu konkursą ir jis kviečiamas sudaryti sutartį, nurodant laiką iki kada reikia sudaryti sutartį.

11.5. Jeigu tiekėjas, kurio pasiūlymas pripažintas laimėjusiu, raštu atsisako sudaryti pirkimo sutartį arba iki nurodyto laiko neatvyksta sudaryti pirkimo sutarties arba atsisako pirkimo sutartį sudaryti pirkimo dokumentuose nustatytais sąlygomis, laikoma, kad jis atsisakė sudaryti pirkimo sutartį. Tuo atveju Komisija siūlo sudaryti pirkimo sutartį tiekėjui, kurio pasiūlymas pagal sudarytą pasiūlymų eilę yra pirmas po tiekėjo, atsisakiusio sudaryti pirkimo sutartį.

12. SUTARTIES SĄLYGOS

12.1. Rangos darbų sutarties projektas pateikiamas konkurso sąlygu 5 priede.

13. BAIGIAMOSIOS NUOSTATOS

13.1. Tiekėjams pasiūlymų rengimo ir dalyvavimo konkurse išlaidos neatlyginamos.

13.2. Pirkimą vykdanči organizacija bet kuriuo metu iki pirkimo sutarties sudarymo turi teisę nutraukti pirkimo procedūras, jeigu atsirado aplinkybių, kurių nebuvo galima numatyti. Priėmęs sprendimą nutraukti pirkimo procedūras, pirkimą vykdanči organizacija ne vėliau kaip per 3 darbo dienas nuo sprendimo priėmimo apie šį sprendimą praneša visiems pasiūlymus pateikusiems tiekėjams, o jeigu pirkimo procedūros nutraukiamos iki galutinio pasiūlymo pateikimo termino skelbiamas pranešimas apie pirkimo procedūrų nutraukimą interneto svetainėje www.esinvesticijos.lt.

13.3. Informacija, pateikta pasiūlymuose, tiekėjams ir tretiesiems asmenims, išskyrus asmenis, administruojančius ir audituojančius ES struktūrinių fondų paramos naudojimą, neskelbiama.

13.4. Pirkimą vykdanči organizacija, ne vėliau kaip per 3 darbo dienas po pirkimo sutarties sudarymo, informuoja raštu visus pasiūlymus pateikusius tiekėjus apie pirkimo sutarties sudarymą, nuroydamas tiekėją su kuriuo sudaryta pirkimo sutartis.

Techninė specifikacija

Nr.	Dokumentai pateikiami atskirais failais
1.	<i>Objektas:</i> Švč. Mergelės Marijos, Gailestingumo Motinos koplyčios (kodas 27324); <i>Stadija:</i> techninis darbo projektas; <i>Dalis:</i> paprastasis remontas (keltuvo/lifto įrengimas pritaikant žmonių su negalia poreikiams) <i>Tomas:</i> A-2018-61-TDP
2.	<i>Objektas:</i> Švč. Mergelės Marijos, Gailestingumo Motinos koplyčios (kodas 27324); <i>Stadija:</i> techninis darbo projektas; <i>Dalis:</i> tvarkybos darbų projektas (Koplyčios vidaus sienų, fasadų mūro, tinko ir dažymo restauravimas. Buvusių angų atidengimas, buvusio istorinio užstatymo restauracija) <i>Tomas:</i> A-2018-61-TPD
3.	2018-07-03 leidimas atlikti kultūros paveldo objekto ar kultūros paveldo statinio tvarkybos darbus Nr. LPV-62
4.	2018-07-25 leidimas atlikti statinio paprastąjį remontą Nr. LSPR-01-180725-00116

(Tiekėjo pavadinimas)

(Juridinio asmens teisinė forma, buveinė, kontaktinė informacija, registro, kuriame kaupiami ir saugomi duomenys apie tiekėją, pavadinimas, juridinio asmens kodas, pridėtinės vertės mokesčio mokėtojo kodas, jei juridinis asmuo yra pridėtinės vertės mokesčio mokėtojas)

PASIŪLYMAS
DĖL VILNIAUS ŠVČ. MERGELĖS MARIJOS, GAILESTINGUMO MOTINOS,
VADINAMOSIOS AUŠROS VARTŲ KOPLYČIOS (27324) IR LAIPTINĖS PRIESTATO
TVARKYBOS DARBŲ IR REMONTO (KELTUVO/LIFTO ĮRENGIMAS PRITAIKANT
ŽMONIŲ SU NEGALIA POREIKIAMS) RANGOS DARBŲ PIRKIMO

Pildydamas šią formą tiekėjas turi pateikti visą žemiau prašomą informaciją. Jei tiekėjas 2 punkto neužpildo arba juos išbraukia, laikoma kad jis sutarčiai vykdyti subtiekéjų nepasitelks

_____ Nr. _____
(Data)

_____ (Sudarymo vieta)

Tiekėjo pavadinimas (Jeigu dalyvauja tiekėjų grupė, surašomi visi dalyvių pavadinimai: Atsakingasis partneris: Partneris Nr. 1: Partneris Nr. 2 ir t.t.):	
Tiekėjo adresas (Jeigu dalyvauja Tiekėjų grupė, surašomi visi dalyvių adresai)	
Tiekėjo juridinio asmens kodas (Jeigu dalyvauja Tiekėjų grupė, surašomi visų Tiekėjų grupės narių juridinio asmens kodai)	
Asmuo, atsakingas už pasiūlymą – vardas, pavardė arba Tiekėjų grupės narys, atstovaujantis grupei (jei pasiūlymą teikia tiekėjų grupė)	
Asmens, atsakingo už pasiūlymą – telefono numeris arba Tiekėjų grupės nario, atstovaujančio grupei (jei pasiūlymą teikia tiekėjų grupė) telefono numeris	

1. Šiuo pasiūlymu pažymime, kad sutinkame su visomis pirkimo sąlygomis, nustatytomis:
 - 1.1. skelbime apie pirkimą, paskelbtame www.esinvesticijos.lt ;
 - 1.2. šiose konkurso sąlygose;
 - 1.3. kituose pirkimo dokumentuose (jų paaiškinimuose, papildymuose).

2.1. Tiekėjas savo pasiūlyme turi nurodyti subtiekéjus, kurių pajėgumais remiasi, siekdamas atitikti kvalifikacijos reikalavimus:

2.1.1. Pasitelksiu šiuos subtiekéjus (atsižvelgiant į konkurso sąlygų 3.6.2.1 ir 3.6.2.2, nustatytus reikalavimus):

<i>Eil. Nr.</i>	<i>Pirkimo sutarties dalis (nurodomi darbai, veiklos ar pan.), numatyta atlikti subtiekimu pagrindais</i>	<i>Subtiekėjo pavadinimas. Nurodoma: juridinio asmens kodas (jei pasitelkiamas juridinis asmuo), adresas, atstovas</i>
1.	(.....) (lentelė pildoma toliau, jei pasitelkiami subtiekejai)	

2.1.2. pasitelksiu šiuos specialistus (atsižvelgiant į konkurso sąlygų 3.7 p. nustatytus reikalavimus) (pildyti tuomet, jei pasiūlymo pateikimo momentui jie nėra Tiekėjo ar jo pasitelkiamo subtiekėjo darbuotojai, tačiau laimėjimo atveju būtų įdarbinti):

<i>Eil. Nr.</i>	<i>Specialistai</i>		
	<i>Vardas ir pavardė</i>	<i>Kokiems sutartiniams įsipareigojimams pasitelkiamas specialistas</i>	<i>Kokioje įmonėje (Tiekėjo ar subtiekėjo) bus įdarbintas šis specialistas sutarties laimėjimo atveju*</i>
	(.....) (lentelė pildoma toliau, jei pasitelkiami specialistai)		

Pastaba: * - Jei specialistas bus įdarbintas subtiekėjo įmonėje, o Tiekėjas nurodo kelis planuojamus pasitelkti subtiekejas – nurodoma kurio konkrečiai subtiekėjo įmonėje bus įdarbintas specialistas sutarties laimėjimo atveju.

3. Mes siūlome šiuos darbus atlikti už sekančią kainą:

<i>Eil. Nr.</i>	<i>Darbų pavadinimas</i>	<i>Kiekis</i>	<i>Mato vnt.</i>	<i>Kaina (be PVM)</i>
1	2	3	4	5
1.	Vilniaus Švč. Mergelės Marijos, Gailestingumo Motinos, vadinamosios Aušros Vartų koplyčios (27324) ir laiptinės priestato tvarkybos darbų ir remonto (keltuvo/lifto įrengimas pritaikant žmonių su negalia poreikiams) rangos darbai	1	Kompl.	
Bendra pasiūlymo kaina be PVM (skaičiais ir žodžiais)				
PVM mokestis * (skaičiais ir žodžiais):				
Bendra pasiūlymo kaina su PVM (skaičiais ir žodžiais)				

Pastabos:

- kaina su PVM pasiūlyme nurodoma suapvalinta, paliekant ne daugiau kaip du skaitmenis po kablelio;
- tais atvejais, kai pagal galiojančius teisės aktus tiekėjui nereikia mokėti PVM, Tiekėjas gali nepildyti eilutės „PVM mokestis (skaičiais ir žodžiais)“, **tačiau turi nurodyti priežastis, dėl kurių PVM nemoka;**
- bendra pasiūlymo kaina turi atitikti sudėtinių dalių sumą;
- Jei suma skaičiais neatitinka sumos žodžiais, teisinga laikoma suma žodžiais.

Teikdami šį pasiūlymą, mes patvirtiname, kad į mūsų siūlomų darbų kainą įskaičiuotos visos išlaidos ir visi mokesčiai, ir kad mes prisiimame riziką už visas išlaidas, kurias, teikdami pasiūlymą ir laikydamiesi pirkimo dokumentuose nustatytų reikalavimų, privalėjome įskaičiuoti į pasiūlymo kainą.

Taip pat mes patvirtiname, kad visa pasiūlyme pateikta informacija yra teisinga, atitinka tikrovę ir apima viską, ko reikia visiškam ir tinkamam sutarties įvykdymui.

Patvirtiname, kad pirkimo sutartį vykdys tik teisę verstis atitinkama veikla turintys asmenys.

5. Kartu su pasiūlymu pateikiami šie dokumentai:

Eil. Nr.	Pateiktų dokumentų pavadinimas	Dokumento puslapių skaičius

(Tiekėjo arba jo įgalioto asmens
pareigų pavadinimas)

(Parašas)

(Vardas ir pavardė)

ASMENŲ SĄRAŠAS

Eil. Nr.	Asmenys pagal pirkimo sąlygų 1 lentelės 3.1.1 -3.1.2. p.*	Siūlomo specialisto vardas, pavardė	Kvalifikacijos reikalavimus įrodanti informacija
1.	<p>Tiekėjas turi turėti bent 1 (viena) statybos darbų vadovą, kuris turi:</p> <ol style="list-style-type: none"> 1. teisę eiti ypatingo statinio statybos vadovo pareigas (statiniai: negyvenamieji pastatai); 2. patirtį einant statybos darbų vadovo pareigas bent 1 nekilnojamojo kultūros paveldo objekte per paskutinius 3 metus 3 metai bus skaičiuojami iki pasiūlymo pateikimo datos). <p><i>*Taikoma jei atestatas išduotas iki 2017 m. sausio 1 d.:</i> Atestatas suteikiantis teisę eiti ypatingojo statinio statybos vadovo pareigas; statiniai: negyvenamieji pastatai.</p> <p><i>Taikoma jei atestatas išduotas po 2017 m. sausio 1 d.</i> Atestatas, suteikiantis teisę eiti ypatingojo statinio statybos vadovo pareigas: negyvenamieji pastatai, taip pat minėti statiniai, esantys kultūros paveldo objekto teritorijoje, jo apsaugos zonoje, kultūros paveldo vietovėje.</p>		<p>VĮ Statybos produktų sertifikavimo centro išduotas dokumentas*, patvirtinantis teisę eiti nurodytas pareigas. <u>Kvalifikacijos atestato numeris:</u></p> <hr/> <p><u>Įrodant patirtį einant statybos darbų vadovo pareigas bent 1 nekilnojamojo kultūros paveldo objekte, nurodyti:</u></p> <p><i>Nekilnojamo kultūros paveldo objektus, (kurie įrašyti į Kultūros vertybių registrą, nurodant jo kodą), kuriuose jis ėjo statinio statybos vadovo pareigas:</i></p> <p><i>Darbų pradžią ir pabaigą:</i></p> <p><i>Užsakovus:</i></p>
2.	<p>Tiekėjas turi turėti bent 1 atestuotą specialistą, turintį teisę vadovauti tvarkomiesiems paveldosaugos (tvarkybos)* darbams, vykdomiems kultūros paveldo statinyje, kurio statusas – paminklas.</p> <p>Specialistas per paskutinius 3 metus (3 metai bus skaičiuojami iki pasiūlymo pateikimo datos), turi turėti tvarkomųjų paveldosaugos (tvarkybos) darbų vadovo patirtį, vadovaujant bent 1 nekilnojamojo kultūros paveldo pastato tvarkomųjų paveldosaugos (tvarkybos) darbų vykdymui.</p> <p>Lietuvos Respublikos kultūros ministerijos išduotas atestatas* patvirtinantis teisę eiti nurodytas pareigas. <u>Atestatams, išduotiems iki 2017-02-28:</u> <i>veiklos rūšis – tvarkomųjų paveldosaugos darbų vadovavimas.</i> <i>Kategorija: III.</i> <u>Atestatams, išduotiems nuo 2017-02-28:</u> <i>veiklos rūšis – tvarkybos darbai: konservavimas, restauravimas, remonto, avarijos grėsmės pašalinimas.</i></p>		<p>Lietuvos Respublikos kultūros ministerijos išduoto <u>atestato*</u> patvirtinančio teisę eiti nurodytas pareigas <u>numeris:</u></p> <hr/> <p><u>Įrodant tvarkomųjų paveldosaugos (tvarkybos) darbų vadovo patirtį per pastaruosius 3 metus, nurodyti:</u></p> <p><i>Nekilnojamo kultūros paveldo objektus, (kurie įrašyti į Kultūros vertybių registrą, nurodant jo kodą), kuriuose jis vadovavo kultūros paveldo pastatų tvarkomųjų paveldosaugos (tvarkybos) darbų vykdymui:</i></p> <p><i>Darbų pradžia ir pabaiga:</i></p>

	<i>Specializacija: vadovavimas tvarkybos darbams.</i>		<i>Užsakovus:</i>
--	---	--	-------------------

**- Tiekėjas privalo pasiūlyti asmenis visoms nurodytomis pareigybėms. Vienas specialistas gali būti siūlomas ir daugiau nei vienoms pareigoms.*

(Dokumentą sudariusio asmens pareigų
pavadinimas)

(Parašas)

(Vardas ir pavardė)

ATLIKTŲ DARBŲ SĄRAŠAS*

Eil. Nr.	Užsakovo pavadinimas	Užsakovo kontaktinis asmuo, tel., el. p.	Statybos darbų objektas (nurodant ir Kultūros vertybių registro kodą)	Atliktų darbų rūšis (tvarkomieji statybos ir/ar tvarkomieji paveldosaugos darbai)	Sutarties pavadinimas	Darbų pradžios data (mėnesio tikslumu)	Darbų pabaigos data (mėnesio tikslumu)	Visa (per pastaruosius 5 metus, jei darbai pradėti anksčiau) atliktų darbų vertė be PVM

**Pateikta forma yra pavyzdinė. Tiekėjas atliktų darbų sąrašą gali pateikti ir kita forma, tačiau jame turi būti visa prašoma informacija.*

Rangos darbų sutarties projektas

(pateikiamas atskiru failu)

STATYBOS RANGOS SUTARTIS Nr. _____

Vilnius, 2019-04-

VŠĮ Vilniaus arkivyskupijos ekonomo tarnyba, atstovaujama ekonomo Mykolo Juozapavičiaus, veikiančio (-ios) pagal organizacijos įstatus, (toliau – Užsakovas) ir _____, atstovaujama [pareigos, vardas, pavardė], veikiančio (-ios) pagal [atstovavimo pagrindas], (toliau – Rangovas), ir toliau kartu vadinami Šalimis, o kiekvienas atskirai – Šalimi, sudarė šią Statybos rangos sutartį (toliau – Sutartis).

1. SĄVOKOS

- 1.1. **Darbai** – visi darbai, nustatyti Darbų užduotyje ir kiti darbai bei būtinos Sutarčiai atlikti paslaugos (jeigu yra), kuriuos pagal Sutartį privalo atlikti Rangovas.
- 1.2. **Darbų atlikimo terminas** – laikas, skaičiuojamas dienomis nuo Darbų pradžios iki Darbų perdavimo Užsakovui, atlikus baigiamuosius bandymus (jeigu taikoma), kurių rezultatai yra teigiami, ir pasirašius Darbų perdavimo-priėmimo aktą.
- 1.3. **Darbų perdavimo-priėmimo aktas** – dokumentas, patvirtinantis, kad Rangovas perdavė, o Užsakovas priėmė Darbus, pasirašomas vadovaujantis Sutarties sąlygų 7.2 papunkčiu.
- 1.4. **Darbų pradžia** – Statybvietės perdavimo-priėmimo akto pasirašymo data arba data po 14 dienų kai įsigaliojo Sutartis, jeigu statybvietės perdavimo-priėmimo aktas per šį dienų skaičių nėra pasirašytas.
- 1.5. **Darbų užduotis** – dokumentų visuma, kuriuose gali būti pateikiami Darbų brėžiniai/patalpų planai, techninės specifikacijos, darbų aprašymas bei sąnaudų kiekių žiniaraščiai (jeigu pateikiami) ir visi šių dokumentų papildymai bei pataisymai, kurie buvo atlikti Darbų pirkimo metu iki pasiūlymų pateikimo termino pabaigos. Esant Darbų užduoties dokumentų neatitikimams ar prieštaravimams, jų viršenybė pagal analogiją nustatoma (jeigu įmanoma) pagal STR 1.04.04:2017 „Statinio projektavimas, projekto ekspertizė“.
- 1.6. **Darbų užduoties klaida** – Darbų užduoties reikalavimai (jų visuma), kurių negalima įgyvendinti (i) atsižvelgiant į normatyvinių statybos techninių dokumentų ir normatyvinių statinio saugos ir paskirties dokumentų nuostatas ir (arba) (ii) nepažeidus kurio nors iš jų, kai abejojama dėl Sutarties sąlygų, tačiau įvertinus dokumentų viršenybę pagal 1.5 papunktį.
- 1.7. **Deklaracija apie statybos užbaigimą** – Užsakovo pasirašytas dokumentas, kuriuo paskelbiama, kad statybos darbai užbaigti ar statinio (patalpų) paskirtis pakeista pagal teisės aktų reikalavimus (kai statinio projektas nebuvo rengiamas).
- 1.8. **Išankstinis mokėjimas** – Sutarties 8.3 papunktyje nurodyta Sutarties kainos dalis, kurią Užsakovas pagal Sutartį turi sumokėti Rangovui iš anksto (avansu) iki atliktų Darbų perdavimo Užsakovui.
- 1.9. **Išlaidos** – visos pagrįstai Statybvietėje ar už jos ribų patirtos Rangovo tiesioginės ir netiesioginės išlaidos, susijusios su Sutartyje numatytais Darbais. Į išlaidas negali būti įskaičiuojamos negautos pajamos.

- 1.10. **Įranga** – prietaisai ir mechanizmai sudarantys Darbus ar jų dalį.
- 1.11. **Medžiagos** – visa tai, kas turi sudaryti Darbus ar jų dalį (išskyrus Įrangą).
- 1.12. **Pakeitimas** – Darbų užduoties reikalavimų keitimas, Užsakovo nurodytas padaryti pagal 9 skyrių.
- 1.13. **Pradinė sutarties vertė** – Sutarties 3.4 papunktyje nurodyta vertė, lygi laimėjusio Rangovo pasiūlymo kainai.
- 1.14. **Rangovo įrengimai** – visi prietaisai, mechanizmai, transporto priemonės bei kiti daiktai, reikalingi Darbams vykdyti, užbaigti ir bet kuriems defektams ištaisyti. Rangovo įrengimams nepriskiriama Įranga, Medžiagos ir visi kiti daiktai, skirti sudaryti Darbus ar jų dalį.
- 1.15. **Rangovo pasiūlymas** – Rangovo užpildyti ir darbų pirkimo metu pateikti dokumentai, kuriais siūloma Užsakovui atlikti darbus pagal Užsakovo nustatytas darbų pirkimo sąlygas.
- 1.16. **Rangovo personalas** – visi Statybvietyje dirbantys Rangovui arba Subrangovui darbuotojai ir kiti asmenys, padedantys Rangovui vykdyti Darbus.
- 1.17. **Statybos užbaigimo terminas** – laikas, skaičiuojamas dienomis nuo Darbų perdavimo-priėmimo akto datos iki užbaigiama statinio (jo dalies) statyba bei tvarkyba, t. y. kai po Darbų perdavimo Užsakovui ištaisomi defektai (jei reikia) ir pasirašoma Deklaracija apie statybos užbaigimą.
- 1.18. **Statybvietyje** – Darbų vykdymo vieta ar vietos, į kurias turi būti pristatoma Įranga bei Medžiagos, ir kurios ribos apibrėžiamos perduodant Rangovui Statybvietyje ir jos valdymo teisę vadovaujantis Sutarties sąlygų 4.1 punktu.
- 1.19. **Subrangovas** – asmuo Rangovo pasiūlyme ir Sutartyje įvardintas kaip Subrangovas.
- 1.20. **Sutarties galiojimas** – Sutartis įsigalioja Sutarties Šalims pasirašius Sutartį ir galioja iki visiško Sutartyje numatytų įsipareigojimų įvykdymo.
- 1.21. **Sutarties kaina** – Sutarties 8.1 punkte nurodyta suma, kuri turi būti sumokėta Rangovui už laiku ir tinkamai atliktus Darbus pagal Sutartį.
- 1.22. **Užsakovo personalas** – visi Užsakovui dirbantys arba Užsakovo įgalioti asmenys, taip pat kitas personalas, apie kurį Užsakovas pranešė Rangovui kaip apie Užsakovo personalą.
- 1.23. **Veiklų sąrašas** – Darbų grupių (etapų) žiniaraštis, užpildytas Rangovo siūlomomis Darbų kainomis. Veiklų sąrašas nurodo pagrindines Darbų, kurių apimtis apibrėžta Darbų užduotyje, veiklas ir joms priskirtinas sumas.
- 1.24. Kitos vartojamos sąvokos atitinka sąvokas, vartojamas Lietuvos Respublikos civiliniame kodekse, Lietuvos Respublikos statybos įstatyme, Lietuvos Respublikos architektūros įstatyme ir susijusiuose įstatymų įgyvendinamuosiuose teisės aktuose.
- 1.25. **Projekto vykdymo priežiūra** - tvarkybos projekto vykdymo priežiūros paslaugos dalis, kuri pagal Lietuvos Respublikos kultūros ministro 2017 m. vasario 27 d. įsakymo Nr. ĮV-409 3 p. apima tvarkybos darbų projekto sprendinių įgyvendinimo priežiūros paslaugą.

2. SUTARTIES DALYKAS

- 2.1 Šia Sutartimi Rangovas įsipareigoja savo rizika, priemonėmis, iš savo (ar Užsakovo, kai tai numatyta Sutartyje) medžiagų, per Sutartyje nustatytą Darbų atlikimo terminą ir Sutartyje nustatytais sąlygomis atlikti ir perduoti šiuos Darbus: *Vilniaus Švč. Mergelės Marijos, Gailėstingumo Motinos, vadinamosios Aušros Vartų koplyčios (27324) ir laiptinės priestato tvarkybos, restauravimo ir remonto (keltuvo/lifto įrengimas pritaikant žmonių su negalia poreikiams; buvusio istorinio užstatymo restauracija) rangos*

darbus bei įvykdyti kitus Rangovo įsipareigojimus, kaip numatyta Sutartyje bei ištaisyti po Darbų atlikimo termino nustatytus defektus, o Užsakovas įsipareigoja sudaryti Rangovui būtinas sąlygas Darbams atlikti, Sutartyje numatyta tvarka priimti tinkamai atliktų Darbų rezultatą ir sumokėti Rangovui Sutarties kainą Sutartyje numatytais sąlygomis ir tvarka.

3. BENDROSIOS NUOSTATOS

- 3.1. Šalių teisių ir pareigų pagrindas yra Sutartis, Lietuvos Respublikos įstatymai, įstatymų įgyvendinamieji teisės aktai, statybos techniniai reglamentai ir kiti normatyviniai dokumentai.
- 3.2. Šiame punkte pateikiami Sutartį sudarantys dokumentai, kurie turi būti suprantami kaip paaiškinantys vienas kitą. Tuo tikslu nustatomas toks dokumentų pirmumas:
- 3.2.1. šios Sutarties sąlygos;
 - 3.2.2. Darbų užduotis;
 - 3.2.3. Veiklų sąrašas;
 - 3.2.4. Subrangovų sąrašas;
 - 3.2.5. kiti Sutartį sudarantys dokumentai (jeigu yra).
- 3.3. Sutartis gali būti keičiama neatliekant naujos pirkimo procedūros šios Sutarties 9 skyriuje nurodytomis sąlygomis.
- 3.4. Sutarties sąlygų pagrindiniai duomenys:

<i>Pavadinimas</i>	<i>Punktas</i>	<i>Duomenys ir sąlygos</i>
Pradinė sutarties vertė	1.13 eurų [pasirašydamas Sutartį Užsakovas įrašo vertę, lygią laimėjusio rangovo pasiūlymo kainai]
Užsakovo skiriamas asmuo	4.3	Vaiva Jurgelaitienė
Darbų atlikimo terminas	6.1	10 mėnesių
Darbų atlikimo termino pratęsimas	6.4	2 mėnesiai
Delspinigiai dėl Darbų vėlavimo	6.7	0,02 % nuo neatliktų darbų vertės
Delspinigiai dėl vėluojančio mokėjimo	8.8	0,02 % nuo neapmokėtos sumos
Sutarties kaina,	8.1 eurų [suma skaičiais ir žodžiais],
iš kurių PVM sudaro	8.1 eurų [suma skaičiais ir žodžiais]
Išankstinio mokėjimo suma (jei yra)	8.3	30 % Sutarties kainos
Atskaitymai nuo kiekvieno tarpinio mokėjimo	8.3	5 %
Sulaikymo procentas	8.5	5 procentai
Išankstinio mokėjimo terminas	8.7.1	60 dienų
Kitų mokėjimų terminas	8.7.2	60 dienų

Garantinių įsipareigojimų įvykdymo garantinis raštas arba laidavimas	10.3eurų [suma skaičiais ir žodžiais] 10 % nuo visų Darbų kainos su PVM
Sutarties įvykdymo garantinis arba laidavimo raštas	5.25eurų [suma skaičiais ir žodžiais] 10 % nuo visų Darbų kainos su PVM
Darbų garantinis terminas	10.2	Nuo 5 iki 20 metų

4. UŽSAKOVO TEISĖS, PAREIGOS IR ATSAKOMYBĖ

- 4.1. Užsakovas privalo perduoti Rangovui Statybvieta ir jos valdymo teisę ne vėliau kaip per Sutarties 1.4 papunktyje nurodytą dienų skaičių. Statybvieta yra perduodama Šalims pasirašant Statybvieta perdavimo ir priėmimo aktą (Priedas Nr. 5) STR 1.06.01:2016 „Statybos darbai. Statinio statybos priežiūra“ nustatyta tvarka. Jeigu Užsakovas šiame punkte nustatyta tvarka laiku neperdavė Statybvieta Rangovui, Rangovas turi teisę prašyti Darbų atlikimo termino pratęsimo pagal 6.4.3 papunktį.
- 4.2. Užsakovas turi teisę bet kuriuo metu tikrinti Darbų eigą ir kokybę, Rangovo tiekiamų Medžiagų kokybę, Medžiagų naudojimą, o pastebėjęs nukrypimus nuo Sutarties sąlygų, bloginančius Darbų rezultato kokybę, ar kitus trūkumus, nedelsiant apie tai pranešti Rangovui.
- 4.3. Užsakovas yra atsakingas už tai, kad jo personalas bendradarbiautų su Rangovu bei laikytųsi darbo saugos reikalavimų Statybvietaje. Užsakovo skiriamas asmuo, atsakingas už Sutarties vykdymą.
- 4.4. Užsakovas privalo atlyginti nuostolius ir apsaugoti Rangovą, Rangovo personalą ir atitinkamus jų atstovus nuo pretenzijų, kompensacijų, nuostolių ir Išlaidų, susijusių su bet kurio asmens sužalojimu, negalavimu, liga ar mirtimi kylančius arba atsiradusius dėl Užsakovo kaltės.
- 4.5. Užsakovo atsakomybei ir rizikai priskiriama:
- 4.5.1. Užsakovo naudojimas bet kuria Darbų dalimi iki Darbų perdavimo Užsakovui dienos, išskyrus kaip gali būti numatyta pagal Sutartį;
- 4.5.2. klaidos, netikslumai ar trūkumai Darbų užduotyje, kaip nustatyta 1.6 papunktyje.
- 4.6. Rangovui tinkamai atlikus Darbus, Užsakovas privalo sumokėti Sutarties kainą.
- 4.7. Rangovui atlikus Darbus, Užsakovas privalo nedelsiant, bet neilgiau kaip per 28 d. kreiptis į atsakingą instituciją (į Kultūros paveldo departamentą prie Kultūros ministerijos) dėl tvarkybos darbų priėmimo procedūrų.

5. RANGOVO TEISĖS, PAREIGOS IR ATSAKOMYBĖ

- 5.1. Rangovas privalo vykdyti ir užbaigti Darbus pagal Sutartį, vadovaudamasis Darbų užduotyje nustatytais reikalavimais, laikydamasis Veiklų sąraše pateikto grafiko, Lietuvos Respublikoje galiojančių įstatymų, įstatymų įgyvendinamųjų teisės aktų, normatyvinių statybos techninių dokumentų reikalavimų.
- 5.2. Rangovas privalo užtikrinti, kad jis ir bet kurie asmenys, veikiantys jo vardu, yra gavę visus būtinus leidimus, kvalifikacijos atestacijos pažymėjimus ar kitokius dokumentus, leidžiančius užsiimti šioje Sutartyje nustatyta veikla, kuri yra Rangovo sutartinių įsipareigojimų dalis.
- 5.3. Rangovas yra atsakingas už visus savo veiksmus ir statybos darbų metodų tinkamumą, patikimumą bei darbų saugą visu Darbų vykdymo laikotarpiu.
- 5.4. Iki Darbų pradžios Rangovas privalo paskirti Lietuvos Respublikos teisės aktų nustatyta tvarka atestuotą (jeigu būtina) Statybos darbų vadovą ir specialistą, turintį teisę vadovauti tvarkomiesiems paveldosaugos (tvarkybos) darbams (tą patį specialistą Rangovas gali paskirti į abi pozicijas, jeigu jis turi reikiamą kvalifikaciją), kuris privalo vykdyti pareigas numatytas STR ir PTR ir kituose teisės aktuose. Rangovas

įsipareigoja iki Darbų pradžios Užsakovui pateikti statybos vadovo paskyrimo įsakymo ir jo turimų atestatų kopijas.

- 5.5. Rangovas, dalį Darbų perduodamas Subrangovams, yra atsakingas už Subrangovo, jo įgaliotų atstovų ir darbuotojų veiksmus arba neveikimą taip, kaip atsakytų už savo paties veiksmus ar neveikimą.
- 5.6. Rangovas patvirtina, kad yra gavęs visą būtiną informaciją, kurią Rangovas, panaudodamas visas savo žinias ir rūpestingumą, galėjo gauti iki Sutarties pasirašymo, ir kuri gali turėti įtakos Sutarties kainai arba Darbams. Turi būti laikoma, kad Sutartyje nurodyta kaina apima visus Rangovo sutartinius įsipareigojimus ir visa, kas būtina tinkamam Darbų vykdymui ir užbaigimui, įskaitant būtinus Sutarčiai įvykdyti darbus, kurie nors ir nebuvo tiesiogiai nustatyti Sutartyje, tačiau kuriuos Rangovas turėjo ir galėjo numatyti ir įvertinti dar iki pasiūlymų pateikimo termino pabaigos.
- 5.7. Darbų faktinių kiekių neatitikimas orientaciniams (projektiniams) kiekiams, kurie gali būti nustatyti Veiklų sąrašė ar Darbų užduoties dokumentuose – sąnaudų kiekių žiniaraščiuose – priskiriamas Rangovo atsakomybei ir rizikai.
- 5.8. Rangovas privalo apsaugoti Užsakovo turtą dėl nuostolių, apgadinimo ar sunaikinimo, atsiradusių dėl Rangovo veiksmų. Rangovas, vykdydamas Darbus, turi imtis visų būtinų atsargumo priemonių, kad Rangovo įrengimai ir personalas būtų tik Statybvietėje ir bet kokiose papildomose patalpose, kurias Užsakovas gali suteikti Rangovui kaip patalpas persirengimui, sandėliavimui ar administracinėms reikmėms.
- 5.9. Vykdydamas Darbus Rangovas privalo:
 - 5.9.1. savo sąskaita pašalinti iš Statybvietės visas statybines atliekas ir šiukšles;
 - 5.9.2. sandėliuoti arba išvežti perteklines Medžiagas ir nereikalingus Rangovo įrengimus;
 - 5.9.3. valyti ir prižiūrėti patekimo į Statybvietę kelius, koridorius, laiptines ir aplinką nuo šiukšlių, dulkių ar kitų teršalų. Statybvietė ir visos tokios patekimui į Statybvietę naudojamos patalpos bei keliai turi būti saugūs, paženklinoti įspėjamaisiais ženklais ir nekelti pavojaus Užsakovo personalui ir tretiesiems asmenims. Rangovas turi būti atsakingas už bet kokių šių patalpų ar kelių remontą, kurio gali prireikti dėl Rangovo veiksmų.
- 5.10. Rangovui Darbams vykdyti gali būti suteikta teisė naudotis tokiu šilumos, elektros, vandens bei kitų paslaugų, kurių jam gali reikėti, kiekiu, kokį saugiai, be neigiamos įtakos Užsakovui, galima gauti Statybvietėje ar šalia jos. Rangovas privalo įrengti apskaitos prietaisus ir apmokėti Užsakovui už sunaudotus resursus rinkos kainomis, kurias Užsakovas moka energetinių išteklių tiekimo įmonėms, jeigu nesusitariama kitaip.
- 5.11. Rangovo personalas turi būti kvalifikuotas, įgudęs ir turintis patirtį atitinkamam Darbų vykdymui. Užsakovas gali pareikalauti, kad Rangovas pakeistų Rangovo personalą, kuris nekompetentingai ar aplaidžiai vykdo pareigas, nesugeba laikytis Sutarties sąlygų arba savo elgesiu kelia grėsmę saugai darbe, sveikatai arba aplinkos apsaugai. Jeigu keičiami asmenys, nurodyti Rangovo pasiūlyme, tuomet būsimojo Rangovo personalo kvalifikacija turi būti ne prastesnė, nei keičiamojo jiems nurodyti kvalifikaciniai reikalavimai pirkimo dokumentuose.
- 5.12. Rangovas privalo naudoti tik Darbų vykdymui ir naudojimo sąlygoms tinkamą Įrangą ir Medžiagas pagal Darbų užduotyje nurodytus reikalavimus. Rangovas užtikrina, kad Darbai (tame tarpe visos panaudotos medžiagos, įrengimai, priemonės) visiškai atitiks galiojančių teisės aktų, normatyvinių statybos techninių dokumentų, standartų, Sutarties dokumentų bei Darbų dokumentų reikalavimus ir yra nustatyta tvarka sertifikuoti. Neatitikimas minėtiems reikalavimams reikš esminį Sutarties pažeidimą. Rangovas pareiškia, kad jam yra žinoma, jog Užsakovui yra reikalingi tiksliai visiškai kokybiškai atlikti Darbai (medžiagos, įrengimai, priemonės) bei jų rezultatai.
- 5.13. Rangovas, prieš paslėpdamas ar uždengdamas kurias nors konstrukcijas, statybos darbus ar prieš atlikdamas bandymus, privalo informuoti Užsakovą, kuris gali patikrinti, apžiūrėti ir, jeigu reikia, priimti bandymų rezultatus. Jeigu Rangovas paslepia konstrukcijas ar statybos darbus apie tai nepranešęs Užsakovui, tai, Užsakovui pareikalavus, Rangovas savo sąskaita privalo tą Darbą atidengti patikrinimui ir nepriklausomai nuo patikrinimo rezultato vėliau uždengti.

- 5.14. Rangovas atsako už nuostolius, kuriuos tretieji asmenys patiria dėl to, kad Rangovas neužtikrino saugos objekte ir/ar kitu būdu pažeidė Sutartį, ir atleidžia Užsakovą nuo šios atsakomybės trečiųjų asmenų atžvilgiu. Rangovas privalo atlyginti Užsakovui visus nuostolius, kuriuos pastarasis patyrė dėl šių reikalavimų trečiųjų asmenų atžvilgiu.
- 5.15. Rangovas privalo sudaryti sąlygas Užsakovo atstovams lankytis statybos objekte bei susipažinti su visa Darbų dokumentacija. Sutarties vykdymo metu įsipareigoja tinkamai bendradarbiauti su Užsakovu, kitais Užsakovo ar trečiųjų asmenų paskirtais rangovais ar šių rangovų pasitelktais subrangovais, statybos techninės priežiūros vadovu, projekto vykdymo priežiūros vadovu ir kitais statybos proceso dalyviais bei Statinio naudotojais.
- 5.16. Rangovas privalo prisiimti visą atsakomybę už Darbus nuo Darbų pradžios iki kol Darbai bus perduoti Užsakovui. Jeigu Darbams, Medžiagoms ar Įrangai padaroma žala arba jie prarandami, kai už jų priežiūrą atsako Rangovas ir atsakomybė už tą praradimą nepriskirtina Užsakovui, tai Rangovas savo rizika ir sąskaita privalo ištaisyti praradimus ar žalą taip, kad Darbai, Medžiagos ar Įranga atitiktų Sutartį.
- 5.17. Rangovas įsipareigoja netrukdyti kitų Užsakovo ar trečiųjų asmenų paskirtų rangovų darbui. Tais atvejais, kai dėl atliekamų Darbų pobūdžio neįmanoma išvengti trukdymo kitiems rangovams, Rangovas turi iš anksto informuoti Užsakovą apie tokius atliekamus Darbus ir atlikti juos taip, kad tai kaip galima mažiau trukdytų kitų rangovų darbui. Jeigu Rangovo atliekami Darbai yra susiję su kitų rangovų atliekamais darbais, Rangovas privalo Užsakovo nurodymu įvertinti kitų rangovų pageidavimus Darbams, teikti Užsakovui konsultacijas bei kitą reikalingą informaciją dėl kitų rangovų darbų, kiek tai yra susiję su Darbais ar jų įvykdymu. Rangovas, derindamas kitų rangovų darbų vykdymo sąlygas Statybvietėje privalo nekelti nepagrįstų reikalavimų, bendradarbiauti, nepiktinaudžiauti savo teisėmis, laikytis Užsakovo interesų prioriteto. Rangovas neturi teisės reikalauti, kad kiti rangovai vykdytų Darbus ar jų dalį, reikalauti, kad kiti rangovai vykdytų Užsakovui nereikalingus darbus, taip pat darbus, kurie padidintų Užsakovo ar trečiųjų asmenų su kitais rangovais suderėtą darbų kainą.
- 5.18. Rangovas įsipareigoja Darbus atlikti ir/ar organizuoti tokiu būdu ir priemonėmis, kad būtų daromas minimalus poveikis Statinio naudotojų veiklai. Rangovas privalo visapusiškai bendradarbiauti su Užsakovu ir/ar Statinio naudotojais, iš anksto informuodamas apie planuojamus atlikti Darbus, galinčius turėti reikšmės įprastinei Statinio naudotojų veiklai, bei imtis visų įmanomų, tokį poveikį mažinančių, priemonių, įskaitant (bet neapsiribojant) Darbus, susijusius su naudojamomis Statinio patalpomis, atlikti ne Statinio naudotojų darbo valandomis ir pan. Bet kuriuo atveju, Rangovas privalo užtikrinti nepertraukiamą inžinerinių sistemų veikimą ir energetinių resursų tiekimą įprastomis sąlygomis ir apimtimi.
- 5.19. Rangovas privalo užtikrinti, kad visi Darbai būtų patvirtinti tinkama jų atlikimo, išbandymo bei tinkamumo naudoti dokumentacija, ir perduoti Užsakovui kartu su jų kokybės, garantiniais, techniniais, naudojimo bei visais kitais dokumentais, leidžiančiais teisėtai jais naudotis pagal jų paskirtį.
- 5.20. Rangovo pateikiamos eksploatacijos ir priežiūros instrukcijos turi būti pakankamai išsamios, kad Užsakovas galėtų naudoti, prižiūrėti, išmontuoti, perrinkti, suderinti ir pataisyti Įrangą. Instrukcijose turi būti aprašyta visa mechaninė ir elektrinė įranga, tiekta arba įrengta pagal šią Sutartį. Kartu turi būti pateikti minėtos įrangos techniniai pasai, sertifikatai ir kiti būtini dokumentai.
- 5.21. Rangovas Sutarties informaciją privalo laikyti privačia ir konfidencialia, išskyrus tai, ko reikia sutartinėms prievolėms atlikti arba galiojantiems įstatymams vykdyti. Rangovas, be išankstinio Užsakovo sutikimo, neturi skelbti, leisti, kad būtų paskelbta arba atskleista bet kuri informacija apie Darbus kokiame nors komerciniame arba techniniame dokumente ar kaip nors kitaip.
- 5.22. Rangovas įsipareigoja pranešti Užsakovui Subrangovų pavadinimus, kontaktinius duomenis ir jų atstovus Subrangovų sąrašė (3.2.5 papunktis), taip pat įsipareigoja informuoti apie minėtos informacijos pasikeitimus visu Sutarties vykdymo metu, taip pat apie naujus Subrangovus, kuriuos jis ketina pasitelkti vėliau. Sutarties vykdymo metu Rangovas gali pakeisti Subrangovus informuodamas Užsakovą. Gavęs tokį pranešimą ir įvertinęs Rangovo siūlymą, Užsakovas, jei sutinka, kartu su Rangovu protokolu įformina susitarimą dėl Subrangovo pakeitimo.

Jei pirkimo dokumentuose buvo nurodyti kvalifikaciniai reikalavimai Subrangovui, tuomet Rangovas pateikia būsimą subrangovo kvalifikaciją pagrindžiančius dokumentus, o Užsakovas, prieš patvirtindamas tokį keitimą, įsitikina, kad būsimas Subrangovas juos atitinka.

Jeigu Rangovo (įskaitant ir Subrangovus) kvalifikacija dėl teisės verstis atitinkama veikla nebuvo tikrinama arba tikrinama ne visa apimtimi, Rangovas įsipareigoja Užsakovui, kad Sutartį vykdys tik tokią teisę turintis asmenys.

- 5.23. Jeigu Darbų užduotyje ar Veiklų sąrašė yra nurodyti konkretūs modeliai, konkretus procesas ar prekės ženklas, patentas, tipas, konkretaus gamintojo ar kilmės Medžiagos, Įranga ar Mechanizmai, galima naudoti analogiškus, ne prastesnių parametrų ir kokybės Medžiagas, Įrangą ar Mechanizmus. Visi pakeitimai turi būti suderinami su sprendinių įgyvendinimo priežiūros vadovu (tvarkybos darbų daliai).
- 5.24. Rangovas savo sąskaita privalo objekte įrengti informacinį stendą, vadovaudamasis Statybos įstatymu ir reglamento (ES) Nr. 1303/2013 nuostatomis (detali informacija <http://www.esinvesticijos.lt>), suderinęs jį su Užsakovu.
- 5.25. Per 10 (dešimt) kalendorinių dienų nuo šios Sutarties pasirašymo dienos, bet ne vėliau kaip iki Darbų pradžios pateikia 10 proc. (dešimties procentų) nuo Sutarties 3.4 punkte nurodytos Sutarties kainos (su PVM) banko arba Užsakovui priimtinos draudimo bendrovės ir su Užsakovu suderintą Sutarties įvykdymo garantinį arba laidavimo raštą, kad Darbai bus atlikti laiku ir kokybiškai. Kartu su Sutarties įvykdymo laidavimo raštu Rangovas turi pateikti ir draudimo liudijimo (poliso) originalą, jeigu draudimo bendrovės išduotas laidavimo raštas galioja kartu su išduotu draudimo liudijimu (polisu) ir mokestinio pavedimo kopija, kad draudimo įmoka už šį išduotą laidavimo raštą yra sumokėta. Pateiktas Sutarties įvykdymo garantinis arba laidavimo raštas turi galioti visą Sutarties galiojimo laikotarpį. Jeigu pateiktas garantinis arba laidavimo raštas pasibaigs anksčiau negu numatyta šiame Sutarties punkte, tai Rangovas iki garantinio arba laidavimo rašto galiojimo pabaigos įsipareigoja savo sąskaita pratęsti šį garantinį arba laidavimo raštą ir pateikti Užsakovui kartu su draudimo liudijimo (poliso) originalu, jeigu draudimo bendrovės išduotas laidavimo raštas galioja kartu su išduotu draudimo liudijimu (polisu) bei sumokėtos draudimo įmokos mokestinio pavedimo kopija; Rangovas per 3 (tris) dienas įsipareigoja pateikti Užsakovui naujo Sutarties įvykdymo laidavimo rašto originalą, jeigu papildomais raštiškais susitarimais bus įforminti Sutarties pakeitimai, didinantys darbų vertę arba ilginantys įvykdymo terminą arba dėl bet kurios iš Šalies veiksmų Darbų vykdymo terminas pailgės. Jei Rangovas pateiks Užsakovui šiame punkte ir Sutarties 10.3 punkte nurodytus laidavimo raštus ir/ar draudimo liudijimus (polisus) išduotus šių draudimo bendrovių: AB „Lietuvos draudimas“, UADB „Ergo Lietuva“, AAS „Gjensidige Baltic“ Lietuvos filialo; „If P&C Insurance AS“, „BTA“ akcinės draudimo bendrovės filialo Lietuvoje, UAB DK „PZU Lietuva“, Akcinės draudimo bendrovės „Baltikums“ Lietuvos filialas (tik, jeigu garantinio įsipareigojimų garantinis ar laidavimo raštas teikiamas pagal Lietuvos filialo draudimo taisykles);

6. DARBŲ ATLIKIMO TERMINAI, VĒLAVIMAS, SUSTABDYMAS

- 6.1. Darbų atlikimo terminas yra 3.4 papunktyje nurodytas mėnesių skaičius nuo Darbo pradžios. Rangovas iki Darbų atlikimo termino pabaigos privalo atlikti visus Darbus, įskaitant baigiamuosius bandymus (jeigu taikoma).
- 6.2. Rangovas Darbus vykdo pagal grafiką, nurodytą Veiklų sąrašė. Darbų vykdymo metu neprieštaraujant Užsakovui, atsižvelgiant į Sutartyje numatytus atvejus, grafikas gali būti koreguojamas keičiant Darbų vykdymo seką, bet nekeičiant Darbų atlikimo termino.
- 6.3. Jeigu Rangovas nutraukia Darbus, vėluoja atlikti bet kokią Darbų grupę pagal Veiklų sąrašė pateiktą vykdymo grafiką, manoma, kad Rangovas nebaigs darbų per Darbų atlikimo terminą, ir nepateikia Užsakovui pagrįstų įrodymų, pateisinančių Darbų vėlavimą, Užsakovas gali įteikti pranešimą, konstatuodamas įsipareigojimų nevykdymą su reikalavimu greičiau įvykdyti Darbus. Jeigu rangovas, gavęs tokį pranešimą, nesiėmė priemonių įsipareigojimams įvykdyti, tada Užsakovas, įteikęs antrą pranešimą, gali nutraukti sutartį pagal 11.3.2 papunkčio sąlygas. Ši sąlyga netaikoma, jei vėluojama dėl priežasčių, nepriklausančių nuo Rangovo.

- 6.4. Darbų atlikimo terminas gali būti pratęstas, o Darbų vykdymo grafikas gali būti koreguotas 3.4 papunktyje nurodytam pratęsimo terminui tik dėl aplinkybių, kurios nepriklauso nuo Rangovo, taip pat dėl:
- 6.4.1. išskirtinai nepalankių gamtinių sąlygų (taikoma Darbams, kurių kokybė priklauso nuo gamtinių sąlygų), kurios buvo nenumatomos arba kurių joks patyręs rangovas nebūtų galėjęs tikėtis ir tai įvertinti;
 - 6.4.2. pakeitimų atliekamų vadovaujantis Sutarties sąlygų 9 skyriaus nuostatomis;
 - 6.4.3. bet kokio vėlavimo, kliūčių ar trukdymų, sukeltų arba priskiriamų Užsakovui arba Užsakovo personalui, arba tretiesiems asmenims.
- 6.5. Darbų pabaiga pagal Sutartį bus laikomas momentas, kai bus užbaigti visi Sutartyje numatyti Darbai ir pasirašytas Darbų perdavimo-priėmimo aktas.
- 6.6. Užsakovas, raštu dėl pasikeitusių aplinkybių, kai dėl jų negalima tęsti Darbų ir, kai jos tampa žinomos po Sutarties sudarymo ir, kai Rangovas nebuvo prisiėmęs jų atsiradimo rizikos, gali bet kada nurodyti Rangovui sustabdyti visų Darbų vykdymą, nuroydamas (jeigu įmanoma) sustabdymo trukmę dienomis.

Aplinkybės, dėl kurių gali būti stabdomi darbai, yra:

1. papildomi archeologiniai tyrinėjimai, kurie nebuvo numatyti, bet kuriuos būtina atlikti;
2. atsiradusios projektavimo paslaugos, be kurių negalima užbaigti Sutarties;
3. vėluojama perduoti dalį statybvietės (remontuojamame pastate dar veikia įstaigos ir pan.);
4. trečiųjų šalių įtaka;
5. sustabdytas finansavimas arba trūksta finansavimo;
6. laiku neatlaisvinta Darbų vieta;
7. būtinas papildomas laikas įvykdyti papildomų Darbų pirkimą;
8. laiku nepateikta įranga, kurią privalo pateikti Užsakovas;
9. bet koks nenumatomas gamtos jėgų veikimas, kurio joks patyręs rangovas nebūtų galėjęs tikėtis;
10. fizinės kliūtys arba kitos nei klimatinės fizinės sąlygos, su kuriomis vykdant darbus susidurta Statybvietėje, ir tų kliūčių ar sąlygų Rangovas nebūtų galėjęs pagrįstai numatyti;
11. bet koks uždelsimas ar sutrikimas dėl Pakeitimo;
12. kitos aplinkybės, kurios nebuvo žinomos pirkimo vykdymo metu ir su kuriomis susidurtų bet kuris rangovas.
13. būtinas papildomas laikas įvykdyti darbus, kurie neapima šios sutarties, bet yra susiję, nes bus vykdomas kompleksiskai Šv. Teresės bažnyčios, Galerijos ir Aušros Vartų koplyčios pastatų tvarkymas.

Sustabdyti Darbai neatliekami iki Darbų vykdymo atnaujinimo. Užsakovui nurodant raštu Darbai atnaujinami išnykus aplinkybėms, dėl kurių jie buvo sustabdyti. Atnaujinus Darbų vykdymą Darbai atliekami per jiems likusį laikotarpį (laiką), kuris buvo likęs iki sustabdymo.

Tokio sustabdymo metu visus Darbus Rangovas privalo prižiūrėti, sandėliuoti, saugoti nuo sugadinimo, praradimo arba žalos.

Šiame punkte numatytu atveju Rangovas turi teisę į pagrįstai patirtų papildomų Išlaidų apmokėjimą.

- 6.7. Jeigu Rangovas vėluoja atlikti Darbus iki Darbų atlikimo termino, nurodyto Sutarties 6.1 papunktyje, pabaigos ir nepateikia Užsakovui pagrįstų įrodymų, pateisinančių Darbų vėlavimą, Užsakovas reikalaus delspinigių dėl vėlavimo, kurių dydis yra nurodytas 3.4 papunktyje. Delspinigių nebus reikalaujama, jei vėluojama dėl priežasčių, nepriklausančių nuo Rangovo.

7. DARBŲ PERDAVIMAS-PRIĖMIMAS IR STATYBOS UŽBAIGIMAS

- 7.1. Užsakovas perima Darbus:

- 7.1.1. kai visi Darbai baigti pagal Sutartį, įskaitant ir baigiamuosius bandymus, kurių rezultatai yra teigiami, ir
- 7.1.2. kai pasirašomas Darbų perdavimo-priėmimo aktas.

Rangovas, užbaigęs Darbus, bei, jeigu reikia, atlikęs baigiamuosius bandymus, su prašymu dėl Darbų perdavimo-priėmimo raštu privalo kreiptis į Užsakovą kartu pateikdamas atliktų statybos darbų perdavimo Užsakovui aktą.

Statybos užbaigimo terminas yra 28 dienos nuo Darbų perdavimo-priėmimo akto datos. Rangovas, vadovaudamasis 7.2.1 papunkčio reikalavimais, privalo ištaisyti defektus (jei reikia), kad būtų galima surašyti Deklaraciją apie statybos užbaigimą bei tvarkybos darbų priėmimo aktą.

- 7.2. Užsakovas, gavęs Rangovo prašymą pagal 7.1 punktą, per 14 dienų privalo:
- 7.2.1. atlikti bendrą atliktų Darbų apžiūrą ir patikrinimą, po kurio kartu su Rangovu pasirašyti Darbų perdavimo-priėmimo aktą, jame nurodydami, kad Darbai buvo baigti pagal Sutartį kartu pridėdant (jei reikia) defektų, atsiradusių dėl Sutarties neatitinkančių Rangovo projekto, Medžiagų, Įrangos arba darbo kokybės, kurie neturės esminės įtakos naudojant Darbus pagal paskirtį, sąrašą. Jame turi būti įkainotas defektų taisymas ir nurodoma iki kada defektai turi būti pašalinti. Tokių defektų taisymo bendra vertė neturi viršyti 2,5 proc. Sutarties kainos ir laikas ištaisyti defektus neturi būti ilgesnis kaip 14 dienų po Darbų perdavimo-priėmimo akto pasirašymo dienos;
- arba
- 7.2.2. raštu atsisakyti perimti Darbus nurodant atsisakymo pagrindą ir nurodant Darbus, kuriuos Rangovas privalo atlikti, kad galėtų būti pasirašomas Darbų perdavimo-priėmimo aktas.
- 7.3. Jeigu Užsakovas vengia perimti atliktą Darbą, pasibaigus Sutarties sąlygų 7.2 punkte nustatytam terminui, kai Darbai turėjo būti perimti pagal Sutartį, ir jeigu Darbai iš esmės atitinka Sutarties reikalavimus, tai turi būti laikoma, kad Darbų perdavimo-priėmimo aktas buvo išduotas paskutinę to laikotarpio dieną.
- 7.4. Rangovas iki Darbų perdavimo-priėmimo akto pasirašymo dienos privalo pašalinti iš Statybvietės visus dar likusius Rangovo įrengimus, Medžiagų perteklių, šiukšles, laikinuosius statinius. Darbų perdavimo Užsakovui metu statinys turi būti švarus ir sutvarkytas. Rangovas privalo sudaryti Užsakovui tinkamas darbo sąlygas Darbams apžiūrėti, skirti būtiną reikalingą transportą bei specialią aprangą, pateikti statinio statybos dokumentaciją.
- 7.5. Darbų perdavimo-priėmimo aktą pasirašo Užsakovas ir Rangovas. Defektų neištaisymas per Darbų perdavimo-priėmimo akte suteiktą laiką Užsakovui suteikia teisę iki Statybos užbaigimo termino pabaigos pačiam ištaisyti defektus ir (arba) išskaičiuoti defektų taisymo išlaidų sumą iš galutinio mokėjimo Rangovui.
- 7.6. Statybos pabaiga bus laikomas momentas, kai bus ištaisyti defektai (jei reikia) ir Užsakovo surašyta Deklaracija apie statybos užbaigimą bei tvarkybos darbų priėmimo aktas ir Užsakovui bus perduoti visi su statybos užbaigimu susiję dokumentai, kuriuos privalo saugoti Užsakovas.
- 7.7. Jei Rangovas iki Darbų perdavimo – priėmimo akto pasirašymo nepateikia Rangovo garantinių įsipareigojimų įvykdymo garantinio arba laidavimo rašto, o Užsakovas nusprendžia pasirašyti Darbų perdavimo – priėmimo aktą, Užsakovas sulaukia Sutarties 10.3 punkte numatyto dydžio sumą iš Užsakovo Rangovui Sutartyje nustatyta tvarka mokėtinų sumų iki to momento, kol Rangovas pateiks Užsakovui Bendrųjų sąlygų 10.3 punkte nurodytą garantinį arba laidavimo raštą.

8. SUTARTIES KAINA IR APMOKĖJIMAS

- 8.1. Sutarties kaina yra nurodyta 3.4 papunktyje. Jei suma skaičiais neatitinka sumos žodžiais, teisinga laikoma suma žodžiais.
- 8.2. Šiai Sutartčiai taikoma *fiksuotos kainos* kainodara. Bet koks kiekis, kuris gali būti nustatytas Veiklų sąraše ar Darbų užduoties dokumentuose – sąnaudų kiekių žiniaraščiuose, jeigu jie pateikiami, – yra orientacinis (projektinis) ir neturi būti laikomas faktiniu ir tiksliu Darbų, kuriuos Rangovui reikia atlikti, kiekiu.
- 8.3. Jeigu įrašyta 3.4 papunktyje, išankstinio mokėjimo suma yra jame nurodytas dydis. Rangovui sumokėtas išankstinis mokėjimas turi būti gražintas darant atsiskaitymus nuo kiekvieno tarpinio mokėjimo Rangovui sumos 3.4 papunktyje nurodyto dydžio dalimis tol, kol išankstinis mokėjimas bus gražintas.
- 8.4. Apmokėjimo už tinkamai pagal Sutartį atliktus Darbus sumai nustatyti turi būti taikomos Veiklų sąraše nurodytos fiksuotos Darbų grupių (etapų) kainos.

Veiklų sąrašė nurodytos Darbų grupių (etapų) fiksuotos kainos gali būti sumokėtos Rangovui dalimis atsižvelgiant į faktiškai atliktą to Darbo grupės (etapo) dalį, 8.5 ir 8.7 papunkčiuose numatyta tvarka. Tokiu atveju, Rangovo prašymu, Užsakovas, patikrindamas dalinai atlikto Darbo grupės (etapo) apimtį, turi įvertinti, kokia Veiklų sąrašė numatyto Darbo grupės (etapo) dalis procentais yra faktiškai atlikta ir pranešti Rangovui.

- 8.5. Tarpiniam mokėjimui gauti, Rangovas privalo pateikti Užsakovui atliktų darbų akto du egzempliorius ir PVM sąskaitą faktūrą. Rangovas už ataskaitinį mėnesį aktus turi pateikti, ne vėliau kaip iki ataskaitinio mėnesio 25 dienos. Užsakovas, gavęs šiame punkte minimus dokumentus, per 10 dienų privalo patvirtinti pasirašydamas atliktų darbų aktą, išskyrus atvejus, jeigu:

8.5.1. koks nors Rangovo atliktas Darbas neatitinka Sutarties. Tokiu atveju Užsakovas gali reikalauti Rangovo pateikti pakoreguotus mokėjimo dokumentus atitinkamai sumažinant to tarpinio mokėjimo sumą tokio netinkamo Darbo ištaisymo Išlaidų arba netinkamo daikto pakeitimo dydžiu; ir (arba)

8.5.2. Rangovas pagal Sutartį neatliko arba neatlieka kokio nors Darbo arba įsipareigojimo, apie kurį jam atitinkamai buvo pranešęs Užsakovas. Tokiu atveju Užsakovas gali reikalauti Rangovo pateikti pakoreguotus mokėjimo dokumentus, atitinkamai sumažinant tarpinio mokėjimo sumą to Darbo arba įsipareigojimo verte.

Kiekvieno tarpinio mokėjimo suma sumažinama atėmus 3.4 papunktyje nurodytą sulaikymo dydį.

Jeigu Užsakovas per šiame punkte nustatytą terminą Rangovo pateiktų mokėjimo dokumentų nepatvirtina ir nepateikia nepatvirtinimo priežasčių, turi būti laikoma, kad Rangovo prašoma apmokėti suma yra teisinga.

- 8.6. Galutinį mokėjimą Rangovas gali gauti tik tada, kai Šalys pasirašo Darbų perdavimo-priėmimo aktą ir Rangovas ištaiso visus defektus, įvardintus Darbų perdavimo-priėmimo metu, Užsakovui raštiškai patvirtinant tokį defektų ištaisymą bei pasirašoma Deklaracija apie statybos užbaigimą bei tvarkybos darbų priėmimo aktas. Ši deklaracija galutiniam mokėjimui nereikalaujama, jeigu Užsakovas praleidžia 7.1 papunktyje nustatytą Statybos užbaigimo terminą ir tik dėl to deklaracija nesurašoma per šį laiką.

Kartu su galutiniu mokėjimu Užsakovas privalo sumokėti Rangovui sulaikymą

(i) Rangovui ištaisius nurodytus defektus ir (ar) surašius Deklaraciją apie statybos užbaigimą bei tvarkybos darbų priėmimo aktą per Statybos užbaigimo terminą, kaip nurodyta 7.2.1 ir 7.5 papunkčiuose – visą, arba

(ii) Rangovui neištaisius nurodytų defektų ir (ar) nesurašius Deklaracijos apie statybos užbaigimą bei tvarkybos darbų priėmimo akto ir pasibaigus Statybos užbaigimo terminui, kaip nurodyta 7.2.1 ir 7.5 papunkčiuose – atskaičius defektų taisymo sumą, atsižvelgiant į tai, kas įvyksta anksčiau.

- 8.7. Užsakovas privalo mokėti Rangovui:

8.7.1. Išankstinio mokėjimo sumą per 3.4 papunktyje nurodytą dienų skaičių po Išankstinio mokėjimo užtikrinimo banko garantijos arba draudimo bendrovės laidavimo rašto ir išankstinio mokėjimo sąskaitos gavimo dienos. Jeigu Rangovas nepateikia išankstinio mokėjimo užtikrinimo, tai išankstinis mokėjimas Rangovui neatliekamas;

8.7.2. sumą, patvirtintą Rangovo pateiktuose mokėjimo dokumentuose per 3.4 papunktyje nurodytą dienų skaičių nuo Rangovo pateiktų mokėjimo dokumentų patvirtinimo. Šią sutartį numatoma finansuoti iš ES SF lėšų, naudojant sąskaitų apmokėjimo būdą pagal Projektų administravimo ir finansavimo taisykles, patvirtintas Lietuvos Respublikos finansų ministro 2014 m. spalio 8 d. įsakymu Nr. 1K-316, kuriam reikalingi ilgesni nei 30 d. apmokėjimo terminai. Todėl numatoma kad Užsakovas privalo mokėti Rangovui sumą, patvirtintą Rangovo pateiktuose mokėjimo dokumentuose ne vėliau kaip per 60 (šešiasdešimt) dienų nuo tinkamų mokėjimo dokumentų gavimo dienos.

- 8.8. Jeigu Rangovas negauna mokėjimo, Sutarties sąlygų 8.7 papunktyje nurodytu terminu, tai jis turi teisę į delspinigius. Delspinigių dėl vėluojančio mokėjimo dydis yra nurodytas 3.4 papunktyje.

- 8.9. Sutarties kaina Sutarties galiojimo metu neturi būti keičiama išskyrus šiame punkte nurodytais atvejais:

8.9.1. pagal 9.2 papunktį įforminus Pakeitimą Sutarties kaina gali būti koreguojama papildomų/ keičiamų/ nevykdomų Darbų sumomis sudarant susitarimą dėl Sutarties kainos koregavimo. Papildomų/ keičiamų/ nevykdomų Darbų kainos apskaičiuojamos žemiau pateikiamais būdais,

nustatant aukščiau esančio būdo taikymo prioritetą, t. y. tik nesant galimybės taikyti aukščiau esantį būdą, gali būti taikomas žemiau esantis būdas:

- a) pritaikant Sutartyje numatytų Darbų kainą (jei Sutartyje nustatyti tam tikrų konkrečių darbų įkainiai), jei įmanoma:
 - pritaikant Sutartyje nurodytų darbų įkainius, arba
 - išskaičiuojant kainos dalį iš Sutartyje numatyto įkainio, arba
 - pritaikant Sutartyje numatytus panašių darbų įkainius. Panašius darbus turi pagrįsti ir nustatyti Užsakovas.
- b) įvertinus pagrįstas tiesiogines (darbo užmokesčio ir su juo susijusius mokesčius, statybos produktų ir įrengimų, mechanizmų sąnaudos) bei netiesiogines (pridėtinės, statybvietės, pelno) išlaidas.

8.9.2. padidėjus arba sumažėjus pridėtinės vertės mokesčio (PVM) tarifui Sutarties kaina atitinkamai didinama arba mažinama. Perskaičiavimas atliekamas įsigaliojus Lietuvos Respublikos pridėtinės vertės mokesčio įstatymo pakeitimui, kuriuo keičiamas mokesčio tarifas. PVM tarifas neatliktiems statybos darbams keičiamas (mažinamas ar didinamas) pagal Lietuvos Respublikos teisės aktus. Perskaičiuota Sutarties suma pradedama taikyti nuo Lietuvos Respublikos pridėtinės vertės mokesčio įstatymo pakeitimo, kuriuo keičiamas šio mokesčio tarifas, nurodytos tarifo įsigaliojimo dienos.

Sutarties kainos perskaičiavimo formulė pasikeitus PVM tarifui:

$$S_N = A + \frac{(S_S - A)}{\left(1 + \frac{T_S}{100}\right)} \times \left(1 + \frac{T_N}{100}\right)$$

S_N - Perskaičiuota Sutarties kaina (su PVM)

S_S - Sutarties kaina (su PVM) iki perskaičiavimo

A – Atliktų darbų kaina (su PVM) iki perskaičiavimo

T_S - senas PVM tarifas (procentais)

T_N - naujas PVM tarifas (procentais)

8.9.3. Sutarties kaina dėl metinės infliacijos ar defliacijos gali būti didinama arba mažinama, jei Sutarties trukmė kartu su numatytu Sutarties pratęsimu yra ilgesnė nei 1 metai. Sutarties kaina privalo būti perskaičiuojama kas vienerius metus skaičiuojant nuo Sutarties įsigaliojimo datos, kai Statistikos departamento prie Lietuvos Respublikos Vyriausybės paskelbta statybos kainų vidutinė metinė infliacija/defliacija yra 5 proc. ir daugiau. Neatlikto iki perskaičiavimo dienos darbo sąmatinė vertė (dėl jo neišmokėta Sutarties kainos dalis) didinama/mažinama tiek procentų, kiek yra infliacija/defliacija. Susitarimas padidinti/sumažinti Sutarties kainą įsigalioja surašius jį raštu ir abiem Šalims patvirtinus parašais.

Jeigu Sutarties kaina buvo pakeista pagal šį papunktį, atitinkamai pakeičiama ir Pradinė sutarties vertė ir, taikant Pakeitimų nuostatas pagal Sutarties 9.4 ir 9.5 papunkčius, atsižvelgiama į pakeistą Pradinę sutarties vertę.

9. PAKEITIMAI

- 9.1. Užsakovas šiame skyriuje nustatytais sąlygomis gali nurodyti daryti Pakeitimus. Pakeitimai gali apimti:
- 9.1.1. bet kurios Darbų dalies montavimo ar įrengimo vietos ar padėties keitimą, Darbų dalies lygių, pozicijų ir (arba) matmenų pakitimus;
 - 9.1.2. bet kurio atskiro Darbo atsisakymą arba Darbo apimties sumažinimą;
 - 9.1.3. Darbo kokybės ar kitų bet kurio atskiro Darbo savybių pakeitimus;
 - 9.1.4. bet kurį papildomą Darbą, Įrangą, Medžiagas.

Pakeitimas pagrindžiamas dokumentais (pvz. defektiniu (pakeitimų) aktu, brėžiniais ar kitais dokumentais), kurie turi būti patvirtinti Rangovo bei raštu suderinti su Užsakovu.

Pakeitimas įforminamas susitarimu ar protokolu dėl darbų pakeitimo, nurodant darbų pavadinimus, vienetus, kiekius, techninius sprendinius (pavyzdžiui, brėžinius ir kita), įkainių nustatymo pagrindimą ir skaičiavimą (vadovaujantis 8.9.1 papunkčiu). Toks susitarimas ar protokolas turi būti patvirtintas ir pasirašytas Šalių ir laikomas sudėtine Sutarties dalimi. Taip pat rangos darbų pakeitimai turės būti suderinti su tvarkomųjų paveldosaugos darbų sprendinių įgyvendinimo priežiūros specialistu.

Jeigu Pakeitimas atliekamas kitais negu apibrėžti šiame skyriuje atvejais, tokiam pakeitimui atlikti turi būti vykdomas atskiras pirkimas, t. y. nauja pirkimo procedūra.

- 9.2. Pakeitimai forminami tokia tvarka:

9.2.1. jei būtina/tikslinga **atsisakyti** atskiro Darbo, ar būtina/tikslinga mažinti Darbų apimtį, Rangovas pateikia nevykdytinų Darbų lokalinę sąmatą, kurioje nurodo nevykdytinų Darbų kainas, apskaičiuotas pagal 8.9.1 papunktyje nurodytus Darbų kainų nustatymo būdus, ir, Užsakovui įvertinus Rangovo siūlymą, koreguojama Sutarties kaina;

9.2.2. jei Sutartyje numatytą atskirą Darbą (ar jo dalį) būtina/tikslinga **keisti** kitu Darbu, Rangovas pateikia nevykdytinų Darbų lokalinę sąmatą, kurioje nurodo nevykdytinų Darbų kainas, apskaičiuotas pagal 8.9.1 papunktyje nurodytus Darbų kainų nustatymo būdus, bei siūlymą dėl kitų Darbų, t. y. vietoje nevykdomų Darbų siūlomų atlikti Darbų lokalinę sąmatą, sudarytą pagal 8.9.1 papunktyje nurodytus Darbų kainų nustatymo būdus, ir, Užsakovui įvertinus Rangovo siūlymą, koreguojama Sutarties kaina (jei reikia);

9.2.3. papildomi darbai, tai Sutartyje neįtraukti Darbai. Jei būtina/tikslinga atlikti **papildomus** darbus, Rangovas pateikia siūlymą dėl papildomų Darbų, t. y. papildomų Darbų lokalinę sąmatą, sudarytą pagal 8.9.1 papunktyje nurodytus Darbų kainų nustatymo būdus, ir, Užsakovui įvertinus Rangovo siūlymą, koreguojama Sutarties kaina.

- 9.3. Pakeitimai gali būti atliekami neatsižvelgiant į jų vertę ir aplinkybes, jeigu

9.3.1. pasirinkimo galimybės (*opcionas*), įsk. kiekių, apimties, objekto pakeitimą, iš anksto buvo aiškiai, tiksliai ir nedviprasmiškai suformuluotos pirkimo dokumentuose, nurodyta pasirinkimo galimybių (*opciono*) apimtį, pobūdį ir aplinkybės, kuriomis tai gali būti atliekama, ir iš esmės nesikeičia Darbų pobūdis; arba

9.3.2. Pakeitimas nėra esminis, t. y. juo nepakeičiamas Darbų bendrasis pobūdis. Pakeitimas laikomas esminiu, kai dėl jo

- pakeičiama pradinio pirkimo procedūros konkurencinė padėtis (kiti priimti kandidatai, kitas priimtas dalyvių pasiūlymas, sudominta daugiau tiekėjų), arba
- pakeičiama ekonominė pusiausvyra rangovo naudai, arba
- labai padidėja Darbų apimtį.

- 9.4. Pakeitimai, kurių vertė neviršija 50 procentų, o bendra atskirų Pakeitimų pagal šį punktą vertė – 100 procentų Pradinės sutarties vertės, gali būti atliekami šiomis aplinkybėmis:
- 9.4.1. prireikia papildomų darbų, paslaugų ar prekių, kurie tapo būtini Darbams užbaigti, tačiau nebuvo įtraukti į pradinį pirkimą, o Rangovo pakeitimas negalimas dėl ekonominių ar techninių priežasčių ir Užsakovui sukeltų didelių nepatogumų ar nemažą išlaidų dubliavimą; arba
- 9.4.2. būtinybė atsirado dėl aplinkybių, kurių protingas ir apdairus Užsakovas negalėjo numatyti, ir iš esmės nesikeičia Darbų pobūdis.
- Nenumatytos aplinkybės reiškia aplinkybes, kurių nebuvo įmanoma nuspėti, nepaisant to, kad Užsakovas pagrįstai apdairiai rengėsi pradiniam sutarties skyrimui, atsižvelgdamas į visas jo turimas priemones, konkretaus projekto pobūdį ir charakteristikas, gerąją praktiką atitinkamoje srityje ir poreikį užtikrinti tinkamą rengiantis sutarties skyrimui panaudotų išteklių ir numatomos jos vertės santykį.
- 9.5. Pakeitimai, kurių bendra atskirų Pakeitimų pagal šį punktą vertė neviršija 15 procentų Pradinės sutarties vertės, gali būti atliekami neatsižvelgiant į aplinkybes, jeigu iš esmės nesikeičia Darbų pobūdis.
- 9.6. Atliktų darbų aktai turi atitikti pagal Užsakovo nurodymą atliktus Darbų vykdymo pakeitimus.
- 9.7. Rangovo pasiūlyme įvardintos Darbų sudėtinės dalys (resursai, techninės specifikacijos ir pan.), kurios nedetalizuotos Darbų užduotyje, gali būti keičiamos tik Užsakovo sutikimu tiek, kiek toks keitimas neprieštarauja Darbų užduoties reikalavimams. Tokie keitimai Pakeitimu nelaikomi.
- 9.8. Jeigu bet kuris statybos dalyvis Darbų vykdymo metu sužino apie Darbų užduotyje esančią klaidą arba techninį trūkumą dokumento, kuriuo vadovaujantis Rangovas privalo vykdyti Darbus, tai jis apie tai privalo nedelsdamas pranešti Užsakovui. Užsakovas, gavęs tokį pranešimą, privalo pateikti Rangovui trūkstamą informaciją, tinkamus paaiškinimus bei (jeigu reikia) įforminti Pakeitimą.
- 9.9. Jeigu Rangovas, vykdydamas Darbus, susiduria su sąlygomis Statybvietyje, kurių jis iki Sutarties pasirašymo pagrįstai negalėjo numatyti, tai Rangovas apie tai privalo nedelsdamas, bet ne vėliau kaip per 5 dienas pranešti Užsakovui, detalai nurodydamas aplinkybes. Jeigu Rangovas, dėl šiame punkte minimų priežasčių, uždelsia baigti Darbus laiku ir (arba) turi papildomų Išlaidų, tai Rangovas turi teisę reikalauti Darbų atlikimo termino pratęsimo ir tokių papildomų Išlaidų apmokėjimo, kurie jam priklausytų, jeigu jis būtų nedelsdamas pranešęs.

10. ATSAKOMYBĖ UŽ DEFEKTUS, GARANTIJOS

- 10.1. Užsakovas, nustatęs Darbų trūkumus ar kitokius nukrypimus nuo Sutarties po Darbų perdavimo-priėmimo, jei tie trūkumai ar nukrypimai negalėjo būti nustatyti perimant Darbą (paslėpti trūkumai arba atsiradę statinio garantinio naudojimo metu), taip pat jei jie buvo Rangovo tyčia paslėpti, privalo apie juos raštu pranešti Rangovui.
- 10.2. Darbų garantinis terminas nustatomas 3.4 papunktyje. Darbų garantinis terminas nustatomas vadovaujantis Lietuvos Respublikos statybos įstatymo Lietuvos Respublikos statybos civilinio kodekso nuostatomis. Šis terminas, skaičiuojant nuo visų Rangovo atliktų statybos darbų perdavimo Užsakovui dienos, yra 5 metai, paslėptų statinio elementų (konstrukcijų, vamzdynų ir kt.) - 10 metų, o jeigu buvo nustatyta šiuose elementuose tyčia paslėptų defektų, - 20 metų. Rangovas garantinio laikotarpio metu privalo, Užsakovui pareikalavus, atlikti visus defektų arba žalos ištaisymo Darbus. Rangovas privalo savo sąskaita ir rizika atlikti Darbus, jeigu tie Darbai susiję su Sutarties neatitinkančiomis Medžiagomis, netinkama Darbų kokybe arba bet kurio sutartinio Rangovo įsipareigojimo neįvykdymu.
- 10.3. Rangovas įsipareigoja ne vėliau kaip iki Darbų perdavimo – priėmimo akto pasirašymo dienos pateikti banko arba Užsakovui priimtinos draudimo bendrovės ir su juo suderintą garantinių įsipareigojimų įvykdymo garantinį arba laidavimo raštą, kurio tekstas ir sąlygos yra pridėtos prie šios Sutarties (Priedas Nr. 4), kuris turi galioti ne mažiau, kaip 2 (du) metus nuo tos dienos, kai abi Šalys pasirašo Darbų perdavimo – priėmimo aktą. Garantinių įsipareigojimų įvykdymo garantinio ar laidavimo rašto suma yra numatyta Sutarties 3.4 punkte. Rangovas įsipareigoja užtikrinti, kad po Darbų užbaigimo Užsakovui perleisus visas teises tretiesiems asmenims,

Rangovo garantinio laikotarpio garantija nevaržomai (tokiomis pačiomis sąlygomis) galėtų pasinaudoti ir teisių įgijėjai. Pateikiant draudimo bendrovės garantinių įsipareigojimų įvykdymo garantinį arba laidavimo raštą kartu pateikti ir draudimo liudijimo (poliso) originalą, jeigu draudimo bendrovės išduotas laidavimo raštas galioja kartu su išduotu draudimo liudijimu (polisu) ir mokestinio pavedimo kopiją, kad draudimo įmoka už šį išduotą laidavimo raštą yra sumokėta.

11. SUTARTIES ESMINIS PAŽEIDIMAS IR NUTRAUKIMAS

- 11.1. Jeigu Darbų vykdymo sustabdymas, pagal Sutarties sąlygų 6.6 punktą, trunka ilgiau nei 91 dieną, tai Rangovas gali reikalauti leidimo atnaujinti Darbų vykdymą. Jeigu per 21 dieną toks leidimas nėra suteikiamas, Rangovas gali reikalauti nutraukti Sutartį. Tokiu Sutarties nutraukimo atveju turi būti nustatytos ir Šalių parašais patvirtintos atliktų Darbų apimtys ir Rangovui mokėtinos sumos.
 - 11.2. Jeigu Rangovas nevykdo arba netinkamai vykdo kurių nors įsipareigojimų pagal Sutartį, tai Užsakovas raštu gali Rangovui nurodyti įvykdyti įsipareigojimus arba ištaisyti netinkamai atliktus Darbus per pagrįstai tinkamą laiką.
 - 11.3. Užsakovas privalo bet kuriuo šiame punkte išvardintu atveju arba aplinkybėms, prieš 21 dieną apie tai pranešęs Rangovui, nutraukti Sutartį ir pašalinti Rangovą iš Statyb vietės dėl šių esminių Sutarties pažeidimų, jei Rangovas:
 - 11.3.1. nevykdo Sutarties sąlygų 11.2 papunktyje nurodytų Užsakovo nurodymų ir dėl to Užsakovas iš esmės negauna Darbų rezultato, kokio tikėjosi,
 - 11.3.2. nepradeda laiku vykdyti Darbų, kitaip aiškiai parodo ketinimą netęsti savo įsipareigojimų pagal Sutartį arba nevykdo Darbų pagal Veiklų sąrašė nurodytą grafiką ir tampa aišku, kad juos baigti iki Darbų atlikimo termino pabaigos neįmanoma.
 - 11.4. Nutraukus Sutartį pagal 11.3 punktą:
 - 11.4.1. Rangovas privalo toliau vykdyti pagrįstus Užsakovo nurodymus dėl turto išsaugojimo arba dėl Darbų saugos, ir
 - 11.4.2. Užsakovas turi nustatyti likusias Rangovui mokėtinas sumas už tinkamai atliktus, bet neapmokėtus Darbus. Tačiau Užsakovas Rangovo sąskaita gali padengti bet kuriuos nuostolius ir papildomas Išlaidas, susijusias su defektų ištaisymu, kitas Užsakovo išlaidas, atsiradusias dėl šios Sutarties, ar baudą, prilygstančią 10 proc. nutraukimo dieną neatliktos Darbų dalies vertei. Jei pareiškiamas reikalavimas dėl nuostolių atlyginimo, bauda įskaitoma į nuostolius. Užsakovas, padaręs tokius atskaitymus, visą likusią Rangovui mokėtiną sumą privalo išmokėti Rangovui.
 - 11.5. Užsakovas bet kada dėl objektyvių nuo jo nepriklausančių aplinkybių, nepriklausomai nuo Rangovo veiksmų, turi teisę nutraukti Sutartį ne vėliau kaip prieš 14 dienų apie tai raštu pranešdamas Rangovui. Tokiu atveju Rangovui turi būti sumokėta:
 - 11.5.1. už bet kurį atliktą Darbą pagal Sutartyje nustatytas kainas;
 - 11.5.2. išlaidos už Įrangą ar Medžiagas, kurie skirti Darbams ir, kuriuos Rangovas tam tikslui įsigijo. Užsakovui sumokėjus, ši Įranga ir Medžiagos tampa Užsakovo nuosavybe;
 - 11.5.3. bet kurios kitos Išlaidos arba įsipareigojimai, kuriuos Rangovas pagrįstai prisiėmė tikėdamasis baigti Darbus.
- Užsakovas neturi teisės nutraukti Sutarties dėl to, kad planuoja Darbus vykdyti pats arba įpareigoti juos vykdyti kitą rangovą.
- 11.6. Rangovas gali bet kuriuo šiame punkte išvardintu atveju arba aplinkybėms, prieš 14 dienų apie tai raštu pranešęs Užsakovui, nutraukti Sutartį dėl šių esminių Sutarties pažeidimų:
 - 11.6.1. per 42 dienas nuo Sutarties 8.7 papunktyje nurodyto termino pabaigos negauna viso apmokėjimo (išskyrus atskaitymus pagal 8 skyriaus nuostatas);
 - 11.6.2. Užsakovas visiškai nevykdo savo sutartinių įsipareigojimų pagal Sutartį;
 - 11.6.3. Darbų vykdymo sustabdymas pagal Sutarties 11.1 papunktį trunka ilgiau nei 112 dienų;

11.6.4. Bendras Darbų vykdymo sustabdymas trunka ilgiau nei pusė Darbų atlikimo termino ir ilgiau kaip 112 dienų.

Rangovo pasirinkimas nutraukti Sutartį neturi pažeisti kurių nors kitų iš Sutarties arba kitaip kylančių Rangovo teisių.

Jeigu Rangovas nutraukė Sutartį pagal 11.6.1 ir 11.6.2 papunkčius, jam turi būti suteikta teisė atgauti sustabdymo ir statybvietės palikimo išlaidas kartu su bauda, prilygstančia 5 proc. nutraukimo dieną neatliktos Darbų dalies vertei.

11.7. Sutarties nutraukimo įsigaliojimo atveju pagal bet kurią Sutarties sąlygų punktą, Rangovas per Užsakovo nurodytą terminą privalo:

11.7.1. nutraukti visą tolesnį Darbą, išskyrus tokį, kurį būtina atlikti dėl gyvybės ar turto išsaugojimo arba dėl Darbų saugos;

11.7.2. perduoti Užsakovui Įrangą ir Medžiagas, už kuriuos jau sumokėta;

11.7.3. pašalinti visus Rangovo įrengimus ir kitus daiktus iš Statybvietės ir pats palikti Statybvieta.

12. GINČAI

12.1. Sutarties Šalys visus ginčus stengiasi išspręsti derybomis. Kilus ginčui, Sutarties Šalys raštu išdėsto savo nuomonę kitai Šaliai ir pasiūlo ginčo sprendimą. Gavusi pasiūlymą ginčą spręsti derybomis, Šalis privalo jį atsakyti per 30 dienų. Ginčas turi būti išspręstas per ne ilgesnį nei 60 dienų terminą nuo derybų pradžios. Jei ginčo išspręsti derybomis nepavyksta arba, jei kuri nors Šalis laiku neatsako į pasiūlymą ginčą spręsti derybomis, kita Šalis turi teisę, įspėdama apie tai kitą Šalį, pereiti prie kito ginčų sprendimo procedūros etapo. Su Sutartimi susiję ginčai, kurių nepavyksta išspręsti derybų keliu, sprendžiami teisme pagal Užsakovo buveinės vietą, vadovaujantis Lietuvos Respublikos įstatymais.

13. NENUGALIMA JĖGA

13.1. Šalis gali būti visiškai ar iš dalies atleidžiama nuo atsakomybės už Sutarties nevykdymą dėl nenugalimos jėgos (*force majeure*) aplinkybių, atsiradusių po Sutarties įsigaliojimo dienos, bei nustatytų ir jas patyrusios Šalies įrodytų pagal Lietuvos Respublikos civilinį kodeksą, jeigu Šalis nedelsiant pranešė kitai Šaliai apie kliūtį bei jos poveikį įsipareigojimų vykdymui.

13.2. Nenugalima jėga (*force majeure*) nelaikoma tai, kad rinkoje nėra reikalingų prievolei vykdyti prekių, Šalis neturi reikiamų finansinių išteklių arba Šalies kontrahentai pažeidžia savo prievoles. Nenugalima jėga (*force majeure*) taip pat nelaikomos Šalies veiklai turėjusios įtakos aplinkybės, į kurių galimybę Šalys, sudarydamos Sutartį, atsižvelgė, t. y. Lietuvoje pasitaikančios aplinkybės, valstybės ar savivaldos institucijų sprendimai, sukėlę bet kurios iš Šalių reorganizavimą, privatizavimą, likvidavimą, veiklos pobūdžio pakeitimą, stabdymą (trukdymą), kitos aplinkybės, kurios turėtų būti laikomos ypatingomis, bet Lietuvoje Sutarties sudarymo metu yra tikėtinos.

13.3. Sutartis baigiasi kitos Šalies reikalavimu, kai ją įvykdyti kitai šaliai neįmanoma dėl nenugalimos jėgos (*force majeure*).

14. BAIGIAMOSIOS NUOSTATOS

14.1. Visi su Sutartimi susiję pranešimai, nurodymai, prašymai, kiti dokumentai ar susirašinėjimas turi būti siunčiami (elektroninėmis priemonėmis arba pasirašytinai per pašto paslaugos teikėją ar kitą tinkamą vežėją). Apie sa ar kitų rekvizitų pasikeitimą kiekviena Šalis nedelsdama, tačiau ne vėliau kaip per 5 (penkis) dienas nuo pasikeitimo dienos, raštu privalo pranešti kitai Šaliai. Šalių rekvizitai nurodyti šios Sutarties 14.3 papunktyje.

14.2. Sutartis sudaryta 2 (*dviem*) egzemplioriais lietuvių kalba, po vieną kiekvienai šaliai. Abu Sutarties egzemplioriai vienodos teisinės galios. Visais su Sutarties įgyvendinimu susijusiais klausimais Šalys privalo susirašinėti ir lietuvių kalba.

14.3. Šalys šią Sutartį perskaitė, joms buvo išaiškintas Sutarties turinys ir pasekmės, Šalys Sutartį suprato ir, kai atitinkančią jų valią ir ketinimus, pasirašė.

Šalių rekvizitai ir parašai:

UŽSAKOVAS

VšĮ „Vilniaus arkivyskupijos ekonomo tarnyba“

S. Skapo g. 4, LT-01122, Vilnius

Tel. 2621757; faksas 2120300

a/s LT667044060000325412

AB SEB bankas

b. kodas 70440

Įmonės kodas: 121736145

PVM mokėtojo kodas: LT-217361417

El. paštas: ekonomas@vilmensis.lt

ekonomas Mykolas Juozapavičius

A.V.

RANGOVAS

[Irašyti Rangovo rekvizitus]

Kodas *[kodas]*

PVM mokėtojo kodas *[kodas]*

[adresas korespondencijai]

A.s. Nr. *[atsiskaitomosios sąskaitos Nr.]*

tel.:

el. paštas:

A.V.

Vilniaus Švč. Mergelės Marijos, Gailestingumo Motinos, vadinamosios Aušros Vartų koplyčios (27324) ir laiptinės priestato tvarkybos, restauravimo ir remonto (keltuvo/lifto įrengimas pritaikant žmonių su negalia poreikiams; buvusio istorinio užstatymo restauracija) rangos pirkimo dokumentų rengimo rekomendacijos:

- *Veiklų sąrašas su Užsakovo užpildyta grafa „Darbų grupių (etapų) pavadinimai“ statybos darbų pirkimo konkurso dalyviams pateikiamas elektroninėje laikmenoje. Konkurso dalyviai, teikdami pasiūlymą, privalo pateikti kainomis užpildytą bei tinkamai pasirašytą Veiklų sąrašą bei pridėti jo elektroninę laikmeną;*
- *Veiklų sąrašas turi būti pildomas atsižvelgiant į pirkimo dokumentus, Sutarties sąlygas, Darbų užduotį;*
- *Rangovas Veiklų sąraše turi įvertinti (įkainoti) visus reikiamus darbus, kurie reikalingi Darbų užduotyje numatytiems Darbams atlikti;*
- *Veiklų sąraše pateiktose Rangovo kainose turi būti įvertinti visi reikiami Rangovo įrengimai bei mechanizmai Darbams atlikti, montavimas, Rangovo personalo darbas, Medžiagos, montažinės-tvirtinimo medžiagos, priežiūra, paleidimas, derinimas, bandymai (jei tokie reikalingi), netiesioginės Išlaidos, Rangovo mokami mokesčiai, pelnas kartu su galimai numatoma Rangovo rizika, prievolės ir įsipareigojimai apibrėžti Sutartyje ar atsirandantys ją vykdant. Rangovo nurodytos kainos taikytinos ir Darbui žiemos arba nakties metu (jei toks pasitaikytų);*
- *Visos Rangovo Išlaidos, susijusios su Sutarties nuostatų laikymusi, turi būti įvertintos Veiklų sąraše paskirstant Išlaidas Darbų kainose;*
- *Visos kainos turi būti nurodomos dviejų skaičių po kablelio tikslumu;*
- *Veiklų sąraše visų Darbų grupių (etapų) kainas Rangovas turi nurodyti be pridėtinės vertės mokesčio (PVM) . PVM nurodomas tik susumavus Darbų kainas.*

Veiklų sąrašas

Eil. Nr.	Darbų grupių (etapų) pavadinimai	Darbų grupės (etapo) kainos mėnesinis išskaidymas procentais pagal Rangovo planuojamą Darbų grupės (etapo) įvykdymą							Kaina (Eur) be PVM
		I mėnuo	II mėnuo	III mėnuo	IV mėnuo	V mėnuo	VI mėnuo	
I.	TVARKYBOS PAVELDOSAUGOS DARBAI								
1.1.	Pamatų tvarkymas:								
1.1.1.	Žemės darbai								
1.1.2.	Pamatų hidroizoliacija								
1.2.	Cokolio tvarkybos darbai virš projektuojamos nuogrindos								
1.3.	Plyšių fasade tvarkymas								
1.4.	Kiemo fasado sienų tvarkymas								
1.5.	Vidaus patalpų sienų tvarkymas								
1.6.	Grindų įrengimas, atstatant buvusį grindų lygį								
1.7.	Nuogrindos įrengimas (80cm pločio)								
II.	PAPRASTASIS REMONTAS								

2.1.	Pamatų įrengimo darbai pagal brėž. SA-6, 8								
2.2.	Lifto šachtos duobės įrengimas pagal brėž. SA-10, 11								
2.3.	Sienos pagal brėž. SA-7, 9								
2.4.	Perdangos įrengimas, brėž. SA-13								
2.5.	Lifto šachtos plieninio karkaso siena pagal brėž. SA-7								
2.6.	Palangės								
2.7.	Stogo įrengimo darbai pagal brėž. SA-18, 19								
2.8.	Lauko durys LD-1 pagal brėž. SA-20								
2.9.	Durys D-2 pagal brėž. SA-21								
2.10.	Durys D-3 pagal brėž. SA-22								
2.11.	Langas-vitrina V-1								
2.12.	Sąramos virš vitrinos (V-1) įrengimas								
2.13.	Įrenginiai								
Suma be PVM (Eur):									
PVM 21 %:									
Bendra suma su PVM (Eur):									

DARBŲ PERDAVIMO–PRIĖMIMO AKTAS

[Akto sudarymo vieta], m. d.

[Rangovo pavadinimas], atstovaujama, veikiančio pagal, toliau vadinamas Rangovu, ir *[Užsakovo pavadinimas]*, atstovaujama, veikiančio pagal, toliau vadinamas Užsakovu (toliau kartu vadinamos Šalimis, o kiekviena atskirai – Šalimi), vadovaudamiesi Šalių sudaryta *[sutarties pavadinimas, sudarymo data]* sutartimi (toliau – vadinama Sutartimi), bei papildomais susitarimais Nr. _____, sudarė šį Darbų perdavimo-priėmimo aktą:

1. Rangovas perduoda Užsakovui atliktus Darbus *[Darbų pavadinimas, sutampantis su Sutarties 2.1 punkte esančiu Darbų pavadinimu]*, o Užsakovas šiuos atliktus Darbus priima.
2. Už atliktus Darbus Užsakovas įsipareigoja sumokėti Rangovui likusią..... Eur (..... eurų) sumą Šalių sudarytoje Sutartyje nustatyta tvarka.
3. *Šalys patvirtina, kad Darbai yra atlikti pilnai ir tinkamai. Užsakovas neturi Rangovui pretenzijų dėl atliktų Darbų kokybės.]*
3. *Šalys patvirtina, kad Darbai yra atlikti pilnai ir tinkamai, išskyrus defektus, kurie neturės esminės įtakos naudojant Darbus pagal paskirtį. Defektų sąrašas pridedamas. Defektai turi būti pašalinti per [nurodyti dienų skaičių, ne ilgesnį, nei 14 dienų] dienų po šio Darbų perdavimo-priėmimo akto pasirašymo dienos.]*

[Pasirenkama pagal situaciją]

4. Šis aktas sudarytas dviem egzemplioriais, kurie abu turi vienodą teisinę galią. Vienas egzempliorius pateikiamas Rangovui, kitas lieka Užsakovui.

Rangovas

[Pavadinimas]
[Buveinės adresas]
[Telefonas, faksas]
[Įmonės kodas]
[PVM mokėtojo kodas]

Užsakovas

[Pavadinimas]
[Buveinės adresas]
[Telefonas, faksas]
[Įmonės kodas]
[PVM mokėtojo kodas]

Parašas
[Pareigos, vardas ir pavardė]

Parašas
[Pareigos, vardas ir pavardė]

[PRIEDAS: Defektų sąrašas, taip pat nurodant pagrįstą laiką defektų taisymui ir įkainotą defektų vertę]

**Draudimo įmonės laidavimo rašto dėl rangovo įsipareigojimų dėl Darbų suteiktų garantijų
pagal šią Sutartį netinkamo vykdymo garantiniu laikotarpiu tekstas ir sąlygos
GARANTINIO LAIKOTARPIO LAIDAVIMO DRAUDIMO RAŠTAS Nr. _____**

prie draudimo liudijimo (poliso) serija _____ Nr. _____

UAB „....“, adresas, įmonės kodas (toliau - Draudėjas) ir

UAB „(užsakovo pavadinimas)“, įmonės kodas _____ (toliau - Naudos gavėjas),
20_ m _____ d. pasirašė **Rangos** sutartį Nr. _____ (toliau – Sutartis) ir įsipareigojo atlikti
(objekto pavadinimas) darbus.

Šis garantinio laikotarpio laidavimo draudimo raštas (toliau – raštas) pateikiamas užtikrinant, kad
Sutartyje numatytos Draudėjo prievolės bus įvykdytos ir įvykdytos tinkamai **garantinio laikotarpio
metu.**

Šiuo raštu pažymime, kad UAB (*draudiko pavadinimas*), įmonės kodas _____, (*adresas*) (toliau - Draudikas),
sumokės Naudos gavėjui, draudimo išmoką dėl patirtų tiesioginių nuostolių, kuri neviršija _____ **EUR** (*suma
žodžiais*) **sumą**, gavus Naudos gavėjo raštišką pretenziją mokėti, pasirašytą Naudos gavėjo atstovaujančių asmenų, su
nuoroda į šį raštą ir dokumentus, pagrindžiančius reikalaujamos sumos dydį ir patvirtinančius, kad Draudėjas nevykdė ar
nesugebėjo tinkamai įvykdyti savo prievolių, kylančių iš jo įsipareigojimų pagal Sutartį per Sutartyje numatytą **garantinį
laikotarpį**. Kartu turi būti pateikta rašto Draudėjui, kuriuo buvo reikalaujama, kad Draudėjas įvykdytų savo prievolę Naudos
gavėjui, kopija. Naudos gavėjas pateikti raštišką pretenziją Draudikui turi teisę ne anksčiau, kaip praėjus 5 (penkioms) darbo
dienoms nuo pranešimo apie defektus dienos atsiųsto Draudikui registruotu laišku.

Šis įsipareigojimas privalomas Draudikui ir jo teisių perėmėjams ir patvirtintas Draudiko antspaudu
20__ m. _____ d.

Draudikas įsipareigoja tik Naudos gavėjui, todėl šis raštas neperleistinas ir neįkeistinas.

Šis raštas negali būti koreguojamas ar papildomas be Naudos gavėjo ir Draudiko abipusio susitarimo.
Bet koks Sutarties sąlygų, darbų apimties ar atlikimo terminų pasikeitimas šio rašto galiojimo metu turi
būti suderintas su Draudiku.

Draudiko įsipareigojimai pagal šį raštą atitinkamai sumažės po kiekvieno Draudiko mokėjimo pagal jį.

**Šis raštas įsigalioja nuo darbų priėmimo - perdavimo akto pasirašymo dienos ir galioja iki 20__
m. _____ d.** ir savaime nustos galios, jei šio rašto galiojimo metu Draudikas negaus

raštiškos Naudos gavėjo pretenzijos arba Sutartis bus nutraukta Naudos gavėjo iniciatyva.

Šis raštas grąžintinas Draudikui pasibaigus jo galiojimo terminui arba anksčiau, jeigu jis taptų
nereikalingas.

Šis raštas sudarytas pagal Draudiko _____ (*taisyklių pavadinimas*) taisyklės Nr. _____.

Šiam laidavimo raštui yra taikoma Lietuvos Respublikos teisė, o ginčai, kilę dėl pareikšto reikalavimo,
bus sprendžiami Lietuvos Respublikos teisme.

Raštas sudarytas 20__ m. _____ d.

Draudikas

(Atstovo pareigos, vardas, pavardė)

A.V.

(Atstovo parašas)

Statybvietės priėmimo – perdavimo aktas

[Data]

Rangos sutarties numeris:

Statybvietės adresas:

Užsakovas – *VšĮ Vilniaus arkivyskupijos ekonomo tarnyba*, vadovaudamasis Sutarties sąlygų 4.1 punkto nuostatomis šiuo Statybvietės priėmimo - perdavimo aktu suteikia Rangovui – *[pavadinimas]* Statybvietės valdymo teisę.

Rangovas, šiuo aktu perėmęs Statybvietę, tampa atsakingu už Statybvietę ir jos prieigas pagal Sutartį. Rangovas, pasirašydamas šį aktą patvirtina, kad:

1. Statybvietės ribos pažymėtos brėžinyje, fiziškai parodytos Rangovo atstovui.
2. Rangovui yra perduotas Statybvietės ribų brėžinys.

Statybvietės priėmimo - perdavimo metu yra užfiksuota esama Statybvietės priklausinių būklė, už kurią Rangovas nėra atsakingas:

- 1.
- 2.

Priedai:

1. Statybvietės ribų brėžinys;
2. Esamą Statybvietės priklausinių būklę apibūdinantys priedai, nuotraukos, aprašymai ar kita.

Rangovo atstovas _____

Parašas: _____ **Data** _____

Užsakovo atstovas _____

Parašas: _____ **Data** _____

**PROJEKTAVIMO FIRMA
UAB "ARCHIVOLTAS"**

Įm. kodas 123978649,
Universiteto g.4, Vilnius,
Tel. +370 5 260 9389, m.8 687 21 632,

SUDERINTA
**VILNIAUS ARKIVYSKUPIJOS
EKONOMO TARNYBA**

..... m. mėn. d.

KOMPLEKSO NR.

A-2018-61-TDP

Mykolas Juozapavičius

STATYTOJAS

VŠĮ VILNIAUS ARKIVYSKUPIJOS EKONOMO TARNYBA
S. Skapo g. 4, LT-01122 Vilnius

KOMPLEKSAS

**VILNIAUS ŠV. TERESĖS BAŽNYČIOS, BASŲJŲ KARMELITŲ VIENUOLYNO
PASTATŲ IR GYNYBINIŲ STATINIŲ ANSAMBLIS (KODAS 748)
ŠV. TERESĖS BAŽNYČIA (kodas 27322)**
Aušros vartų g. 14 Vilnius
Pastato un. Nr. 1065-0000-1011, žemės sklypo Nr. 0101-0058-0094;
Vilniaus senamiestis (kodas 16073),
Vilniaus senojo miesto vieta su priemiesčiais (kodas 25504)
YPATINGAS STATINYS

OBJEKTAS

**ŠVČ. MERGELĖS MARIJOS, GAILESTINGUMO MOTINOS KOPLYČIA
(KODAS 27324)**

STADIJA

**TECHNINIS DARBO
PROJEKTAS**

DALIS:

PAPRASTASIS REMONTAS

TOMAS

A-2018 – 61– TDP

**ŠVČ. MERGELĖS MARIJOS,
GAILESTINGUMO MOTINOS KOPLYČIA (KODAS 27324)**

Aušros vartų g. 14 Vilnius

PAPRASTASIS REMONTAS

Keltuvo/lifto įrengimas
pritaikant žmonių su negalia poreikiams

A-2018 – 61– TDP

UAB „ARCHIVOLTAS“	PAREIGOS	KVALIFIK. ATEST.NR.	V.PAVARDĖ	PARAŠAS
	Direktorė		A.Samukienė	
	Proj. vadovas	090 (AM), 3243(KPD)	A.Samukienė	

VILNIUS, 2018

SUDERINTA SU PASTABA

Kultūros paveldo departamento prie
Kultūros ministerijos Vilniaus skyriaus
vyriausioji specialistė

Anželika Zdanevičienė

2018 m. mėn. d. Nr. 504

Žemės judinimo darbų vietoje
būtinai archeologiniai tyrimai

**ŠVČ. MERGELĖS MARIJOS,
GAILESTINGUMO MOTINOS KOPLYČIA (k. 27324)**

Aušros vartų g.14, Vilnius
Vilniaus senamiestis –kult.pam. u.o.k. 16073

PAPRASTASIS REMONTAS

BYLOS DOKUMENTŲ IR BRĖŽINIŲ ŽINIARAŠTIS

Eil. Nr.	Lapo žymuo	Pavadinimas	Psl. sk.	Psl.nr.
1	2	3	4	5
TEKSTINĖ DALIS				
1.		Titulinis lapas	1	1 psl.,
2.		Bylos dokumentų ir brėžinių žiniaraštis	1	2,3 psl.,
3.		Nuosavybės dokumentai – žiūr. Bendrąją dalį A 2018-61 TDP, TPD BD	11	,
4.		Projektavimo užduotis. Techninės žiūr. Bendrąją dalį A 2018-61 TDP, TPD BD	16	
5.		Specialieji paveldosaugos reikalavimai	3	4 - 7 psl.,
6.		Aiškinamasis raštas	5	8 - 12 psl.,
7.		Techninės specifikacijos	8	13-20 psl.,
8.		PV ir PDV kvalifikacijos atestatai	2	21-23 psl.,
9.		NKP apsaugos specialistų atestatai	2	23-24 psl.,
BREŽINIAI				
10.	SP-1	Situacijos schema pirmojo aukšto lygyje	1	25 psl.,
11.	SA-1	Pirmo aukšto planas M 1:100	1	26 psl.,
12.	SA-2	Antro aukšto planas M 1:100	1	27 psl.,
13.	SA-3	Fasadas iš Aušros vartų gatvės M 1:100	1	28 psl.,
14.	SA-4	Kiemo fasadas M 1:100	1	29 psl.,
15.	SA-5	Atkūrto tūrio stogo planas M1:100	1	30 psl.,
16.	SA-5	Atkūrto tūrio stogo planas M1:100 (Laida A)	1	31 psl.,
17.	SA-6	Pamatų planas M 1 : 100	1	32 psl.,
18.	SA-6	Pamatų planas M 1 : 100 (Laida A)	1	33 psl.,
19.	SA-7	Pjūvis 1-1 M 1: 50	1	34 psl.,
20.	SA-8	Pamatų pjūvis 4-4 M 1: 25	1	35 psl.,
21.	SA-9	Pjūvis 2-2 M 1: 50	1	36 psl.,
22.	SA-10	Lifto šachtos duobės armavimas	1	37 psl.,
23.	SA-11	Karkasai K-1 – K-4 M 1:12,5	1	38 psl.,
24.	SA-12	Pirmo aukšto mūrijimo planas M 1: 50	1	39 psl.,
25.	SA-13	Antro aukšto mūrijimo planas M 1: 50	1	40 psl.,
26.	SA-14	Pirmo aukšto pardangos įrengimas M 1: 50	1	41 psl.,

27.	SA-15	Arkinė sąrama S-1 M 1:25	1	42 psl.,
28.	SA-16	Sąrama S-2 M 1: 50	1	43 psl.,
29.	SA-17	Sąrama S-3 M 1: 50	1	44 psl.,
30.	SA-18	Gegnių planas M 1:25	1	45 psl.,
31.	SA-19	Stogo pjūvis, mazgai, medžiagų žiniaraštis	1	46 psl.,
32.	SA-20	Durys DL 1 M 1:20	1	47 psl.,
33.	SA-21	Durys D-2 M 1:20	1	48 psl.,
34.	SA-22	Durys D 3 M 1:20	1	49 psl.,
35.	GŽ-1	Durų ir langų žiniaraštis	2	50-51 psl.,
36.	DMŽ	Darbų kiekių ir medžiagų žiniaraštis	3	52-54 psl.,

PV A.Samukienė



VALSTYBĖS ĮMONĖ REGISTRŲ CENTRAS
Vincio Kudirkos g. 18-3, LT-03105 Vilnius, tel. (5) 2688 262, faks. (5) 2688 311, el.p. info@registrucentras.lt

NEKILNOJAMOJO TURTO REGISTRO CENTRINIO DUOMENŲ BANKO
IŠRAŠAS

2015-10-22 10:58:41

1. Nekilnojamojo turto registre įregistruotas turtas:

Registro Nr.: 1/43291
Registro tipas: Žemės sklypas
Sudarymo data: 2002-02-07
Adresas: Vilniaus m. sav. Vilniaus m. Aušros Vartų g. 12
Registro tvarkytojas: Valstybės įmonės Registrų centro Vilniaus filialas

2. Nekilnojamieji daiktai:

2.1. Žemės sklypas
Unikalus daikto numeris: 0101-0058-0094
Žemės sklypo kadastro numeris ir kadastro vietovės pavadinimas: 0101/0058:94 Vilniaus m. k.v.
Daikto pagrindinė naudojimo paskirtis: Kita
Žemės sklypo plotas: 0.8174 ha
Užstatyta teritorija: 0.8174 ha
Žemės ūkio naudmenų našumo balas: 40.0
Matavimų tipas: Žemės sklypas suformuotas atliekant kadastrinius matavimus
Indeksuota žemės sklypo vertė: 358512 Eur
Žemės sklypo vertė: 224070 Eur
Kadastro duomenų nustatymo data: 2001-10-26

3. Daikto priklausiniai iš kito registro: įrašų nėra

4. Nuosavybė:

4.1. Nuosavybės teisė
Savininkas: Vilniaus arkivyskupija, a.k. 192059489
Daiktas: žemės sklypas Nr. 0101-0058-0094, aprašytas p. 2.1.
Įregistravimo pagrindas: Nacionalinės žemės tarnybos teritorinio skyriaus vedėjo įsakymas, 2013-10-25, Nr. 49VJ-(14.49.2.)-2142
Priešimmo - perdavimo aktas, 2013-10-30, Nr. 49LS-(14.49.99.)-14
Įrašas galioja: Nuo 2013-11-19

5. Valstybės ir savivaldybių žemės patikėjimo teisė: įrašų nėra

6. Kitos daiktinės teisės:

6.1. Kelio servitutas - teisė naudotis pėsčiųjų taku (tarnaujantis)
Daiktas: žemės sklypas Nr. 0101-0058-0094, aprašytas p. 2.1.
Įregistravimo pagrindas: Apskritis viršinininko įsakymas, 2002-01-24, Nr. 201-01
Aprašymas: 58 kv.m ploto, plane pažymėta 68, 69, 70, 71, bet kuriuo paros metu.
Įrašas galioja: Nuo 2002-02-07

7. Juridiniai faktai:

7.1. Sudaryta panaudos sutartis
Panaudos gavėjas: Viešoji įstaiga "VILNIAUS ARKIVYSKUPIJOS EKONOMO TARNYBA", a.k. 121736145
Daiktas: žemės sklypas Nr. 0101-0058-0094, aprašytas p. 2.1.
Įregistravimo pagrindas: Panaudos sutartis, 2015-10-01
Plotas: 0.8174 ha
Aprašymas: Neterminuotai (bet ne trumpiau, kol galios įsipareigojimai dėl gauto finansavimo).
Įrašas galioja: Nuo 2015-10-22
Terminas: Nuo 2015-10-01

KOPIJA TIKRA

Projektų vadovė
Aušra Gvildienė

7.2.

Nekilnojamasis daiktas yra nekilnojamųjų kultūros vertybių teritorijoje (jų apsaugos zonoje)
Daiktas: žemės sklypas Nr. 0101-0058-0094, aprašytas p. 2.1.

[registravimo pagrindas: Kultūros vertybių apsaugos departamento įsakymas,
1995-07-10, Nr. Į-103
Aprašymas: 2010-12-13 Kultūros paveldo departamento pranešimas
Nr. 12-42, nekilnojamojo daikto kodas 16073
[rašas galioja: Nuo 2011-01-04

8. Žymos: [rašų nėra

9. Specialiosios žemės ir miško naudojimo sąlygos:

- 9.1. XLIX. Vandentiekio, lletaus ir fekalinės kanalizacijos tinklų ir [renginių apsaugos zonos
Daiktas: žemės sklypas Nr. 0101-0058-0094, aprašytas p. 2.1.
[registravimo pagrindas: Apskritis viršinininko įsakymas, 2002-01-24, Nr. 201-01
[rašas galioja: Nuo 2002-02-07
- 9.2. XLVIII. Šilumos ir karšto vandens tiekimo tinklų apsaugos zonos
Daiktas: žemės sklypas Nr. 0101-0058-0094, aprašytas p. 2.1.
[registravimo pagrindas: Apskritis viršinininko įsakymas, 2002-01-24, Nr. 201-01
[rašas galioja: Nuo 2002-02-07
- 9.3. XIX. Nekilnojamųjų kultūros vertybių teritorija ir apsaugos zonos
Daiktas: žemės sklypas Nr. 0101-0058-0094, aprašytas p. 2.1.
[registravimo pagrindas: Apskritis viršinininko įsakymas, 2002-01-24, Nr. 201-01
[rašas galioja: Nuo 2002-02-07
- 9.4. IX. Dujotiekių apsaugos zonos
Daiktas: žemės sklypas Nr. 0101-0058-0094, aprašytas p. 2.1.
[registravimo pagrindas: Apskritis viršinininko įsakymas, 2002-01-24, Nr. 201-01
[rašas galioja: Nuo 2002-02-07
- 9.5. VI. Elektros linijų apsaugos zonos
Daiktas: žemės sklypas Nr. 0101-0058-0094, aprašytas p. 2.1.
[registravimo pagrindas: Apskritis viršinininko įsakymas, 2002-01-24, Nr. 201-01
[rašas galioja: Nuo 2002-02-07
- 9.6. I. Ryšių linijų apsaugos zonos
Daiktas: žemės sklypas Nr. 0101-0058-0094, aprašytas p. 2.1.
[registravimo pagrindas: Apskritis viršinininko įsakymas, 2002-01-24, Nr. 201-01
[rašas galioja: Nuo 2002-02-07

10. Daikto registravimas ir kadastro žymos: [rašų nėra

11. Registro pastabos ir nuorodos:

Žemės sklypo pagrindinė tikslinė naudojimo paskirtis - kital paskirčiai (bažnyčios ir vienuolyno statinių kompleksui eksploatuoti). Saugoti medžius augančius sklype. Bažnyčios, vienuolyno ir koplyčios pastatų ansamblis yra respublikinės reikšmės architektūros paminklas (AtR 42) ir yra saugomoje teritorijoje - Vilniaus senamiestyje (U1P). Tvarkant pastatus ir teritoriją, ruošiamos paminklotvarkos sąlygos.

12. Kita informacija: [rašų nėra

13. Informacija apie duomenų sandoriui tikslinimą: [rašų nėra

Dokumentą atspausdinti Registratore eksperte



SIGITA
SIMONAITYTĖ

2015-10-22 10:58:41

KOPIJA TIKRA

Projektų vadovė
Aušra Gvildienė



VALSTYBĖS ĮMONĖ REGISTRŲ CENTRAS
Vincio Kudirkos g. 18-3, LT-03105 Vilnius, tel. (5) 2688 262, faks. (5) 2688 311, el.p. info@registrucentras.lt

NEKILNOJAMOJO TURTO REGISTRO CENTRINIO DUOMENŲ BANKO
IŠRAŠAS

2015-10-22 11:04:04

1. Nekilnojamojo turto registre [registruotas turtas:

Registro Nr.: 10/97741
Registro tipas: Statiniai
Sudarymo data: 1955-03-18
Adresas: Vilniaus m. sav. Vilniaus m. Aušros Vartų g. 14
Registro tvarkytojas: Valstybės įmonės Registrų centro Vilniaus filialas

2. Nekilnojamieji daiktai:

2.1. Pastatas - Bažnyčia

Unikalus daikto numeris: 1065-0000-1011
Daikto pagrindinė naudojimo paskirtis: Religinė
Pažymėjimas plane: 1R1p
Statybos pabaigos metai: 1940
Rekonstravimo pabaigos metai: 1972
Balgumo procentas: 100 %
Šildymas: Centrinis šildymas iš centralizuotų sistemų
Vandentiekis: Komunalinis vandentiekis
Nuotekų šalinimas: Komunalinis nuotekų šalinimas
Sienos: Plytų mūras
Stogo danga: Skarda cinkuota
Aukštų skaičius: 1
Bendras plotas: 1609.96 kv. m
Pagrindinis plotas: 983.88 kv. m
Tūris: 28095 kub. m
Užstatytas plotas: 1557.00 kv. m
Koordinatė X: 6060587.44
Koordinatė Y: 583172.97
Atkūrimo sąnaudos (statybos vertė): 2331988 Eur
Fizinio nusidėvėjimo procentas: 44 %
Atkuriamoji vertė: 1305913 Eur
Vidutinė rinkos vertė: 2024165 Eur
Vidutinės rinkos vertės nustatymo data: 1999-09-22
Kadastro duomenų nustatymo data: 1999-09-22

3. Daikto priklausiniai iš kito registro: [rašų nėra

4. Nuosavybė:

4.1.

Nuosavybės teisė
Savininkas: Vilniaus arkivyskupija, a.k. 192059489
Daiktas: pastatas Nr. 1065-0000-1011, aprašytas p. 2.1.
[registravimo pagrindas: Savivaldybės valdybos sprendimas, 2000-08-17,
Nr. 1606V
[rašas galioja: Nuo 2000-09-06

5. Valstybės ir savivaldybių žemės patikėjimo teisė: [rašų nėra

KOPIJA TIKRA

Projektų vadovė
Aušra Gvildienė

6. Kitos daiktinės teisės : [rašų nėra

7. Juridiniai faktai:

7.1.

Sudaryta panaudos sutartis
Panaudos gavėjas: Viešoji įstaiga "VILNIAUS ARKIVYSKUPIJOS EKONOMO
TARNYBA", a.k. 121736145
Daiktas: pastatas Nr. 1065-0000-1011, aprašytas p. 2.1.
[registravimo pagrindas: Panaudos sutartis, 2015-10-01
Plotas: 1609.96 kv. m
Aprašymas: Neterminuotai (bet ne trumpiau, kol galios
[sipareigojimai dėl gauto finansavimo).
[rašas galioja: Nuo 2015-10-22
Terminas: Nuo 2015-10-01

Nekilnojamasis daiktas [rašytas [nekilnojamųjų

7.2.

kultūros vertybių registrą
Kultūros paveldo centras, a.k. 188204053
Daiktas: pastatas Nr. 1065-0000-1011, aprašytas p. 2.1.
[registravimo pagrindas: Kultūros vertybių apsaugos departamento įsakymas,
2003-05-08, Nr. Į-130
Aprašymas: kult. vert. kodas G359K
[rašas galioja: Nuo 2003-09-03

8. Žymos:

8.1.

Sudaryta jungtinės veiklos (partnerystės) sutartis
Daiktas: pastatas Nr. 1065-0000-1011, aprašytas p. 2.1.
[registravimo pagrindas: Sutartis, 2006-07-31
[rašas galioja: Nuo 2006-08-09

9. Specialiosios žemės ir miško naudojimo sąlygos: [rašų nėra

10. Daikto registravimas ir kadastro žymos: [rašų nėra

11. Registro pastabos ir nuorodos:

Vilniaus Arkivyskupijos ekonomo tarnybos 2000 08 24 raštas Nr.174 "Dėl bažnyčių teisinės registracijos". 1R1p (b.p. 1X3p).

12. Kita informacija:

Archyvinės bylos Nr.: 13/12891

13. Informacija apie duomenų sandorliui tikslinimą: [rašų nėra

2015-10-22 11:04:04

Dokumentą atspausdino
Registratorė eksperte



SIGITA
SIMONAITYTĖ

KOPIJA TIKRA

Projektų vadovė
Aušra Gvildienė



ŽEMĒS

SKLYPO PLĀNS M 1:500
Sklypo plotas 8174 m²

Sklypo iekārtymo schema

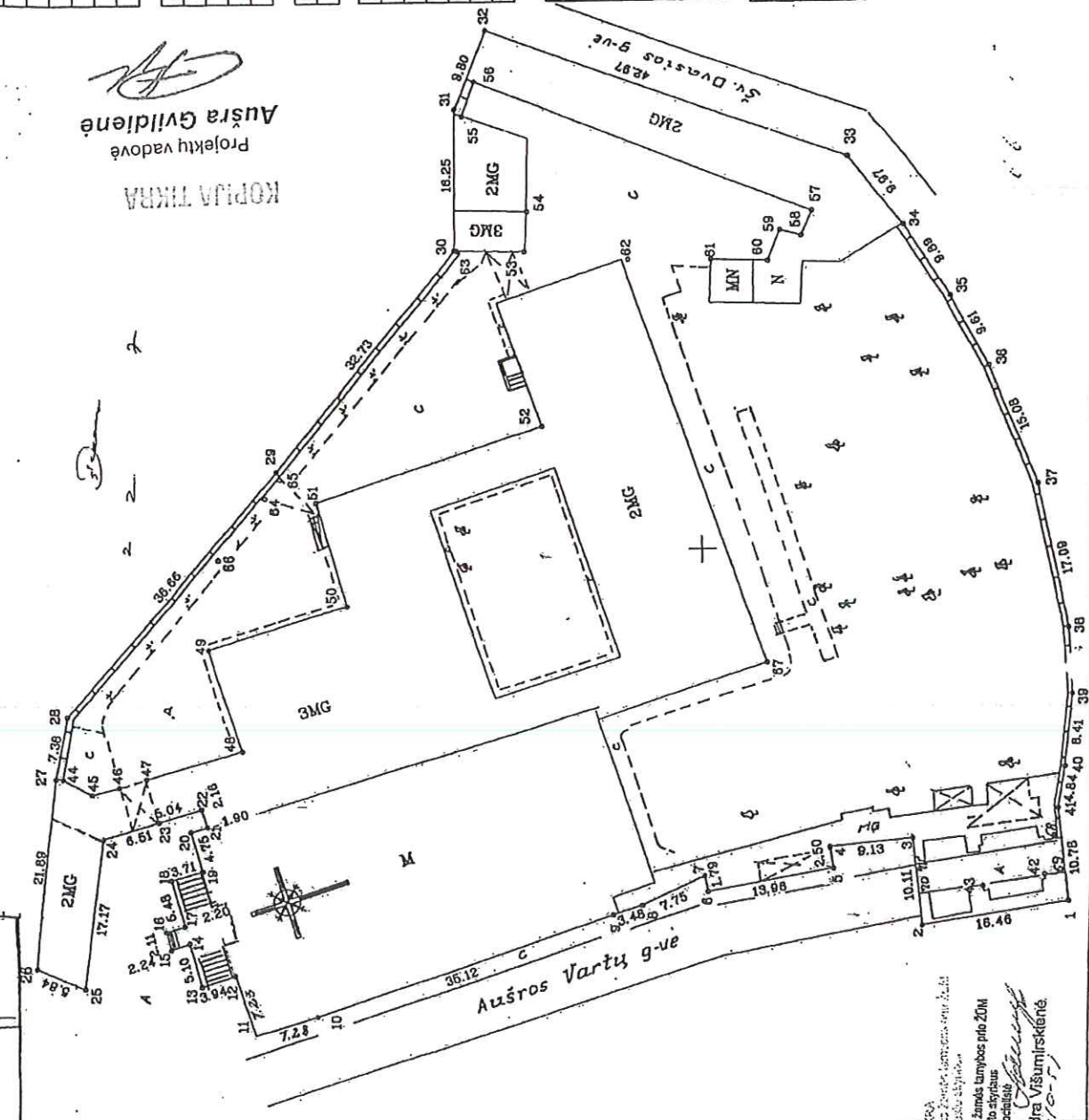

KOPĻA TĪKRA
Projektu vadovē
Aušra Gvildienē

Kopija: TĪKRA
Sīkumam izstrādājis: Ing. J. Čakars
Nāciena: žemēs tumbos plā 20M
Vilniaus mēro sīkius
vairodņi apstiprinājis:
Aleksandra Višūniskienē

Vēstures un kultūras kategorija	2205948

Ģeogr. namo Nr.	Aušros Vartu 12, 14
Kaimiņi (mājasnumi)	Senamiescīs
Seniūnija	Vilnius
Miestans (rajons)	Vilnius
Apskritis	Vilnius

Kadastrs:	vieta:								
SKLYPO IDENTIFIKATORIUS:									

Gredzīnībā	Gredzīnā	skilpo sarnības (nuominātas, naudotoļos)

naudojamo tipas	privati		neudojamas plotas	
	valstībine			
	atskrāļi	bendral	atskrāļi	bend
v. pavardē (pavadināmas)	had	m ²	had	m ²
Vilnius				8174
Diktivskūpija				
Servitūtas		69,69,70,74		58m ²

Vilniaus apskrītes vīrsimāko administrācija
 Vilniaus mēro sīkius sarnības skilpo sarnības
 Patēriņš: Vīrs: ģeodēzistnīks V. Paršēlūnas
 Patēriņš: skilpo sarnības vedējas A. Varānūskienē

LICENCĪOS NR. 102 GALĪOJA IKI 2001 10 20

MIESTO PLĒTROS DEPARTAMENTO
GAMYBINE GRUPE

pārvaldes priekšnieks	v. pavardē	
R. Rudzīkietis		
A. Kuršigēlis		
A. Balčiartienē		

ŽEMĖS SKLYPO PLANAS M 1:500

Sklypo plotas 8174 m²

Sklypo identifikatorius:

KOORDINACIŲ ŽINIARAŠTIS

Koordinacių sistema			
Taško Nr.	Kodas	X	Y
1	R	21258.87	29506.89
2	R	21274.98	29503.53
3	R	21276.20	29513.56
4	R	21285.29	29512.70
5	R	21284.86	29510.24
6	R	21288.60	29507.80
7	R	21298.98	29508.58
8	R	21308.01	29508.34
9	R	21309.32	29506.27
10	R	21342.82	29494.10
11	R	21349.67	29492.03
12	R	21351.95	29498.86
13	R	21366.72	29497.68
14	R	21357.18	29502.57
15	R	21359.30	29501.89
16	R	21359.86	29503.92
17	R	21357.75	29504.55
18	R	21358.29	29508.82
19	R	21355.71	29510.85
20	R	21357.08	29515.40
21	R	21355.24	29516.94
22	R	21355.89	29518.00
23	R	21380.72	29518.55
24	R	21386.84	29514.84
25	R	21389.03	29497.80
26	R	21374.40	29498.81
27	R	21372.20	29521.88
28	R	21370.84	29528.84
29	R	21347.34	29537.08
30	R	21327.25	29582.92
31	R	21327.27	29589.17
32	R	21323.73	29608.31
33	R	21283.53	29593.12
34	R	21277.53	29585.16
35	R	21272.27	29576.78
36	R	21267.92	29586.21
37	R	21282.40	29554.17
38	R	21258.80	29537.47

SKLYPO CENTRO KOORDINATĖS			
Koordinacių sistema		Koordinatės X/Y	Planiuoto nomenklatūra
Sistema, kurioje vykdyti matavimai		X=21315.36 Y=29542.48	151-D
Valstybinė LKS-1994		X=6038771.96 Y=51433.89	62/38
Žiniaraščių sudarė		 v. parafas 2011.05.	

KOPIJŲ TIKRA

Projekčių vadovė
Ausra Gvildienė

Ištrauka iš Lietuvos Administracinių teisinių pažeidimų kodekso:
47 straipsnis. Pastovių žemėnaudos riboženklių sunaikinimas arba gedalinimas - užtraukia baudą nuo vieno šimto iki penkių šimtų litų.
48 straipsnis. Geodezinio pagrindo punktų bei markšiderių ženklų žalinimas arba gedalinimas - užtraukia baudą nuo vieno šimto iki vieno tūkstantio litų.

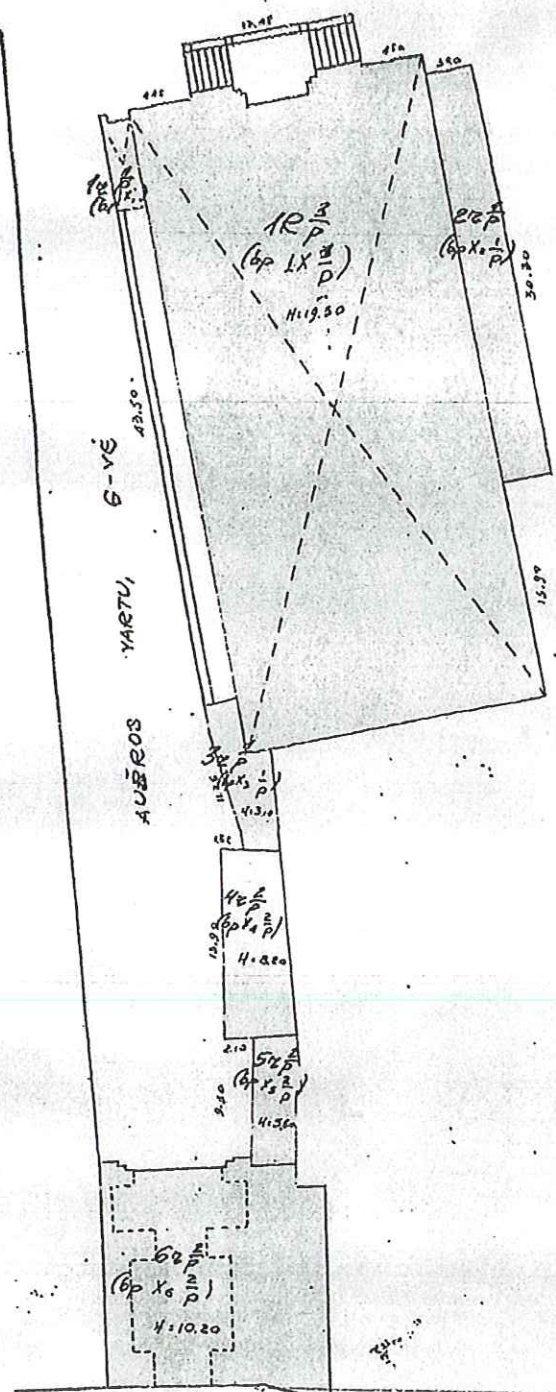

BAZILIJONU,

ZEMĖS IR NĖTĖS MĖRŲ, MĖSŲ IR TURTŲ KADASTRŲ IR REGISTRŲ VALDYBOS ĮMONĖ VILNIAUS FILIALAS			
AUŠROS VARTU, NAMEN 14 B1			
MIESTAS	KV	SKL.	HEIZUJŲ RE.
VILNIUS			1021
M 1	500		
19 99 m.	09	22	
KOPĖJA ATLIKTA 19 99 m.			
19 99 m.	09	22	



įrašė
Dankeričienė
Marytė
Ginevičienė

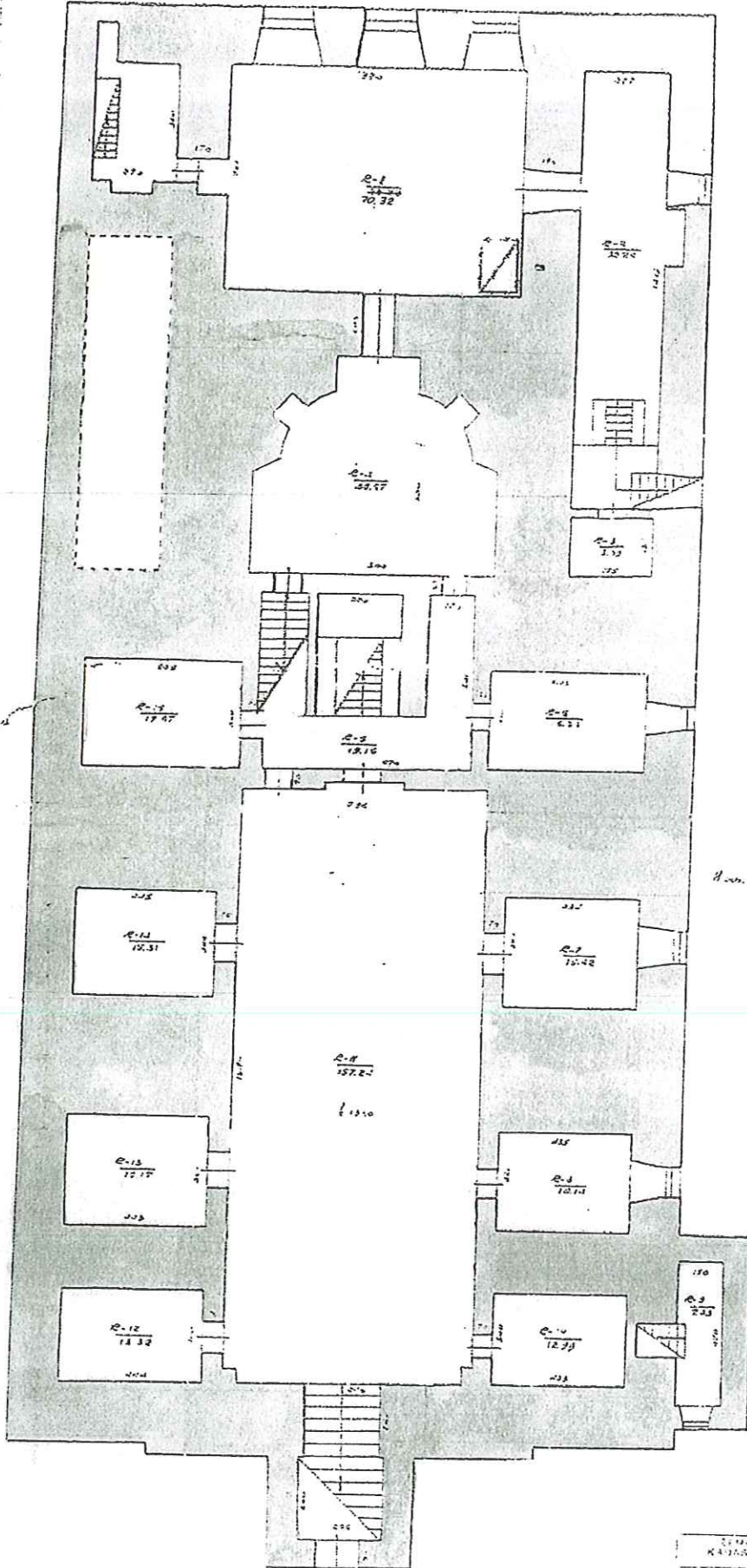

200.1-210

10513

STATE OF KANSAS		COUNTY OF	
AUSPOS HEETS			
DATE	BY	DATE	BY
10/2/94	Griffith	10/2/94	Griffith
NO.	100	NO.	100
BY	Griffith	BY	Griffith

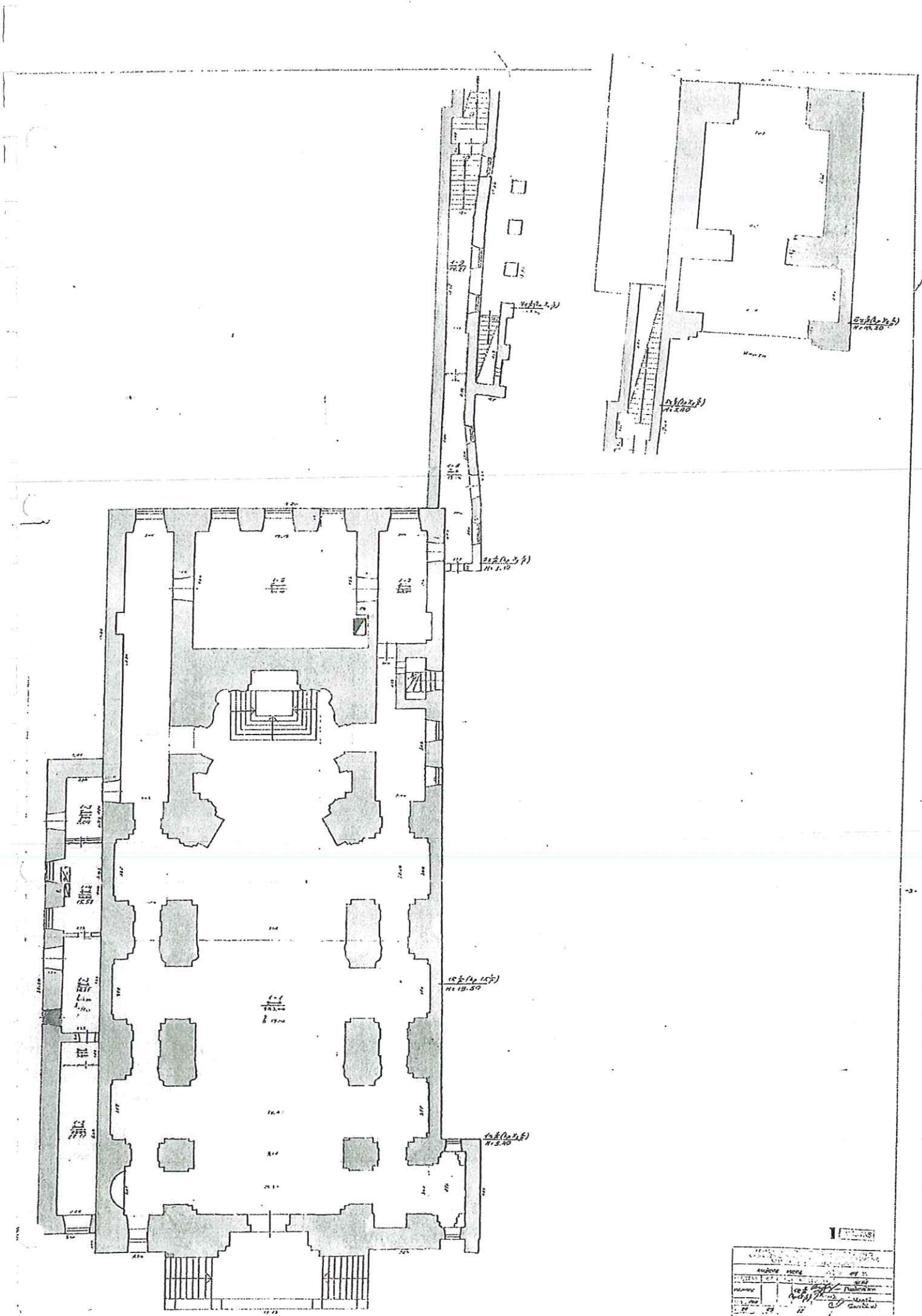

Project Name	Architect	Date
Client	Scale	Sheet No.
Location	Notes	
Drawn by	Checked by	
Approved by		

1st. FLOOR PLAN (S.P.)

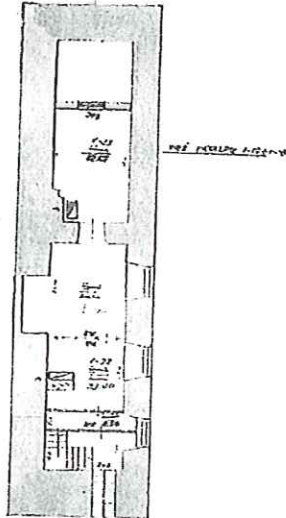
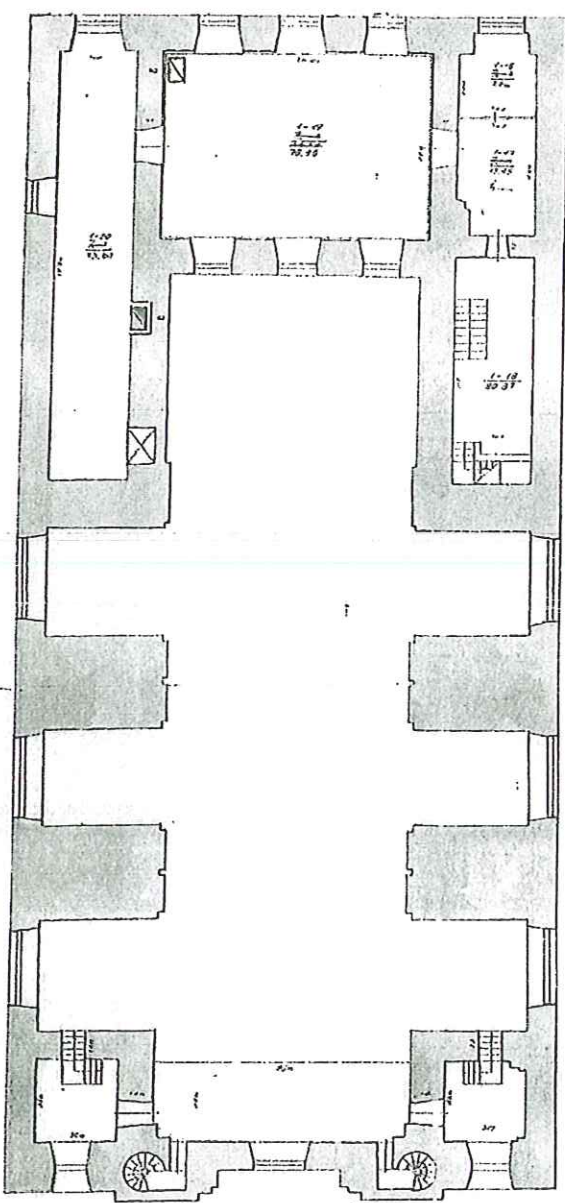
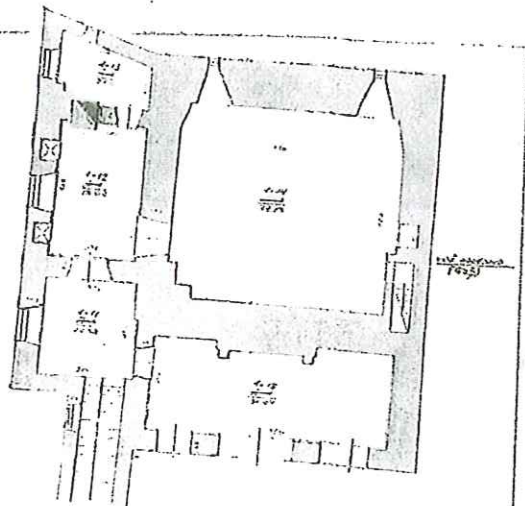
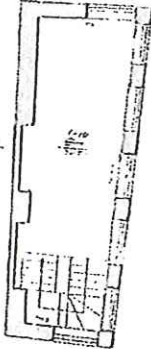

FLOOR PLAN

NO.	100	DATE	1950
BY	J. P. Davis	SCALE	1/4" = 1'-0"
CHECKED		APPROVED	
DATE	10/15/50	BY	J. P. Davis

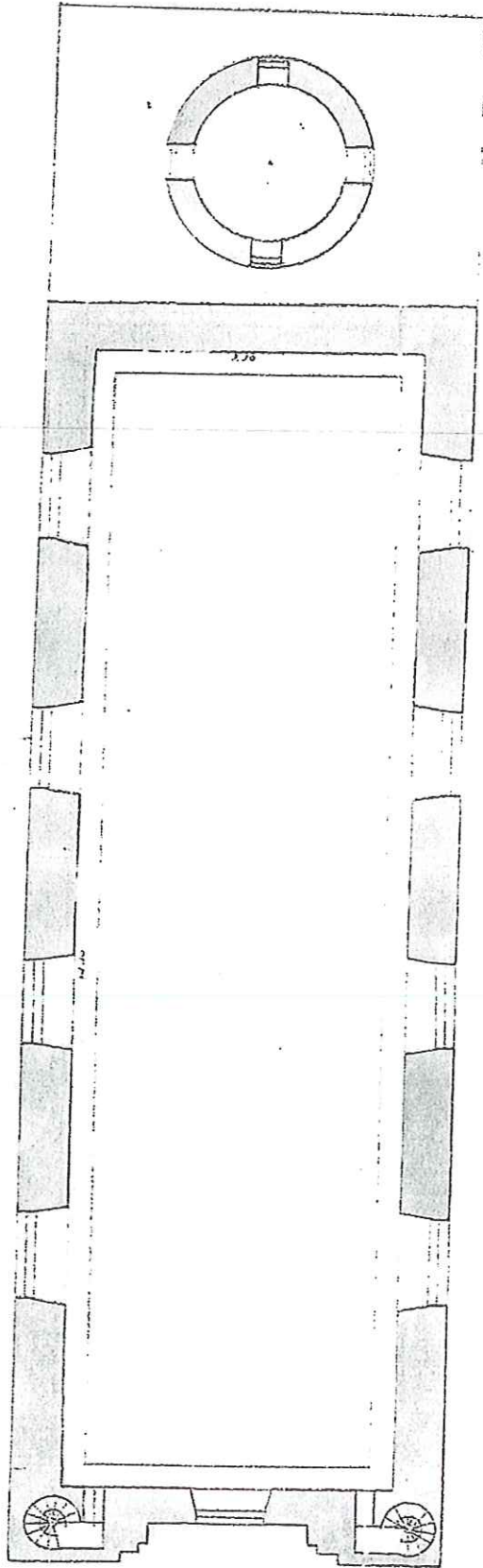

if p70VIS

KUSTOOS		METS	24
TILAAJAS		100	19.11.2010
MYYTÄ		Myytö-	Siinä
PÄIVÄ		21	03

**STATINIO (-IŲ) AR STATINIŲ GRUPĖS PROJEKTAVIMO UŽDUOTIS
(TECHNINĖ SPECIFIKACIJA)**

Eil. Nr.	Pavadinimas	Reikalavimai
I. Bendra informacija apie pirkimo objektą		
1.	Pirkimo pavadinimas.	„Vilniaus Šv. Teresės bažnyčios (27322), basųjų karmelitų vienuolyno pastatų ir gynybinių statinių ansamblio, Medininkų, Aušros Vartai, Švč. Mergelės Marijos, Gailestingumo Motinos koplyčios (27324) ir Galerijos (27325), tvarkybos – taikomųjų tyrimų, remonto, restauravimo, konservavimo darbų bei tvarkomųjų statybos darbų – paprastojo remonto bei ekspozicijos įrengimo projektavimas (Aušros vartų g. 14, Vilnius) ir tvarkybos darbų vykdymo priežiūra.
2.	Statinių grupės sudėtis.	Vilniaus Šv. Teresės bažnyčios, basųjų karmelitų vienuolyno pastatų ir gynybinių statinių ansamblis (748): Šv. Teresės bažnyčia (27322), Galerija (27325), Švč. Mergelės Marijos, Gailestingumo Motinos koplyčia (27324).
3.	Statinio (-ių) ar statinių grupės paskirtis ir bendrieji (techniniai ir paskirties) rodikliai.	Paskirtis – religinė. Pastatas – Bažnyčia su dalimis (priestatais) – galerija (27325) ir Švč. Mergelės Marijos, Gailestingumo Motinos koplyčia (27324). Unikalus daikto numeris – 1065-0000-1011, registro Nr. 10/97741: <ul style="list-style-type: none"> - Centrinis šildymas iš centralizuotų sistemų; - Vandentiekis – miesto; - Nuotekų šalinimas – miesto; - Bendras plotas – 1609.96 m² ; - Pagrindinis plotas – 1377.99 m²; - Pagalbinis plotas – 231.97 m²; - Tūris – 28095 m³; - Užstatytas plotas – 1557.00 m².



Eil. Nr.	Pavadinimas	Reikalavimai
		Žemės sklypas, un. daikto Nr.0101-0058-0094, registro Nr.1/43291: - Žemės sklypo plotas – 0.8174 ha ; - Užstatyta teritorija – 0.8174 ha.
4.	Statinio statybos rūšis: tvarkybos darbai ir tvarkomieji statybos /statybos darbai.	Tvarkybos darbų rūšys: taikomieji tyrimai, remontas, restauravimas, konservavimas pagal Paveldo tvarkybos reglamentą PTR 3.08.01:2013 „Tvarkybos darbų rūšys“. Tvarkomieji statybos darbai/statybos darbai : paprastasis remontas.
5.	Statinio kategorija.	Ypatingas statinys , vadovaujantis statybos techniniu reglamentu STR 1.01.03:2017 „STATINIŲ KLASIFIKAVIMAS“, patvirtintu Lietuvos Respublikos aplinkos ministro 2016.10.27 įsakymu Nr. D1-713.
6.	Esamos statinio konstrukcijos, jų funkcinė paskirtis.	- Pamatai – plytų; - Sienos – plytų mūro; - Stogo danga – cinkuotos skardos; - Perdanga – skliautinė; - Bažnyčios aukštis 19.5 m; - Galerijos maksimalus aukštis 8.2 m; - Koplyčios aukštis 10.20 m; Statinio projekto dokumentų sprendiniai turi atitikti esamų konstrukcijų funkcinę paskirtį.
7.	Statinio projekto rengimo etapas.	Parengti projektai pateikiami Užsakovui tvirtinti ir ekspertizei atlikti. Pagal ekspertizės pastabas kiekvienas rengiamas projektas turi būti patikslinamas per 10 (dešimt) darbo dienų nuo tokių pastabų pateikimo; Techninis projektas pagal STR 1.04.04:2017 „Statinio projektavimas, projekto ekspertizė“. Tvarkybos darbų projektas pagal Paveldo tvarkybos reglamentą PTR 3.06.01:2014 „Kultūros paveldo tvarkybos darbų projektų rengimo taisyklės“.
II. Perkamų projektavimo paslaugų apimtis, trukmė ir perkančiosios organizacijos pateikiami duomenys		
8.	Projektavimo paslaugų apimtis:	
8.1.	projektavimo paslaugos;	1. Statinio techninio projekto (toliau – projektas) parengimas. Projekto dalys: 1.1. bendroji: bendrieji duomenys ir brėžiniai;

Eil. Nr.	Pavadinimas	Reikalavimai
		<p>1.2. sklypo dalies sutvarkymas po tvarkybos ir statybos darbų (restauruojant ketvirtąją arkinę angą ir įrengiant alsuojančią nuogrindą);</p> <p>1.3. architektūros;</p> <p>1.4. konstrukcijų susijusių su ketvirtos arkinės angos restauracija ;</p> <p>1.5. vandentiekio ir nuotekų šalinimo;</p> <p>1.6. šildymo, vėdinimo ir oro kondicionavimo;</p> <p>1.7. elektrotechnikos (apšvietimo);</p> <p>1.8. elektroninių ryšių (telekomunikacijų);</p> <p>1.9. procesų valdymo ir automatizacijos (audio, video, šildymo ir vėdinimo sistemų valdymas, priešgaisrinių kompensavimo priemonių valdymas ir pan.);</p> <p>1.10. gaisrinės saugos;</p> <p>1.11. pasirengimo statybai ir statybos darbų organizavimo;</p> <p>1.12. statybos ir tvarkybos darbų skaičiuojamosios kainos nustatymo;</p> <p>1.13. Lobyno ekspozicijos įrengimo ir interjero dalis.</p> <p>2. Kultūros paveldo tvarkybos darbų – taikomųjų tyrimų, remonto, restauravimo, konservavimo darbų projektų parengimas:</p> <p>2.1. architektūrinių, konstruktyvinių, polichrominių, fotogrametrinių apmatavimų ir kitų tvarkybos bei statybos projektų rengimui reikalingų tyrimų atlikimas (jei projektavimo metu, paaiškėtų, kad reikia papildomų apmatavimų ir tyrimų);</p> <p>2.2. tvarkybos darbų projektų parengimas vadovaujantis atliktų tyrimų išvadamis ir rekomendacijomis;</p> <p>2.3. projektų dalių sudėtyje turi būti parengti sąnaudų kiekių žiniaraščiai.</p> <p>3. Parengti projektai pateikiami Užsakovui tvirtinti ir ekspertizei atlikti. Vadovautis statybos techniniu reglamentu STR 1.04.04:2017 „Statinio projektavimas, projekto ekspertizė“.</p> <p>Techninio projekto sudedamųjų dalių sudėtis yra rekomendacinė ir gali būti tikslinama įvertinus konkretaus statinio specifiką ir specialiuosius reikalavimus, kuriuos nustato kiti Lietuvos Respublikos įstatymai ir</p>

Eil. Nr.	Pavadinimas	Reikalavimai
		normatyviniai statinio saugos ir paskirties dokumentai.
8.2.	kitos paslaugos, susijusios su projektavimo paslaugomis.	<p>Paslaugos, susijusios su projekto parengimu:</p> <ul style="list-style-type: none"> - Projektų taisymas pagal Užsakovo ir ekspertizės akto privalomas pastabas, pagal projektus tikrinusių institucijų pastabas, taip pat projektų klaidų, pastabėtų statybos/tvarkybos metu, taisymas. - Projektų suderinimas ir Statybą leidžiančio dokumento gavimas. - Tvarkybos darbus leidžiančių dokumentų gavimas, įskaitant tyrimų leidimų gavimą. - Tvarkybos projektų vykdymo priežiūros atlikimas (tik ta tvarkybos projekto vykdymo priežiūros paslaugos dalis, kuri pagal Lietuvos Respublikos kultūros ministro 2017 m. vasario 27 d. įsakymo Nr. ĮV-409 3 p. apima tvarkybos darbų projekto sprendinių įgyvendinimo priežiūros paslaugą). - Prisijungimo sąlygų gavimas atstovaujant užsakovą (jei techninio projekto rengimo metu paaiškės, kad reikalinga). - Jeigu techninio projekto rengimo metu paaiškėtų, kad būtinas topografinis planas, projektuotojas turi šį dokumentą gauti.
9.	Projektavimo paslaugų trukmė dienomis (mėnesiais).	<ol style="list-style-type: none"> 1. Visi Projektai <i>in corpore</i> privalo būti pilnai bei visa apimtimi parengti ir suderinti ne vėliau kaip per 10 mėnesių nuo sutarties pasirašymo. 2. Tvarkybos darbų projekto vykdymo priežiūra turi būti vykdoma nuo tvarkybos darbų pradžios iki tvarkybos užbaigimą patvirtinančio dokumento gavimo. 3. Jeigu Sutarties vykdymo metu Tiekėjas susiduria su objektyviomis ir nuo Tiekėjo nepriklausančiomis aplinkybėmis, trukdančiomis laiku ir (ar) nustatyta tvarka įvykdyti sutartinius įsipareigojimus, jis nedelsdamas raštu praneša Užsakovui

Eil. Nr.	Pavadinimas	Reikalavimai
		apie minėtas aplinkybes bei numatomą vėlavimo trukmę pateikdamas išsamius paaiškinimus. Gavęs nurodytą pranešimą, Užsakovas gali, tačiau ne privalo nustatyti protingą papildomą terminą sutartiniams įsipareigojimas įvykdyti, bet ne ilgiau nei 60 (šešiasdešimt) kalendorinių dienų, ir apie tai raštu pranešti Tiekėjui.
10.	Paslaugų teikėjui pateikiamos dokumentų, reikalingų statinio (-ių) ar statinių grupės projekto dokumentams (toliau – projekto dokumentai) parengti, kopijos (šių dokumentų kiekis priklauso nuo statinio paskirties, statybos vietos, sudėtingumo, poveikio aplinkai ir visuomenės sveikatai ir kt.):	Turimi dokumentai: <ol style="list-style-type: none"> 1. Nekilnojamojo turto registro centrinio duomenų banko išrašas (žemės sklypas). 2. Nekilnojamojo turto registro centrinio duomenų banko išrašas (statiniai). 3. Tvarkybos darbų – remonto projektas: „Galerijos (unikalus obj. Kodas 27325), įskaitant koridoriaus ir Švč. M. Marijos, Gailestingumo motinos koplyčios, vad. Aušros vartų (unikalus obj. Kodas 27324), laiptinės ir pagalbinių patalpų, fasadų tvarkomųjų paveldosaugos darbų ir spalvinio sprendimo tvarkybos darbai.“ 4. Techninis projektas: „Aušros vartų koplyčios (02) ir galerijos (03) vidaus patalpų remontas – grindų ir laiptų apdailos keitimas, sienų dažymas, esamų turėklų remontas“. 5. Kadastrinių matavimų byla.
10.1.	Projektiniai pasiūlymai (tais atvejais, kai yra rengiami);	<ol style="list-style-type: none"> 1. Projektinis pasiūlymas: Vilniaus Švč. M. Marijos, Gailestingumo Motinos Koplyčios, vad. Aušros Vartų (unikalus obj. Kodas 27324) Zakristijos ir laiptinės priestato tvarkybos darbų – restauravimo projektiniai pasiūlymai. 2. Projektinis pasiūlymas: Šv. Teresės bažnyčios tvarkybos darbų projektas; 3. Projektinis pasiūlymas: Galerijos tvarkybos darbų projektas. 4. Projektinis pasiūlymas: Koplyčios tvarkybos darbų projektas.

Eil. Nr.	Pavadinimas	Reikalavimai
		<p>5. Šv. Teresės bažnyčios paprastojo remonto projektiniai pasiūlymai.</p> <p>6. Galerijos paprastojo remonto projektiniai pasiūlymai.</p> <p>7. Koplyčios paprastojo remonto projektiniai pasiūlymai.</p>
10.2.	žemės sklypo teisinės registracijos Lietuvos Respublikos nekilnojamojo turto registre dokumentai arba žemės sklypo nuomos (panaudos) dokumentai;	Bus pateiktas nekilnojamojo turto registro centrinio duomenų banko išrašas (žemės sklypas).
10.3.	prisijungimo prie elektros energijos, šilumos, vandens tiekimo ir nuotekų šalinimo, dujotiekio, elektroninių ryšių ir kitų inžinerinių tinklų bei susisiekimo komunikacijų sąlygos;	Sąlygos naujiems prisijungimams prie inžinerinių tinklų pagal projektinių sprendinių skaičiavimus nereikalingos, kadangi papildomi poreikiai nedideli ir užtenka esamų energetinių pajėgumų.
10.4.	specialiųjų paveldosaugos reikalavimų, taikomų kultūros paveldo vertybei ar jos teritorijai, kultūros paveldo statiniui ar kultūros paveldo teritorijoje esančiam statiniui, specialiųjų saugomos teritorijos tvarkymo ir apsaugos reikalavimų, taikomų konkrečiam projektuojamam statiniui, sklypui ar teritorijai konservacinės apsaugos prioriteto teritorijoje ar kompleksinėje saugomoje teritorijoje, dokumentai (Statybos įstatymo 20 straipsnis 3 dalis 2, 3 punktai);	<p>Koplyčios patalpų paprastojo remonto projekto 2017-02-14 specialieji paveldosaugos reikalavimai Nr. EV-76;</p> <p>Galerijos patalpų paprastojo remonto projekto 2017-02-14 specialieji paveldosaugos reikalavimai Nr. EV-77;</p> <p>Šv. Teresės bažnyčios rūšio ir pirmojo aukšto patalpų paprastasis remonto projekto 2017-02-14 specialieji paveldosaugos reikalavimai Nr. EV-78;</p> <p>Galerijos tvarkybos darbų projektavimo sąlygos 2017-01-25 Nr. TDV-006</p> <p>Koplyčios tvarkybos darbų projektavimo sąlygos 2017-01-25 Nr. TDV-007;</p> <p>Bažnyčios tvarkybos darbų projektavimo sąlygos 2017-01-25 Nr. TDV-008</p> <p>Koplyčios restauravimas pritaikant žmonėms su negalia tvarkybos darbų projektavimo sąlygos 2017-02-28 Nr. TDV-022.</p> <p>Numatyta restauruoti kiemo fasado dalį tarp ašių 4 ir 5. Planuojama, kad keltuvas bus įterpiamas tarp buvusios ketvirtosios arkinės angos sienos ir laiptinės sienos, su stogu virš jo.</p>

Eil. Nr.	Pavadinimas	Reikalavimai
10.5	kiti dokumentai.	Įgaliojimai ir kiti savininko (turto valdytojo) dokumentai techninėms prisijungimo sąlygoms gauti (jei projekto rengimo metu paaiškės, kad reikalinga).
III. Reikalavimai projektavimo paslaugoms		
11.	Projekto rengimo dokumentams taikomi teisės aktai, normatyviniai statybos techniniai dokumentai bei normatyviniai statinio saugos ir paskirties dokumentai.	Projektavimo dokumentai, juose numatyti sprendiniai privalo atitikti Lietuvos Respublikos galiojančius įstatymus, teisės aktus, standartus, statybos techninius reglamentus, (STR), taip pat paveldo reglamentus PTR, statinio saugos ir kitus norminius teisės aktus bei projektavimo sutarties sąlygas.
12.	Aplinkos, visuomenės sveikatos saugos, kraštovaizdžio, nekilnojamųjų kultūros paveldo vertybių, trečiųjų asmenų interesų apsaugos, saugomos teritorijos apsaugos ir kitos apsaugos (saugos), neįgaliųjų socialinės integracijos reikalavimai.	Turi būti įgyvendinti pritaikymo žmonėms su judėjimo negalia keliami reikalavimai STR 2.03.01:2001 „Statiniai ir teritorijos. Reikalavimai žmonių su negalia reikmėms“, patvirtinto Lietuvos Respublikos aplinkos ministro 2001 m. birželio 14 d. įsakymu Nr. 317 „Dėl STR 2.03.01:2001 „Statiniai ir teritorijos. Reikalavimai žmonių su negalia reikmėms“ patvirtinimo“.
13.	Esminiai funkciniai (paskirties), architektūros (estetinius), technologijos, techniniai, ekonominiai, kokybės, reikalavimai bei kiti rodikliai ir charakteristikos statiniui pagal sprendinių dalis:	
13.1.	sklypo dalies sutvarkymui;	<p>1. Taikomieji archeologijos tyrimai pagal Paveldo tvarkybos reglamentą PTR 2.13.01:2011 „Archeologinio paveldo tvarkyba“.</p> <p>2. Įrengti „kvėpuojančią“ nuogrindą, kaip nurodyta tvarkybos darbų – remonto projekte: „Galerijos (unikalus obj. Kodas 27325), įskaitant koridoriaus ir Švč. M. Marijos, Gailestingumo motinos koplyčios, vad. Aušros vartų (unikalus obj. Kodas 27324), laiptinės ir pagalbinių patalpų, fasadų tvarkomųjų paveldosaugos darbų ir spalvinio sprendimo tvarkybos darbai.“, prie Galerijos fasadų, ten kur bus vykdomi fasadų tvarkybos</p>

Eil. Nr.	Pavadinimas	Reikalavimai
		<p>darbai (iš Aušros vartų gatvės pusės ir rytinio fasado pusėje); prieš šiuos darbus, turi būti atlikti archeologiniai ir pamatų konstruktyviniai tyrimai.</p> <p>3. Įrengiant naują dangą, kad neįgalieji galėtų privažiuoti prie keltuvo iš Aušros Vartų gatvės prie keltuvo. Atkreipiame dėmesį, kad Vilniaus Švč. M. Marijos, Gailestingumo Motinos koplyčios, vad. Aušros vartų (unikalus obj. Nr. 27324) zakristijos ir laiptinės priestato tvarkybos darbų restauravimo projektiniame pasiūlyme (brėžinys „Sklypo sutvarkymo planas“ - Nr. AN. VAET 2016 09 26-01-PP-AS-01) numatytas takų ir terasos įrengimas nėra projektuojamas.</p>
13.2	tvarkybos darbų daliai;	<p>Pagal projektinius pasiūlymus Šv. Teresės bažnyčios (27322) projektiniuose sprendiniuose numatyti:</p> <ul style="list-style-type: none"> - vitražų restauravimą (šv. Teresės bažnyčios vitražų konservavimo, restauravimo darbų projektavimo sprendiniai yra apibrėžti dokumente „Vilniaus Šv. Teresės bažnyčios (unikalus objekto kodas – 27322) vitražų konservavimo ir restauravimo darbų (tvarkymo) programa“); - bažnyčios langų restauravimą; - centrinių durų remontą; - laiptų iš Zakristijos zonos į rūšį architektūrinius tyrimus (laiptų pritaikymui); - rūšio patalpų sienų ir lubų tvarkyba; - prienavio skliautų ir sienos restauravimą/konservavimą bei šoninių navų skliautų, sienų tapybos ir sienų restauravimą <u>išskyrus bažnyčios centrinę navą ir</u> <u>Projektavimo užduoties 1 priede nurodytas vertingąsias savybes.</u> <p>Pagal projektinius pasiūlymus Aušros Vartų koplyčios (27324) projektiniuose sprendiniuose numatyti:</p> <ul style="list-style-type: none"> - fasadų tvarkybą; - langų ir langinių remontą;

Eil. Nr.	Pavadinimas	Reikalavimai
		<p>- Aušros Vartų lobyno eksponavimo salės sienų ir lubų remontą, restauravimą;</p> <p>Pagal projektinius pasiūlymus Galerijos (27325) projektiniuose sprendiniuose numatyti:</p> <ul style="list-style-type: none"> - Fasadų tvarkybą; - Vidaus patalpų remontą;
13.3.	tvarkomųjų statybos darbų daliai;	<p>Pagal projektinius pasiūlymus.</p> <p>Išskyrus atvejį, jeigu techninio projekto rengimo metu paaiškėtų, kad būtina keisti stogo įrengimo (nekeičiant keltuvo vietos), virš buvusios ketvirtosios arkinės angos, sprendinius (pvz.: įrengti tūrinį stoglangį), nes šioje angoje, tarp buvusios ketvirtosios arkinės angos sienos ir laiptinės sienos, projektuojamas keltuvas žmonėms su negalia.</p>
13.4.	technologijos daliai;	<p>1. Pateikti Koplyčios lobyno ir Šv. Teresės bažnyčios rūsio išplanavimo schemas, interjero sprendinius, numatomų naudoti medžiagų (baldu, sienų, lubų, apšvietimo sprendinių ir kt.) aprašymus. Parengti šių patalpų sienų išklotines, grindų ir lubų planus bei parinkti grindų dangos spalvą ir tipą.</p> <p>2. Šv. Teresės bažnyčios rūsyje užtikrinti neįgaliųjų su judėjimo negalia lankytojų judėjimo ir higienos poreikius.</p>
13.5.	šilumos gamybos ir tiekimo daliai;	<p>Pagal prisijungimo sąlygas (jei techninio projekto rengimo metu paaiškės kad reikalinga)</p>
13.6.	vandentiekio ir nuotekų šalinimo daliai;	<p><i>Šv. Teresės bažnyčios rūsio vandens tiekimas ir nuotekų šalinimas.</i> Šv. Teresės bažnyčios rūsyje planuojamos virtuvėlės ir sanitarinių mazgų patalpos, kuriose numatomi vandens ėmimo prietaisai. Dėl to reikalingas vandens tiekimas ir nuotekų šalinimas. Vandens tiekimas numatomas naujas vandentiekio sistemas prijungiant prie esamo vandentiekio sistemos, jei bus reikalinga.</p>
13.7.	šildymo, vėdinimo ir oro kondicionavimo daliai;	<p><i>Šv. Teresės bažnyčios rūsio vėdinimas.</i> Naujai įrengiamoms rūsio patalpoms</p>

Eil. Nr.	Pavadinimas	Reikalavimai
		<p>projektuojama oro tiekimo ir oro šalinimo vėdinimo sistema su šilumos gražinimu.</p> <p>Galerijos vargonų patalpos šildymas. Vargonų patalpos šildymui numatomi prie lubų montuojamos infraraudonųjų spindulių elektrinės plokštės (šildytuvai). Renginių metu jų pagalba bus šildomas vargonininkas ir šalia vargonų esantis choras. Galimi ir alternatyvūs šildymo būdai.</p> <p>Koplyčios šildymas. Koplyčioje esami balti plieniniai šildymo radiatoriai, esantys šalia Švč. Mergelės Marijos Gailestingumo Motinos paveikslo demontuojami ir vietoj jų numatomi nauji šildymo prietaisai, kurie labiau pritaptų prie esamo koplyčios interjero.</p> <p>Koplyčios vėdinimas. Gailestingumo motinos koplyčios patalpoms projektuojama oro tiekimo ir oro šalinimo vėdinimo sistema su šilumos gražinimu.</p>
13.8.	elektrotechnikos daliai;	<p>Elektros tiekimas Šv. Teresės bažnyčios rūsyje. Šv. Teresės bažnyčios rūsyje numatoma atjungti ir demontuoti esamus apšvietimo ir instaliacijos tinklus. Rūsyje numatoma įrengti naujus apšvietimo šviestuvus. Šv. Teresės bažnyčios rūsyje planuojamos virtuvėlės ir sanitarinių mazgų patalpos, į kurias numatoma atvesti elektros maitinimą virtuvės įrangai, boileriams, vandens šildytuvams. Numatoma pajungti įrengiamą vaizdo ir garso įrangą. Elektros prietaisus numatoma pajungti nuo esamų elektros skydų esančių šalia zakristijos, arba įrengti patogioje ir prieinamoje vietoje naują elektros energijos skirstomąjį skydą.</p> <p>Elektros tiekimas galerijos vargonų patalpai. Vargonų patalpoje numatoma įrengti naujus apšvietimo šviestuvus, kurie tvirtinami prie lubų, sienų. Patalpos perimetre numatomi kištukiniai lizdai. Numatoma pajungti įrengiamą vaizdo ir garso įrangą.</p>

Eil. Nr.	Pavadinimas	Reikalavimai
		<p>Elektros prietaisus numatoma pajungti nuo esamo elektros įvado.</p> <p>Elektros tiekimas lobyno eksponavimo patalpai. Aušros vartų lobyno eksponavimo patalpoje esami apšvietimo tinklai ir elektros instaliacija demontuojami. Lobyno patalpoje numatoma sumontuoti bėginę apšvietimo sistemą, prie kurios galima tvirtinti šviestuvus su įvairiomis konfigūracijų variantais, priklausomai nuo eksponuojamų objektų. Turi būti numatyta galimybė pajungti šviestuvus vitrinų apšvietimui. Patalpos perimetre numatomi kištukiniai lizdai. Apšvietimo tinklai pajungiami nuo elektros skirstomojo skydo esančio Aušros Vartų lobyno eksponavimo patalpoje, sumontuojant apsauginius automatinius jungiklius.</p>
13.9.	elektroninių ryšių;	<p>Įgarsinimo sistema. Atnaujinti esamą garso sistemą, numatant naujus įrangos komponentus, magistralinius tinklus, bei centralizuotą valdymą. Užtikrinti tinkamą garso tolygumą bei aukščiausią garso kokybę (kokybiškai kalbos raiškai pasiekti). Pakeisti esamus mikrofonus, kurie būtų parenkami atsižvelgiant į panaudojimo pobūdį (vargonų įgarsinimui, kalbai, choro įgarsinimui). Atsižvelgiant į viso Komplexo plotą ir patalpų išsidėstymą, įrengti garso sistemą, kurios signalų perdavimas ir valdymas būtų vykdomas „Ethernet“ tinkle. Įrengti centrinį valdymo kompiuterį, kuriame įdiegta suprantama, vieninga ir plačiomis valdymo galimybėmis pasižyminti vartotojo sąsaja. Visas valdymas turėtų būti numatomas ir mobiliomis priemonėmis, kad vartotojas įrangos veiklos pakeitimus galėtų daryti nuotoliniu būdu reikiamoje patalpoje ir tiesiogiai matytų tų pakeitimų rezultata.</p> <p>Turi būti galimybė iš Kopyčios transliuojamą garsą nukreipti į Bažnyčią arba rūšį, arba lauką, arba į visas patalpas vienu metu. Taip pat vienu metu garsą iš Kopyčios</p>

Eil. Nr.	Pavadinimas	Reikalavimai
		<p>transliuoti tik Koplyčioje, garsą iš Bažnyčios transliuoti tik Bažnyčioje, o garsą iš rūšio patalpos transliuoti tik rūšio patalpoje. Nepaisant to, kad visi įrenginiai sudaro vientisą garso sistemą, turi būti galimybė kiekvieną sistemos komponentą naudoti atskirai arba naudoti dalį jų, arba naudoti visus kartu. Siūlomą garso perdavimo ir valdymo sistemą reikės prijungti prie esamos garso sistemos Bažnyčioje.</p> <p>Įrengti naujas garso kolonėles Koplyčioje ir Galerijoje kurios būtų vienodo kokybinio lygio ir būtų galima integruoti į naujai diegiamą bendrą pastato įgarsinimo ir jo valdymo sistemą.</p> <p>Pakeisti vargonų įgarsinimo mikrofonus, numatyti mikrofonus choro įgarsinimui, pakeisti Koplyčios ir bažnyčios altorių mikrofonus.</p> <p>Įrengti garso ir video sistemas vargonininkui ir chorui. Video transliacija reikalinga, kad transliuoti vaizdą iš Koplyčios į vargonų patalpą. Taip pat vargonininkas turi girdėti kas vyksta Koplyčioje. (Įgarsinimo ir video sistema reikalinga Koplyčioje vykstančių mišių ir choro su vargonininko tarpusavio komunikacija)</p> <p><i>Video sistema.</i> Įrengti stacionarią vaizdo transliavimo sistemą. Įrengiant tris aukštos raiškos vaizdo kameras, kurių viena filmuos vaizdą Koplyčios viduje kita iš lauko į Koplyčios vidų (kai Mišios aukojamos prie lango), kita Bažnyčioje. Turi būti galimybė (sumontuojami tam tikrose lauko fasado vietose išvadai) rengti vaizdo transliacijas lauke.</p> <p>Vartotojas turi galėti pasirinkti iš kurio šaltinio (Koplyčios ar Bažnyčios) bus rodomas vaizdas ir pagal poreikį transliuoti vaizdą į reikiamas patalpas (į Aušros vartų g. arba rūšio patalpas). Atskira sąsaja turi būti numatoma vargonų patalpoje, kurioje</p>

Eil. Nr.	Pavadinimas	Reikalavimai
		<p>vargonininkas matys nuolatinę vaizdo transliaciją iš Kopylčios.</p> <p><i>Vaizdo stebėjimo sistemos ir Wifi tinklo įrengimas.</i></p>
14.	Nurodymai sprendinių derinimui, jų pritarimui ir pan.	Atlikus reikiamus tyrimus ir parengus projektus, jie turi būti suderinti su užsakovu, derinančiomis bei sąlygas išdavusiomis institucijomis, LR įstatymų nustatyta tvarka.
15.	Statinio ar statinių grupės projektavimo ir statybos eiliškumas.	<p>Statybos darbų projektas rengiamas vienu etapu.</p> <p>Tvarkybos darbų projektai rengiami pagal išduotas sąlygas.</p>
16.	Reikalavimai projekto rengimo dokumentų kalbai (-oms).	Projekto rengimo dokumentai turi būti parengti lietuvių kalba.
17.	Reikalavimai projekto rengimo dokumentų įforminimui, sudėčiai ir pan.	<p>Dokumentų rinkinių skaičių (popierinė versija) – 3 vnt.</p> <p>kompiuterinę laikmeną su projektų elektroninėmis versijomis (PDF formatu) – 1 vnt.</p>
18.	Techninės specifikacijos priedai:	Techninės specifikacijos yra neatskiriama projektų dalis.
18.1.	Dokumentų, reikalingų projekto dokumentams parengti ir kuriuos pateikia pirkimą atliekanti organizacija, kopijos (nurodyta šio priedo 10 punkte);	<p>Pridedama po vieną kopiją žemiau išvardintų dokumentų:</p> <ol style="list-style-type: none"> 1. Nekilnojamojo turto registro centrinio duomenų banko išrašas (žemės sklypas). 2. Nekilnojamojo turto registro centrinio duomenų banko išrašas (statiniai). 3. Tvarkybos darbų – remonto projektas: „Galerijos (unikalus obj. Kodas 27325), įskaitant koridoriaus ir Švč. M. Marijos, Gailestingumo motinos kopylčios, vad. Aušros vartų (unikalus obj. Kodas 27324), laiptinės ir pagalbinių patalpų, fasadų tvarkomųjų paveldosaugos darbų ir spalvinio sprendimo tvarkybos darbai.“.

Eil. Nr.	Pavadinimas	Reikalavimai
		<p>4. Techninis projektas: „Aušros vartų koplyčios (02) ir galerijos (03) vidaus patalpų remontas – grindų ir laiptų apdailos keitimas, sienų dažymas, esamų turėklų remontas“.</p> <p>5. Kadastrinių matavimų byla.</p> <p>6. Projektinis pasiūlymas: Vilniaus Švč. M. Marijos, Gailestingumo Motinos Koplyčios, vad. Aušros Vartų (unikalus obj. Kodas 27324) Zakristijos ir laiptinės priestato tvarkybos darbų – restauravimo projektiniai pasiūlymai.</p> <p>7. Projektinis pasiūlymas: Šv. Teresės bažnyčios tvarkybos darbų projektas.</p> <p>8. Projektinis pasiūlymas: Galerijos tvarkybos darbų projektas.</p> <p>9. Projektinis pasiūlymas: Koplyčios tvarkybos darbų projektas.</p> <p>10. Šv. Teresės bažnyčios paprastojo remonto projektiniai pasiūlymai.</p> <p>11. Galerijos paprastojo remonto projektiniai pasiūlymai.</p> <p>12. Koplyčios paprastojo remonto projektiniai pasiūlymai.</p> <p>13. Nekilnojamojo turto registro centrinio duomenų banko išrašas (žemės sklypas).</p> <p>14. Koplyčios patalpų paprastojo remonto projekto 2017-02-14 specialieji paveldosaugos reikalavimai Nr. EV-76.</p> <p>15. Galerijos patalpų paprastojo remonto projekto 2017-02-14 specialieji paveldosaugos reikalavimai Nr. EV-77.</p> <p>16. Šv. Teresės bažnyčios rūšio ir pirmo aukšto patalpų paprastas remonto projekto 2017-02-14 specialieji paveldosaugos reikalavimai Nr. EV-78.</p> <p>17. Galerijos tvarkybos darbų projektavimo sąlygos 2017-01-25 Nr. TDV-006.</p>

Eil. Nr.	Pavadinimas	Reikalavimai
		<p>18. Kopyčios tvarkybos darbų projektavimo sąlygos 2017-01-25 Nr. TDV-007.</p> <p>19. Bažnyčios tvarkybos darbų projektavimo sąlygos 2017-01-25 Nr. TDV-008.</p> <p>20. Kopyčios restauravimas pritaikant žmonėms su negalia tvarkybos darbų projektavimo sąlygos 2017-02-28 Nr. TDV-022.</p> <p>21. Aušros Vartų kopyčios lobyno vertingiausių eksponatų sąrašas, kuriuos planuojama eksponuoti.</p> <p>22. 2017-09-21 Bažnytinio paveldo muziejaus raštas Nr. 2017/40 „Dėl Aušros Vartų lobyno saugojimo ir eksponavimo sąlygų“</p> <p>23. Įgaliojimai ir kiti savininko (turto valdytojo) dokumentai techninėms prisijungimo sąlygoms gauti (jei projekto rengimo metu paaiškės, kad reikalinga).</p>
18.2.	Duomenys apie perkančiosios organizacijos turimus ar planuojamus įsigyti įrenginius ir (ar) statybos produktus;	Bažnyčios rūsyje bus įrengtas infoterminalas.
18.3.	Statinio (-ių) ar statinių grupės projektavimo ir tvarkybos darbų paslaugų kainų žiniaraščiai;	<p>Pasiūlymo kaina turi būti išskirstyta:</p> <ol style="list-style-type: none"> 1. Tvarkomųjų statybos darbų techninis projektas. 2. Tvarkybos darbų projektas. 3. Tvarkybos vykdymo priežiūra.
18.4.	Statinio (-ių) ar statinių grupės projektavimo ir tvarkybos darbų paslaugų teikimo grafikai.	Parengti ir pateikti su Užsakovu suderintą kalendorinį Paslaugų atlikimo grafiką per 10 kalendorinių dienų po Sutarties pasirašymo dienos. Kalendorinis Paslaugų atlikimo grafikas gali būti keičiamas Užsakovui pritarus.
IV. Reikalavimai statinio projekto vykdymo priežiūrai		
19.	Statinio statybos projekto darbų ir tvarkybos darbų projekto vykdymo priežiūra.	1. Reikės atlikti tvarkybos darbų projekto vykdymo priežiūrą.



Eil. Nr.	Pavadinimas	Reikalavimai
20.	Reikalavimai projekto rengimo dokumentų įforminimui, sudėčiai ir pan.	Privalomi pateikti parengto projekto dokumentai: - Projektų bylos (popierinė versija) – 3 egz. - Elektroninė versija (PDF formatu) – 1 egz.

PASLAUGŲ TEIKĖJAS

UAB „ARCHIVOLTAS“
 Universiteto g. 4, LT-01122 Vilnius
 Tel. 2609389, faksas 2609389
 a/s LT34 7044 0600 0122 1492
 AB SEB bankas
 b. kodas 70440
 Įmonės kodas: 123978649
 PVM mokėtojo kodas LT 1239786414
 El. paštas : alina.samukienė@gmail.com

Direktorė Alina Samukienė

A.V.



UŽSAKOVAS

VšĮ „Vilniaus arkivyskupijos ekonomo tarnyba“
 S. Skapo g. 4, LT-01122, Vilnius
 Tel. 2621757; faksas 2120300
 a/s LT667044060000325412
 AB SEB bankas
 b. kodas 70440
 Įmonės kodas: 121736145
 PVM mokėtojo kodas: LT-217361417
 El. paštas: ekonomas@vilnensis.lt

L. e. p. ekonomas Arūnas Žilionis

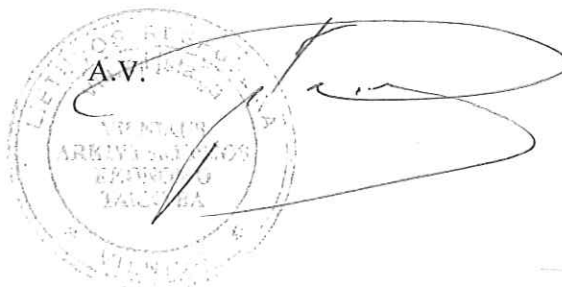

Vertingosios savybės

1. prienavio skliautų ir Š sienos tapyba:

1.1. skliautų:

- 1.1.1. paveikslas „Švč. Mergelė Marija, šv. Teresė Avilietė ir šv. Kryžiaus Jonas“ (FF Nr. 221);
- 1.1.2. paveikslas „Pranašas Elijas, Religio ir Observantia“ (FF Nr. 222);
- 1.1.3. paveikslas „Šv. Juozapas, Protectio ir Providentia“ (FF Nr. 223);

1.2. Š sienos:

- 1.2.1. supraporto kartušas su įrašu (FF Nr. 224);
- 1.2.2. paveikslas „Šv. Teresės įvilktuvės“ ir kartušas su įrašu „ELIANUM SUSCIPIT/INSTITUM FUTURA PRI/MITIVAE OBSERVANTIAE/RESTAURATRIX.“ (FF Nr. 225, 226);
- 1.2.3. paveikslas „Šv. Teresė Avilietė reginti Kristų su strėlėmis“ ir kartušas su įrašu: „AUDIENS A FULMINANTE/CHRISTO THERESSIA. QUID PRO MUN/DO OFFERENT RELIGIOSI SE ET SUOS/OPTULIT AD IMPLORANDUM SEMPER/PRO EO PATROCINANTEM BN IOSEPH“ (FF Nr. 227, 228);

2. šoninių navų skliautų ornamentinė, embleminė tapyba:

2.1. R navos:

- 2.1.1. pirmos travėjos embleminė kompozicija „Škaplierius“ su įrašu, emblemos „Erelis“ ir „Tekanti saulė“ (FF Nr. 229);
- 2.1.2. antros travėjos embleminė kompozicija „Deganti žvakė“ su įrašu, emblemos „Vynuogių želmenys“ ir „Rašalinė su plunksna“ (FF Nr. 230);
- 2.1.3. trečios travėjos embleminė kompozicija „Laivas“ su įrašu, emblemos „Šv. Dvasios kalavijas“ ir „Karūna“ (FF Nr. 231);

2.2. V navos:

- 2.2.1. pirmos travėjos embleminė kompozicija „Vainikuotos širdys“ su įrašu, emblemos „Svarstyklės“ ir „Vaivorykštė“ (FF Nr. 232);
- 2.2.2. antros travėjos embleminė kompozicija „Višta su viščiukais“ su įrašu, emblemos „Vieversys“ ir „Feniksas“ (FF Nr. 233);
- 2.2.3. trečios travėjos embleminė kompozicija „Augalų laistymas“ su įrašu, emblemos „Sostas“ ir „Uola“ (FF Nr. 234);

3. šoninių navų sienų tapyba, šeši iliuziškai tapyti retabulai, dvylika palaimintųjų ir šventųjų paveikslų (Uk 7397, DR 147):

3.1. R sienos:

- 3.1.1. iliuziškai tapytas retabulas su paveikslu „Šv. Kryžiaus Jonas“ (FF Nr. 235);
- 3.1.2. retabulas su paveikslu „Pranašo Elijo regėjimas“ (FF Nr. 236);
- 3.1.3. retabulas su paveikslu „Šv. Teresė Avilietė su apaštalais šv. Petru ir šv. Pauliumi“ (FF Nr. 237);

3.2. V sienos:

- 3.2.1. retabulas su paveikslu „Švč. Mergelės Marijos ir šv. Juozapo sužadėtuvių“ (FF Nr. 238);
- 3.2.2. retabulas su paveikslu „Šv. Jonas Krikštytojas“ (FF Nr. 239);
- 3.2.3. retabulas su paveikslu „Šv. Teresė Avilietės reginti Kristų“ (FF Nr. 240);

3.3.R navos P, Š sienų:

- 3.3.1. paveikslai „Šv. Angelas kankinys“ su įrašu „S. ANGELUS. M.“ (FF Nr. 241);
- 3.3.2. „Šv. Brokardas kankinys“ su įrašu „S. BROCARDUS M.“ (FF Nr. 242);
- 3.3.3. „Šv. Kirilas išpažinėjas“ su įrašu „S. CYRILLUS/Confessor“ (FF Nr. 243);
- 3.3.4. „Šv. Albertas“ su įrašu „S. ALBERTUS“ (FF Nr. 244);
- 3.3.5. „Šv. vyskupas Kirilas Aleksandrietis“ su įrašu „S. CYRILLUS/Episcopus Alex“ (FF Nr. 245);
- 3.3.6. „Šv. vyskupas Gerardas“ su įrašu „S. GERARDUS/Episcopus“ (FF Nr. 246);

3.4.V navos P, Š sienų:

- 3.4.1. paveikslai „Šv. popiežius Dionizas“ su įrašu „S. DYONYSIUS/Papa.“ (FF Nr. 247)
- 3.4.2. „Šv. popiežius Telesforas“ su įrašu: „S. THELESPHORUS/Papa.“ (FF Nr. 248);
- 3.4.3. „Šv. Aventinas išpažinėjas“ su įrašu „S. AVENTINUS./Confessor“ (FF Nr. 249);
- 3.4.4. „Pal. Romulas“ su įrašu „B. ROMULUS.“ (FF Nr. 250);
- 3.4.5. „Šv. Eufrazija“ su įrašu „S. EUFRASIA. V.“ (FF Nr. 251);
- 3.4.6. „Šv. Eufrozina“ su įrašu „S. EUFROSYNA V.“ (FF Nr. 252);
- 3.4.7. Švč. Mergelės Marijos koplyčios skliauto paveikslas „Vaikelis Jėzus su Arma Christi“, ornamentinė tapyba (FF Nr. 253);

4. **dešinio prienavio ir Pociųjų koplyčios tapyba:**

4.1.Š sienos:

- 4.1.1. paveikslai „Jėzus išvelkamas iš drabužių“ ir „Jėzaus parklupimas“ (FF Nr. 254);

4.2.P sienos:

- 4.2.1. paveikslas „Švč. Mergelė Marija“ (FF Nr. 255);

4.3.Š sienos:

- 4.3.1. paveikslas „Šv. Jonas“ (FF Nr. 256);
- 4.3.2. skliautų ir sienų tapytas ornamentinis dekoras (FF Nr. 95, 96);
- 4.3.3. skliautų, sienų, vargonų choro konsolių reljefinis ornamentinis dekoras (FF Nr. 95, 96);
- 4.3.4. Pociųjų koplyčios kupolo reljefinis dekoras, glorijs su erškėčių vainiku (FF Nr. 258);
- 4.3.5. skliauto reljefinis dekoras, dvi emblemės Arma Christi kompozicijos (FF Nr. 257)
- 4.3.6. zakristijos, patalpos nr. 3 sienų ir skliauto reljefinis dekoras su polichromija (FF Nr. 116, 117);
- 4.3.7. II tarpsnio patalpos nr. 5 skliauto reljefinis dekoras su polichromija (FF Nr. 147, 148);

5. **įmontuota įranga – devyni altoriai su skulptūromis (Uk 7404; DR154):**

5.1. **didysis Šv. Teresės Avilietės altorius su tabernakuliu**, dviem paveikslais, dvidešimt skulptūrų ir reljefine glorijs (-; būklė patenkinama; IKONOGR Nr. 15; FF Nr. 259-268; 2012 m.):

- 5.1.1. tabernakulis su skulptūra „Agnus Dei“ ir keturiomis angeliukų skulptūromis (FF Nr. 261);
- 5.1.2. pirmo tarpsnio paveikslas „Šv. Teresės ekstazė“ (Uk 7392, DR142) (FF Nr. 262);
- 5.1.3. skulptūra „Šv. Simonas Stokas“ (FF Nr. 263);
- 5.1.4. skulptūra „Pranašas Elijas“ (FF Nr. 263);
- 5.1.5. skulptūra „Pranašas Elizejus“ (FF Nr. 264);
- 5.1.6. skulptūra „Šv. Angelas kankinys“ (FF Nr. 264);

- 5.1.7. antro tarpsnio paveikslas „Švč. Mergelė Marija su Vaikeliu ir šv. Kazimieras“ (Uk 7394, DR 144) (FF Nr. 265);
 - 5.1.8. dvi angelų skulptūros (FF Nr. 266);
 - 5.1.9. reljefine glorijs su trimis angeliukų skulptūromis (FF Nr. 266);
 - 5.1.10. kairiojo kuliso angelo, dviejų angeliukų skulptūros, obeliskas ir kartušas su įrašu (FF Nr. 267);
 - 5.1.11. dešinio kuliso angelo, dviejų angeliukų skulptūros, obeliskas ir kartušas su įrašu (FF Nr. 268);
- 5.2. šoninis kairysis **Švč. Mergelės Marijos Škaplierinės altorius** su dviem paveikslais, šešiomis skulptūromis ir reljefine glorijs (FF Nr. 269):
- 5.2.1. pirmo tarpsnio paveikslas „Švč. Mergelės Marija Škaplierinė“ su aptaisu (Uk 8188, DV190) (FF Nr. 270);
 - 5.2.2. skulptūra „Šv. Marija Magdalena de Paci“ (FF Nr. 271);
 - 5.2.3. skulptūra „Šv. Kryžiaus Jonas?“ (FF Nr. 272);
 - 5.2.4. antro tarpsnio sienos paveikslas „Šv. Pranciškus Asyžietis“ (FF Nr. 273);
 - 5.2.5. dvi angelų skulptūros (FF Nr. 273);
 - 5.2.6. trečio tarpsnio dvi angeliukų skulptūros ir reljefinė glorijs (FF Nr. 273);
- 5.3. šoninis dešinysis **Šventosios Šeimos (Šv. Juozapo) altorius** su dviem paveikslais, šešiomis skulptūromis ir reljefine glorijs (FF Nr. 274):
- 5.3.1. pirmo tarpsnio paveikslas „Šventoji Šeima“ su aptaisu (Uk 7398, DR 148) (FF Nr. 275);
 - 5.3.2. skulptūra „Karalius Dovydas“ (FF Nr. 276)
 - 5.3.3. skulptūra „Nežinomas šventasis“ (FF Nr. 277);
 - 5.3.4. antro tarpsnio sienos paveikslas „Šv. Teresė Avilietė“ (FF Nr. 278);
 - 5.3.5. dvi angelų skulptūros (FF Nr. 278);
 - 5.3.6. trečio tarpsnio dvi angeliukų skulptūros ir reljefinė glorijs (FF Nr. 278);
- 5.4. pirmo kairiojo pilioriaus **Šv. Petro altorius** su dviem paveikslais ir keturiomis skulptūromis (FF Nr. 279):
- 5.4.1. pirmo tarpsnio paveikslas „Šv. Petras“ (Uk 7393, DR143) (FF Nr. 280);
 - 5.4.2. skulptūra „Nežinomas karmelitų šventasis I“ (FF Nr. 281);
 - 5.4.3. skulptūra „Nežinomas karmelitų šventasis II“ (FF Nr. 282)
 - 5.4.4. antro tarpsnio sienos paveikslas „Jėzus Kristus“ (FF Nr. 283);
 - 5.4.5. dvi angeliukų skulptūros (FF Nr. 283);
- 5.5. pirmo dešiniojo pilioriaus **Šv. arkangelo Mykolo altorius** su dviem paveikslais ir keturiomis skulptūromis (FF Nr. 284):
- 5.5.1. pirmo tarpsnio paveikslas „Šv. Arkangelas Mykolas“ (Uk 20013, DR1224) (FF Nr. 285);
 - 5.5.2. skulptūra „Šv. Angelas Sargas“ (FF Nr. 286);
 - 5.5.3. skulptūra „Šv. arkangelas Rapolas“ (FF Nr. 287);
 - 5.5.4. antro tarpsnio sienos paveikslas „Šv. Kotryna Aleksandrietė“ (FF Nr. 288);
 - 5.5.5. dvi angeliukų skulptūros (FF Nr. 288);

- 5.6. antro kairiojo pilioriaus **Šv. Kryžiaus Jono altorius** su dviem paveikslais ir keturiomis skulptūromis (FF Nr. 289);
 - 5.6.1. pirmo tarpsnio paveikslas „Šv. Kryžiaus Jonas“ (Uk 8186, DV188) (FF Nr. 290);
 - 5.6.2. skulptūra „Šv. Judas Tadas“ (FF Nr. 291);
 - 5.6.3. skulptūra „Šv. Simonas“ (FF Nr. 292);
 - 5.6.4. antro tarpsnio sienos paveikslas „Nežinomas šventasis vyskupas“ (FF Nr. 293);
 - 5.6.5. dvi angeliukų skulptūros (FF Nr. 293);
- 5.7. antro dešiniojo pilioriaus **Šv. Jono Nepomuko altorius** su dviem paveikslais ir keturiomis skulptūromis (FF Nr. 294);
 - 5.7.1. pirmo tarpsnio paveikslas „Šv. Jonas Nepomukas“ su aptaisu (Uk 8189, DV191) (FF Nr. 295, 296);
 - 5.7.2. skulptūra „Nežinomas šventasis popiežius“ (FF Nr. 297);
 - 5.7.3. skulptūra „Nežinomas šventasis vyskupas“ (FF Nr. 298);
 - 5.7.4. antro tarpsnio sienos paveikslas „Šv. Barbora?“ (FF Nr. 299);
 - 5.7.5. dvi angeliukų skulptūros (FF Nr. 299);
- 5.8. **Švč. Mergelės Marijos koplyčios altorius** su dviem skulptūromis ir reljefine glorijs (FF Nr. 300);
 - 5.8.1. pirmo tarpsnio skulptūra „Nežinomas šventasis“ I (FF Nr. 301);
 - 5.8.2. skulptūra „Nežinomas šventasis“ II (FF Nr. 302);
 - 5.8.3. reljefinė glorijs su Dievo Apvaizdos emblema (FF Nr. 300);
- 5.9. Pociųjų koplyčios **Nukryžiuotojo Jėzaus altorius** su tabernakuliu, keturiomis skulptūromis, reljefiniu dekoru (FF Nr. 303, 305);
 - 5.9.1. pirmo tarpsnio kryžius su Nukryžiuotojo skulptūra (FF Nr. 303, 304);
 - 5.9.2. antro tarpsnio skulptūra „Šv. Elena“ (FF Nr. 305);
 - 5.9.3. dvi angeliukų skulptūros, reljefinė kompozicija „Trys dieviškosios dorybės (Tikėjimas, viltis ir meilė)“ (FF Nr. 305);
- 5.10. sakykla su skulptūra „Šv. Kryžiaus Jonas“ (Uk 7405, DR155) (FF Nr. 306);
- 5.11. vargonų prospektas su angeliuko skulptūra (Uk 15419, DV4488) (FF Nr. 307);
- 5.12. vargonų choro metalinės grotelės su kartušais (FF Nr. 101, 176);
- 5.13. keturios klausyklos I-IV (Uk 8190, DV192) (FF Nr. 308-311);
- 5.14. I tarpsnio patalpos Nr. 3 spinta (FF Nr. 312);
- 5.15. patalpos Nr. 5 dvi sieninės spintos (FF Nr. 313, 314);
- 5.16. II tarpsnio patalpos Nr. 5 altorius (FF Nr. 151);
- 5.17. du zakristijos varpeliai su pakabomis I, II (FF Nr. 315, 316);
- 5.18. varpas (Uk 7403, DR153) (FF Nr. 317);
- 5.19. presbiterijos kairės sienos memorialinė lenta I su įrašu (FF Nr. 318);
- 5.20. presbiterijos dešinės sienos memorialinė lenta II su įrašu (FF Nr. 319);
- 5.21. Pauliaus ir Marianos Tolšcikevičių (Tolścikiewicz) memorialinė lenta su įrašu (FF Nr. 320);
- 5.22. vandeninė rūšio patalpoje nr. 5 (FF Nr. 81);
- 5.23. apšvietimo įranga – du sietynai I, II (Uk 8195, DV197) (FF Nr. 321, 322);
- 5.24. II tarpsnio patalpos Nr. 5 medinė apdaila (FF Nr. 147-150);

Specialiųjų paveldosaugos reikalavimų
(Laikinojo apsaugos reglamento)
turinio ir išdavimo tvarkos aprašo
2 priedas

(Specialiųjų paveldosaugos reikalavimų (laikinojo apsaugos reglamento) forma)

TVIRTINU

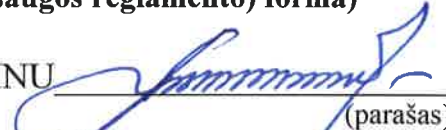

(parašas)

Kultūros paveldo departamento prie kultūros
ministerijos Vilniaus skyriaus vedėjas

(pareigų pavadinimas)

Vitas Karčiauskas

(vardas ir pavardė)

2017-02-14

(data)

**SPECIALIEJI PAVELDOSAUGOS REIKALAVIMAI
(LAIKINASIS APSAUGOS REGLAMENTAS)**

2017 m. vasario mėn. 14 d. Nr. EV- 76

Kultūros paveldo departamento prie kultūros ministerijos Vilniaus skyrius
(teritorinio padalinio pavadinimas)

I. BENDRIEJI DUOMENYS

1. Projekto pavadinimas:

Vilniaus Šv. Teresės bažnyčios, basųjų karmelitų vienuolyno pastatų ir gynybinių statinių ansamblio, Medininkų, Aušros Vartų, Švč. Mergelės Marijos, Gailestingumo Motinos koplyčios (27324), Aušros Vartų g.14, Vilnius. Patalpų paprastojo remonto projektas.

2. Statytojas (užsakovas) ar turintis statytojo teisę asmuo:

VŠĮ Vilniaus Arkivyskupijos Ekonomo Tarnyba,

Įmonės kodas 121736145, S. Skapo g. 4, LT-01122 Vilnius, atsakingas asmuo įmonės vadovas Mykolas Juozapavičius, tel. +370 5 2621757, faksas + 370 5 2120300

3. Statybos rūšis (nauja statyba, rekonstrukcija, kapitalinis remontas, paprastasis remontas, statinio griovimas) Paprastasis remontas.

4. Statybos (statinio) vieta (adresas): žemės sklypo (-ų), adresas (-ai), Nekilnojamojo turto registro unikalus (-ūs) Nr. , statinio (-ių) adresas, Nekilnojamojo turto registro unikalus (-ūs) Nr.

Žemės sklypo - Nr.0101-0058-0094; pastato - Nr. 1065-0000-1011;

5. Informacija, ar tvarkomieji statybos darbai numatomi kultūros paveldo objekte, jo teritorijoje, kultūros paveldo vietovėje ar jų apsaugos zonose (pavadinimas, unikalus kodas Kultūros vertybių registre) Vilniaus Šv. Teresės bažnyčios, basųjų karmelitų vienuolyno pastatų ir gynybinių statinių ansamblio, Medininkų, Aušros Vartų, Švč. Mergelės Marijos, Gailestingumo Motinos koplyčia 27324; Vilniaus Šv. Teresės bažnyčios, basųjų karmelitų vienuolyno pastatų ir gynybinių statinių ansamblis 748; Vilniaus miesto gynybinių įtvirtinimų liekanos 39; Medininkų (Aušros) vartai (25163); Medininkų (Aušros) Subačiaus vartų gynybinės sienos dalis (25161); Vilniaus senamiestis 16073; Vilniaus senojo miesto vieta su priemiesčiais 25504.

II. SPECIALIEJI PAVELDOSAUGOS REIKALAVIMAI

1. Vadovautis:

- Nekilnojamojo kultūros paveldo apsaugos įstatymu (Žin., Nr. 3-37; 2004 m., Nr. 153-5571);
- Kultūros vertybių registro duomenimis (<http://kvr.kpd.lt/heritage/>) – neplanuoti darbu galinčių pakenkti Vilniaus Šv. Teresės bažnyčios, basųjų karmelitų vienuolyno pastatų ir gynybinių statinių ansamblio, Medininkų, Aušros Vartų, Švč. Mergelės Marijos, Gailestingumo Motinos koplyčios (27324), Vilniaus senamiesčio (unikalus objekto kodas Kultūros vertybių registre 16073) ir Vilniaus senojo miesto vietos su priemiesčiais (unikalus objekto kodas Kultūros vertybių registre 25504) vertingosiomis savybėmis;
- Projekte taikyti VSAR nuostatas – konservavimas - restauravimas - galimi visų rūšių tyrimai, prieš avariniai, konservavimo, restauravimo, dalinio atkūrimo, pritaikymo darbai; paprastasis remontas galimas nevertingose dalyse ir elementuose;
- Vilniaus senamiesčio tvarkybos rekomendacijomis (patvirtintomis Vilniaus miesto savivaldybės tarybos 2012 m. birželio 20 d. sprendimu Nr. 1-652);
- Paveldo tvarkybos reglamentu PTR 3.06.01:2014 „Kultūros paveldo tvarkybos darbų projektų rengimo taisyklės“.
- Projektą rengti pagal suderintus projektinius pasiūlymus KPD Vilniaus skyriuje 2017-02-07, reg. Nr. 26-PP;
- 2. Nekilnojamojo kultūros paveldo apsaugos įstatymo 23 str. 8 d. (Žin. 1995, Nr. 3-37; 2004, Nr. 153-5571) iki statybą leidžiančio dokumento išdavimo ne vėliau kaip per vieną mėnesį nuo projekto pateikimo dienos kultūros ministro nustatyta tvarka turi būti atlikta tvarkomųjų statybos darbų projekto paveldosaugos (specialioji) ekspertizė.
- 3. Techninio projektas - pateikiamas patikrinti KPD Vilniaus skyriui teisės aktų nustatyta tvarka.
- 4. Kultūros paveldo statinių tvarkomųjų statybos darbų projektams vadovauti gali specialistai, atitinkantys Lietuvos respublikos nekilnojamojo kultūros paveldo apsaugos įstatymo (Žin., 2004 NR. 153-5571) 2008, Nr. 59-2203) 23' str. reikalavimus.
- 5. Nepažeisti trečiųjų šalių teisių.
- 6. Statybos darbų metu aptikus naujų vertingųjų savybių, darbai sustabdomi Lietuvos respublikos nekilnojamojo kultūros paveldo apsaugos įstatymo (Žin. 2004, Nr. 1543-5571) 9 str. nustatyta tvarka, projektas pataisomas.

PASTABA:

Bet kokie esminiai pataisymai laikinajame apsaugos reglamente negalimi, išskyrus klaidų pataisymą. Klaidos turi būti pataisytos abiejuose laikinojo apsaugos reglamento egzemplioriuose ir patvirtintos juos parengusio ir išdavusio valstybės tarnautojo ir teritorinio padalinio vedėjo parašu, nurodant pataisymo datą. Norėdamas keisti išduotus specialiuosius reikalavimus, statytojas (užsakovas) ar jo įgaliotas asmuo teikia laisvos formos motyvuotą prašymą dėl patvirtinto laikinojo apsaugos reglamento pripažinimo netekusiu galios ir užpildo 1 priede nurodytos formos prašymą naujiems specialiesiems paveldosaugos reikalavimams išduoti. Nauji specialieji paveldosaugos reikalavimai (laikinis apsaugos reglamentas) išduodami Aprašo nustatyta tvarka.

Laikinąjį apsaugos reglamentą (specialiuosius paveldosaugos reikalavimus) parengė:

Lina Černiauskienė

Vardas, pavardė

Cesr

parašas

A.V.



Vyriausioji specialistė

pareigų pavadinimas

AIŠKINAMASIS RAŠTAS

Projektas parengtas pagal VŠĮ Vilniaus arkivyskupijos ekonomo tarnybos Užduotį projektavimui (užduotis pridedama – 5 psl.) ir Kultūros paveldo departamento prie Kultūros ministerijos Vilniaus skyriaus 2017-02-14 Specialiuosius paveldosaugos reikalvimus Nr.EV-76

PAGRINDINIAI DOKUMENTAI, KURIAIS VADOVAUJANTIS PARENGTAS PROJEKTAS

Rengiant projektinę dokumentaciją paprastajam remontui - Vilniaus šv.Teresės bažnyčios, basųjų karmelitų vienuolyno pastatų ir gynybinių statinių ansamblyje – **u.o.k. 27322, 27323, 27324, 27325**, remiamasi kultūros paminko registre apibrėžtais reikalavimais

Darbų apimtis – švč. Mergelės Marijos, Gailestingumo motinos koplyčios – k. 27324, - koplyčios ir pagalbinių patalpų su laiptais remontas, įrengiant keltuvą/ liftą neįgaliesiems patekimui į koplyčią.

Išanalizuota atlikta tyrimų bei projektinė medžiaga ir ja naudotasi tvarkybos darbų dokumentacijos rengime

I. TYRIMAI:

1. *Aušros vartų, koplyčios, ir pastatų Aušros vartų g.21 (13) ir Bazilijonų g 14*
ISTORINĖ APYBRAIŽA– autorė S.Gasperavičienė, 1993 m.,
Paminklų restauravimo projektavimo institutas” -
2. *AUŠROS VARTŲ KOPLYČIA VILNIUJE AUŠROS VARTŲ G.12*
ARCHITEKTŪRINIAI TYRIMAI, atliko - B.Gudynaitė, 1993 m., Vilnius
3. *Kulto pastatai ir jų vietos Vilniaus mieste, katalikų bažnyčių ir vienuolynų istorijos apybraižos - 3 tomas. Autorius R.Firkovičius , 1993 m.Vilnius*
4. *AUŠROS VARTŲ KOPLYČIA, VARTAI, TARPUVARTĖ IR GYNYBINĖ SIENA*
Polichrominiai tyrimai ir spalvinio sprendimo pasiūlymai –
Autorė a. Kaušnienė, 2001m., AB ”Paminklų restauravimo institutas”
5. *AUŠROS VARTŲ KOPLYČIA*
Polichrominiai tyrimai ir spalvinio sprendimo projektas
Autorė I Bėčienė, 2001m., AB ”Paminklų restauravimo institutas”
6. *AUŠROS VARTAI, ŠVČ. MARIJOS GAILESTINGUMO MOTINOS KOPLYČIA 27324*
Papildomi architektūros tyrimai
–autorius R Zilinskas, 2017m., UAB „ATODANGOS”
7. *AUŠROS VARTŲ G.14, VILNIUS*
Inžineriniai tyrinėjimai (konstrukciniai tyrimai)
parengė J.Šaltenis, 2017m.
8. *AUŠROS VARTŲ G.14, VILNIUS*
Atskirų konstrukcijų tyrimai ir būklės vertinimas (žvalgomieji tyrimai). Dabartinė padėtis
parengė J.Šaltenis, 2017m.

II. PROJEKTINĖ DOKUMENTACIJA

1. 2016.12 - UAB SENOJO MIESTO ARCHITEKTAI”

PROJEKTINIAI PASIŪLYMAI - Avarinės grėsmės pašalinimas, remontas, restauravimas, konservavimas -(statybos rūšis). Projekto dalis - taikomųjų tyrimų dalis, architektūrinė dalis, konstrukcijų dalis

Dokumentacija suderinta Kultūros paveldo departamento prie Kultūros ministerijos Vilniaus skyriuje – vyr.specialistė L.Černiauskiene –2017-02-27 Nr.27-PP.

**2. 2016.12 - UAB „VILNIAUS ARCHITEKTŪROS STUDIJA” kartu su
UAB ' SENOJO MIESTO ARCHITEKTAI”**

PROJEKTINIAI PASIŪLYMAI - Statinio architektūra, šildymas vedinimas, vandentiekis, nuotekos, garso ir vaizdo sistemos.

Dokumentacija suderinta Kultūros paveldo departamento prie Kultūros ministerijos Vilniaus skyriuje - vyr.specialistė L.Černiauskiene –2017-02-27 Nr.26-PP.

3. 2017.02 - UAB „ARCHINOVA”

„Vilniaus švč M.Marijos Gailestingumo Motinos koplyčios, zakristijos ir laiptinės priestato tvarkybos darbų – restauravimo, pritaikant Jono Pauliaus II kelio kūrimo, turizmo ir žmonių su negalia poreikiams, **PROJEKTINIAI PASIŪLYMAI.**

Dokumentacija suderinta Kultūros paveldo departamento prie Kultūros ministerijos Vilniaus skyriuje - vyr.specialistė L.Černiauskiene –2017-02-27 Nr.58-PP.

PROJEKTINIAI SPRENDINIAI

Koplyčios, zakristijos ir laiptinės priestato tvarkybai UAB „ARCHINOVA” parengtuose projektiniuose pasiūlymuose pateikta išsami istorinė analizė, ir esamos padėties įvertinimas.

Pasiūlymuose pateikiami sprendiniai, užtikrinantys planuojamą saugų ir patogų žmonių su negalia patekimui į Aušros vartų koplyčią.

Remiantis atliktais tyrimais, ir atkurus kiemo pusėje buvusios zakristijos tūrio dalį šioje erdvėje numatoma įrengti keltuvą žmonėms su negalia. Iš Aušros vartų gatvės pusės esamoje dab. laiptinės sienoje atidengiama anga ir įrengiamos durys pagal architekto R.Zilinsko architektūros tyrimų medžiagą.

Zakristijos tūrio atkūrimui ant esamų pamatų kiemo pusėje siūloma naudoti įstiklintas pokštumas, užtikrinant pagrindinėje laiptinėje esančių dviejų langų funkcionavimą – “antra šviesa”. Atkuriamo priestato vakarinė dalis mūrijama, apgaubiant projektuojamo keltuvo/ lifto įstiklintą erdvę.

Atkūrus zakristijos buvusį tūrį, numatoma galimybė patekti į kiemą. Kiemo altitudė su projektuojamu grindų lygiu leidžia tai padaryti be didelių pastangų. Įrengiant nuogrindą visu kiemo laiptinės fasado perimetru žemės paviršius prie projektuojamo išėjimo nukasamas minimaliai.

Nuo Aušros vartų gatvės pusės iškilęs mūro fragmentas atitolęs trimis metrais, ir neigiamo vizualinio poveikio neturės.

Atidengus buvusių durų angą iš Aušros vartų gatvės pusės, siūloma praplatinti vidinėje sienoje esamą dabar užmūrytą angą iki reikiamų gabaritų, leisiančių vėžimeliui žmonių su negalia pravažiuoti.

Kiemo pusėje esanti išlikusi trijų – buvusi keturių tarpsnių arkada istorijos bėgyje visada buvo atvira. Jos antrajame aukšte buvo zakristija prie koplyčios, tačiau XIX amžiuje ji buvo rekonstruota

ryšium su po 1930 metų įrengtais pagrindiniais laiptais į koplyčią. Sienų fragmentai arkados viduje pastatyti kaip atramos laiptinei atremti, nenumatant arkados erdvių panaudojimo.

Projekte siūloma išnaudoti esamas erdves įstiklinus arkadą.

Užmūrytą laiptinę kampe prie gynybinės sienos UAB „ARCHINOVA“ numatė atidengti, restauruoti ir panaudoti kaip evakuacinę laiptinę iš koplyčios.

Šios minties atsisakyta dėl jau naudojamos patalpos antrajame aukšte.

Demontavus laiptų liekanas, atsidarytų dar vienas arkados fragmentas su papildomu naudingumu plotu. Įrengus duris iš Aušros vartų gatvės pusės šioje erdvėje galėtų įsikurti informacijos centras ar suvenyrų kioskas – bendras plotas 53 m².

Antrajame aukšte išardoma dalis sienos angai įrengti ryšium su planuojamu keltuvo/lifto įrengimu. Anga formuojama arkinė. Durų stilistika pagal esamą patalpos prie koplyčios interjerą.

Esami mediniai paneliai demontuojami ir perkeliama į šoninę sieną.

PV A.Samukienė

**KOMPIUTERINĖS PROGRAMOS,
KURIOMIS VADOVAUJANTIS PARENGTAS PROJEKTAS:**

Windows 8.1

MS office Home & Business 2013

AutoCAD architecture 2010

CutePDF

PDFcreator

PAVELDOSAUGINIU
POŽIŪRIU PATIKRINTA

TP
Vyriausybės tarnyba
Kultūros paveldo skyriaus
vyriausioji specialistė

Jarutė Merkuvaitė
2018-05-31

Paslaugų kveduotė „Pieno
aulės planas“

Reg.-Nr. 18-320

PAGRINDINIAI DOKUMENTAI, KURIAIS VADOVAUJANTIS PARENGTAS PROJEKTAS

I. STATYBOS TECHNINIAI REGLAMENTAI

- STR 1.04.04:2017 „Statinio projektavimas, projekto ekspertizė“
- STR 1.01.08:2002 „Statinio statybos rūšys“
- STR 2.02.02:2004 „Visuomeninės paskirties statiniai“
- STR 2.01.01 (1): 2005 „Esminiai statinio reikalavimai. Mechaninis atsparumas“
- STR 2.01.01 (2): 2005 „Esminiai statinio reikalavimai. Gaisrinė sauga“
- STR 2.01.01 (3): 1999 „Esminiai statinio reikalavimai. Higiena, sveikatas, aplinkos apsauga“
- STR 2.01.01 (4): 2008 „Esminiai statinio reikalavimai. Naudojimo sauga“
- STR 2.01.01 (5): 2008 „Esminiai statinio reikalavimai. Apsauga nuo triukšmo“
- STR 2.01.06: 2008 „Statinio projektavimas“
- Gaisrinės saugos pagrindiniai reikalavimai
- STR 1.01.01:2005 „Kultūros paveldo statinių tvarkomųjų statybos darbų reglamentai“
- STR 1.01.03:2017 „Statinių klasifikavimas“

LR ĮSTATYMAI

- Lietuvos respublikos statybos įstatymas (žin.,1996, Nr.32-788:2001, Nr.101-3597
- Lietuvos respublikos nekilnojamojo turto registro įstatymas (Žin., 1996, Nr.100-22612001, Nr.55-1948)
- Lietuvos respublikos civilinis kodeksas (Žin.,2000, Nr.74-2262)

KONSTRUKTYVINIAI SPRENDINIAI

Konstruktvinė projekto dalis parengta atsižvelgiant į architektūrinės projekto dalies priimtus sprendinius, esamų laikančių konstrukcijų būklę ir galimybę jas panaudoti naujai paskirčiai.

Projektuojama keltuvo/lifto neįgaliesiems šachta su 1,06m gylio prieduobe ir koridoriais prie lifto, užstatant buvusį zakristijos tūrį.

Pamatai

Lifto šachtos prieduobei įrengti demontuojami esami, ankstesnio užstatymo, nebesaugomi pamatai ir išlikęs sienos fragmentas, kurie pagal šachtos duobės geometriją ir liftų šachtų įrengimo reikalavimus negali būti panaudojami.

Prieduobė įrengiama monolitinio gelžbetonio naudojant betoną C 20/25, armuojant karkasais sienas ir dugną. Karkasų gamybai naudojama armatūra \varnothing 10 S400 ir \varnothing 8 S400. Žiūr. brėž. SA-10 ,11.

Kiemo galerijoje, atkuriant buvusi grindų lygį ir tik minimaliai atkasant kiemo pusės, per ilgą laikotarpį nuo žmonių veiklos, priaugusi žemės sluoksnį. Tarp atkurto grindų ir kiemo žemės lygių skirtumo projektuojami *fibro* pamatų blokelių sistemos pamatai. Pamatų viršus apsaugomas granito plokštėmis.

Sienos

Lifto šachtos sienos - 25cm storio silikatinių plytų mūras su siūlių rievėjimu iš šachtos vidaus pusės, dažomos derinant spalvą su autoriumi. Šachtos sienose lifto įrangos tvirtinimui įdėtinių detalių kiekis ir išdėstymas bus tikslinamas parinkus lifto tiekėją.

Vidinė lifto šachtos siena 8mm storio grūdinto stiklo su į abi puses automatiškai atsidaromomis durimis.

Koridoriaus sienos, *fibro* 5 MPa blokelių, 20cm storio mūro. Visas užstatymo sienų mūras apšiltinamas 10cm storio NEOPORO EPS-70 šilumos izoliacinėmis plokštėmis, apmūrijamos keramikinių plytų mūru ir nutinkuojamos. Sluoksniuotas mūras, kas trečia eilę surišamas stikloplascio ryšiais. Perdangai ir stogo konstrukcijoms atremti projektuojamos g/b standumo ruožai. Sąramų atramoms įrengiamos atraminės g/b plokštės.

Sąramos

Atkartojant ankstesnės arkados fasado angų ritmą, prie lifto šachtos projektuojama arkinė įstiklinta anga. Arka mūrijama pilnaviduriu M 100 ant skiedinio markės 25 plytų mūro. Virš arkos sluoksniuotas mūras armuojamas tinklu. Žiūr. brėž. SA-8.

Kertant esamą mūrą, projektuojamos dvi durų angos, pirmame aukšte, žiūr. brėž. SA-10 ir antrame aukšte arkinė anga žiūr. brėž. SA-9. Sąramų įrengimui naudojami valcuoto plieno loviai [nr. 16, 14, 10 ir juostinis plienas. Kertant mūre angas laikomasi saugos darbų taisyklėmis.

Stogas

Atkuriamojo statinio tūrio vietoje projektuojamas dvišlaidis medinių laikančių konstrukcijų sistemos apšiltintas stogas, dengtas vario skarda. Stogo pagrindinėms konstrukcijoms (gegnėms, ilginiams sijoms, statramsčiams, spyriams, templėms) įrengti naudoti A rūšies medieną. Grebėstams, paklotui, mūrlotams, gulekšniams naudoti B klasės medieną. Medieną apdorojama antiseptiku „Asepas-2 ir antipirenu „Flamasepas-2, arba analogiškais.

Lietaus vandens nuvedimui projektuojama latakų ir lietvamzdžių sistema.

BENDRIEJI TECHNINIAI REIKALAVIMAI (SPECIFIKACIJOS) BEI NURODYMAI

TECHNINĖS SPECIFIKACIJOS TS.1

Šv. Mergelės Marijos, Gailestingumo Motinos koplyčios laiptinės ir pagalbinių patalpų paprastojo remonto, įrengiant neįgaliųjų keltuvaž/liftą Aušros vartų 14, Vilnius, (27324) projekto techninių specifikacijų bendroji dalis. Ši techninė specifikacija apima būtinas projekto sprendinių įgyvendinimo sąlygas, reikalavimus projekto statybos dokumentų parengimui, bendruosius reikalavimus statybos produktams, statybos užbaigimo procedūras.

Rangovas privalo užtikrinti, kad darbas būtų atliktas teisinga seka, patiektos ir sumontuotos visos medžiagos, nurodytos projekte, atlikti visi techninėje specifikacijoje nurodyti patikrinimai bei reguliavimai pilnam objekto įrengimui ir funkcionavimui. Rangovas turi užtikrinti, kad visos darbo dalys ir medžiagos tarpusavyje būtų suderintos. Rangovas turi užtikrinti, kad visi įrengimai būtų lengvai prieinami prižiūrinčiam personalui.

1. BŪTINOS PROJEKTO SPRENDINIŲ ĮGYVENDINIMO SĄLYGOS

TEISĖS AKTŲ LAIKYMASIS IR REIKALINGI LEIDIMAI

Darbai pradedami ne anksčiau negu gavus statybos leidimą. Darbai vykdomi pagal darbo projektą. Statybos darbai vykdomi pagal statinio projektą, įstatymų, Vyriausybės nutarimų, teritorijos planavimo dokumentų, normatyvinių statybos techninių dokumentų, normatyvinių statinio saugos dokumentų reikalavimus, viešojo administravimo subjektų, atliekančių statybos valstybinę priežiūrą reikalavimus bei statinio saugos reikalavimų valstybinės priežiūros institucijų nustatytus reikalavimus, įmonės patvirtintas ir Aplinkos ministerijoje nustatyta tvarka įregistruotas statybos taisyklės, statinio projekto vykdymo priežiūros vadovų, šios priežiūros dalies vadovų, statinio techninės priežiūros vadovų nurodymus.

Visos konstrukcijos, gaminiai ir medžiagos turi atitikti Lietuvos Respublikoje galiojančius reikalavimus. Visi įrengimai turi būti sertifikuoti arba pripažinti tinkamais naudoti Lietuvoje nustatyta tvarka ir turėti atitikties įvertinimo dokumentą.

Rangovas privalo palaikyti ryšį su Lietuvos Respublikos kontroliuojančiomis institucijomis, užtikrinti jų patikrinimus savo sąskaita bei ištaisyti trūkumus, kuriuos jie atras šių patikrinimų metu.

Rangovas turi vykdyti visus galiojančius Lietuvos Respublikos normatyvinius reikalavimus ir taisyklės, išleistas bet kurios valdžios įstaigos, kurios jurisdikcijoje yra statybos aikštelė.

Atsakingi darbai ir konstrukcijos turi būti priimti tai įforminant aktu, o baigtas statinys turi būti priimtas naudoti Lietuvos Respublikoje nustatyta tvarka.

Rangovas pasirinkdamas subrangovus turi juos aptarti su užsakovu.

	PROJEKTAVIMO FIRMA "ARCHIVOLTAS" Universiteto g.4, Vilnius Tel./ fax (8 5) 26093 89, m.8 687 21 632			VILNIAUS ŠV.TERESĖS BAŽNYČIOS, BASIJŲ KARMELITŲ VIENUOLYNO IR GYNYBINIŲ STATINIŲ ANSAMBLIS Ypatingas statinys (k. 27322), u.nr.1065-0000-1011 Aušros vartų g.14, Vilnius Vilniaus senamiestis -u.o.k.16073, Senojo miesto vietos -u.o.k. 2951		
090 (AM) 3243(KPD)	SPV	A.SAMUKIENE		ŠVČ.MERGELĖS MARIJOS, GAILWESTINGUMO MOTINOS KOPLYČIA (k. 27324) Laiptinė ir pagalbinės patalpos PAPRASTASIS REMONTAS		Laida 0
				TECHNINĖS SPECIFIKACIJOS	Lapas	Lapų
TDP	VŠĮ VILNIAUS ARJIVYSKUPIJOS EKONOMO TARNYBA Skapo g. 14, LT-01122 Vilnius			A - 2018 – 61 TDP.TS	1	8

Baigus darbus ir priduoiant statybą rangovas savo sąskaita turi parengti ir pateikti užsakovui išpildomuosius brėžinius su visais statybos metu įneštais pakeitimais, papildymais ir patikslinimais natūroje.

Statybos darbų eiga nuo statybos pradžios iki statinio atidavimo naudoti turi būti aprašoma statybos darbų žurnale, kuris yra privalomas. Į žurnalą įrašomi visų statybos priežiūros dalyvių atliktų patikrinimų rezultatai ir reikalavimai.

PAGRINDINIAI DOKUMENTAI, KURIAIS VADOVAUJANTIS PARENGTAS PROJEKTAS

I. PAVELDO TVARKYBOS REGLAMENTAI

- PTR 3.04.01:2014 „Leidimų atlikti tvarkybos darbus išdavimo taisyklės”
- PTR 3.02.01:2014 „Tvarkybos darbų projektavimo sąlygų išdavimo taisyklės”
- PTR 3.06.01:2014 „Kultūros paveldo tvarkybos darbų projektų rengimo taisyklės”
- PTR 3.08.01:2013 „Tvarkybos darbų rūšys”
- PTR 2.02.03:2006 „Plytų mūras. Bendrieji reikalavimai”
- PTR 2.02.01:2006 „Akmens mūras ir natūralus akmuo. Bendrieji reikalavimai”
- PTR 2.02.03:2007 „Akmens mūro ir natūralaus akmens, plytų mūro tvarkyba”
- PTR 2.02.03:2006 „Plytų mūras. Bendrieji reikalavimai”
- PTR 2.06.01:2010 „Fasadų dekoratyvinių dangų, dekoratyvinio tinko, tinkuotų, dažytų paviršių tvarkyba”
- PTR 2.05.01:2010 „Metalų gaminių ir metalo konstrukcijų tvarkyba”
- PTR 2.02.02:2010 „Metalų gaminių ir metalo konstrukcijų sutvirtinimas cheminėmis priemonėmis”
- PTR 2.04.01:2010 „Medžio ir stalių gaminių tvarkyba”
- PTR 2.04.01:2006 „Medžio apdaila ir stalių gaminiai. Bendrieji reikalavimai”
- PTR 4.01.01:2007 „Nekilnojamojo kultūros paveldo ardomųjų tyrimų ir projektavimo dokumentacijos rengimo darbų sąnaudų normatyvai”
- PTR 4.01.01:2007 „Medžio konstrukcijų ir gaminių tvarkomųjų paveldosaugos darbų medžiagų, mechanizmų ir darbo sąnaudų normatyvai”
- PTR 4.01.12:2007 „Tinko tvarkomųjų paveldosaugos darbų medžiagų, mechanizmų ir darbo sąnaudų normatyvai”
- PTR 4.01.13:2007 „Dažymo tvarkomųjų paveldosaugos darbų medžiagų, mechanizmų ir darbo sąnaudų normatyvai”
- PTR 4.01.26:2007 „Nekilnojamojo kultūros paveldo paveldotvarkos darbų skaičiuojamųjų kainų nustatymo rekomendacijos”
- PTR 2.13.01:2011 „Archeologinio paveldo tvarkyba”

II. STATYBOS TECHNINIAI REGLAMENTAI

- STR 1.04.04:2017 „Statinio projektavimas, projekto ekspertizė”
- STR 1.01.08:2002 „Statinio statybos rūšys”
- STR 2.02.02:2004 „Visuomeninės paskirties statiniai”
- STR 2.01.01 (1): 2005 „Esminiai statinio reikalavimai. Mechaninis atsparumas”
- STR 2.01.01 (2): 2005 „Esminiai statinio reikalavimai. Gaisrinė sauga”
- STR 2.01.01 (3): 1999 „Esminiai statinio reikalavimai. Higiena, sveikatas, aplinkos apsauga”
- STR 2.01.01 (4): 2008 „Esminiai statinio reikalavimai. Naudojimo sauga”

A - 2018 – 61 TDP.TS	Lapas	Lapų	Laida
	2	8	0

- STR 2.01.01 (5): 2008 „Esminiai statinio reikalavimai. Apsauga nuo triukšmo”
- STR 2.01.06: 2008 „Statinio projektavimas”
- Gaisrinės saugos pagrindiniai reikalavimai
- STR 1.01.01:2005 „Kultūros paveldo statinių tvarkomųjų statybos darbų reglamentai”
- STR 1.01.03:2017 „Statinių klasifikavimas”

LR ĮSTATYMAI

- Lietuvos respublikos statybos įstatymas (Žin.,1996, Nr.32-788:2001, Nr.101-3597
- Lietuvos respublikos nekilnojamojo turto registro įstatymas (Žin., 1996, Nr.100-22612001, Nr.55-1948)
- Lietuvos respublikos civilinis kodeksas (Žin.,2000, Nr.74-2262)

KVALIFIKACINIAI REIKALAVIMAI STATYBOS RANGOVUI IR SUBRANGOVAMS

Statybos rangovas ir subrangovai turi atitikti STR 1.02.06:2012 ir STR 1.02.07:2012 pateiktus reikalavimus. Objekto statybos darbams vadovauja tik nustatyta tvarka atestuoti vadovai.

Rangovo įmonė privalo turėti jos vadovo patvirtintus įmonės vykdomų statybos darbų kokybės kontrolės sistemos dokumentus, personalo kvalifikacinius reikalavimus darbams nekilnojamos kultūros vertybėse.

Tvarkomuosius paveldosaugus darbus turi atlikti ir jiems vadovauti nustatyta tvarka atestuoti nekilnojamųjų kultūros paveldo apsaugos specialistai.

SAUGAUS DARBO, GAISRINĖS SAUGOS, APLINKOS APSAUGOS, TINKAMŲ DARBO HIGIENOS SĄLYGŲ STATYBVIETĖJE IR STATOMAME STATINYJE UŽTIKRINIMO REIKALAVIMAI, TREČIŲJŲ ASMENŲ INTERESŲ APSAUGA STATYBOS METU

Visa įranga, technika, priedai ir statybos metodai turi atitikti LR darbo saugos ir darbo higienos reikalavimus.

Rangovas yra atsakingas už darbų vykdymo gaisrinę saugą pagal LR galiojančių teisės aktų reikalavimus.

Rangovas, vykdydamas darbus, privalo statybos procese laikytis saugomų želdinių apsaugos režimo ir tvarkos. Rangovas privalo saugoti statybos teritorijoje esančius želdinius, neplūkti ir neardyti augalinio žemės paviršiaus po medžiais arčiau kaip 4 m nuo medžių lajų projekcijų važinėjant transporto priemonėmis, sandėliuojant medžiagas bei įrenginius, statant įvairios paskirties laikinus statinius.

Rangovas privalo pavienius medžius, esančius statybos zonoje iki darbų pradžios aptverti mediniais skydais arba lentomis. Aptvaras turi būti 1,8-2 m aukščio trikampis, jo kraštinės ne arčiau, kaip 0,5 m nuo medžio kamieno, o kampuose įkalti kuolai ne sekliu, kaip 0,5 m. Baigęs statybos darbus Rangovas privalo išvežti iš teritorijos statybos atliekas, šiukšles ir nereikalingą gruntą.

Statybos darbai turi būti vykdomi ir statybos sklypas tvarkomas taip, kad statybos ir eksploatavimo metu trečiųjų asmenų gyvenimo ir veiklos sąlygos, kurias jie turėjo iki statybos pradžios, galės būti pakeistos tik pagal normatyvinių statybos techninių dokumentų ir normatyvinių statinio saugos ir paskirties dokumentų nuostatas.

A - 2018 – 61 TDP.TS	Lapas	Lapų	Laida
	3	8	0

KITI REIKALAVIMAI IR NURODYMAI

Ši specifikacija turi būti skaitoma kartu su kita projektine dokumentacija. Jei projekto dokumentuose randama neatitikimų ar prieštaravimų, dokumentų viršenybė nustatoma pagal STR 1.05.06:2010. Rangovas turi atkreipti projektuotojo dėmesį į visus didesnius neatitikimus, kad būtų nuspręsta dėl tolimesnių veiksmų.

2. NURODYMAI IR REIKALAVIMAI PROJEKTO STATYBOS DOKUMENTŲ PARENGIMUI

REIKALINGI TYRIMAI

Žemės kasimo darbai vykdomi su archeologo priežiūra, archeologinių tyrimų pobūdį ir apimtį turi nustatyti atestuoti specialistai.

BŪTINI PARENGTI PROJEKTO IR STATYBOS DOKUMENTAI

Darbai vykdomi pagal darbo brėžinius, kurie privalo atitikti TP sprendinius ir technines specifikacijas. Darbo brėžinių apimtis ir detalumas tikslinami vykdant darbus. Brėžiniai turi būti derinami su užsakovu ir tik tada perduodami vykdymui.

RANGOVO PARENGTŲ PROJEKTO IR STATYBOS DOKUMENTŲ DERINIMO SU PROJEKTUOTOJU IR STATINIO STATYBOS TECHNINĖS PRIEŽIŪROS VADOVU ATVEJAI IR TVARKA

Rangovas privalo palaikyti ryšį su Lietuvos Respublikos kontroliuojančiomis institucijomis, užtikrinti jų patikrinimus savo sąskaita bei ištaisyti trūkumus, kuriuos jie atras šių patikrinimų metu.

Rangovas pasirinkdamas subrangovus turi juos aptarti su užsakovu.

Baigus darbus ir pridudant statybą rangovas savo sąskaita turi parengti ir pateikti užsakovui išpildomuosius brėžinius su užrašu "TAIP PASTATYTA", su visais statybos metu sutartais pakeitimais, papildymais ir patikslinimais natūroje.

NURODYMAI PROJEKTO IR STATYBOS DOKUMENTŲ APIFORMINIMUI

Projekto dokumentacija turi būti rengiama lietuvių kalba.

Dokumentacija turi būti sukomplektuota bylose ir sutvarkyta pagal turinį, laikantis techniniame projekte pateikiamos kodavimo sistemos. Visos naudojimosi instrukcijos ir brėžiniai turi būti lietuvių kalba.

Egzempliorių skaičius ir skaitmeninio bylos egzemplioriaus poreikis nurodomas sutartyje dėl darbo projekto rengimo.

PROJEKTO DALIŲ SPRENDINIŲ KEITIMO GALIMYBĖS, TVARKA IR ĮFORMINIMAS

Jei darbų metu aptinkamos naujos objekto vertingosios savybės, projektas koreguojamas teisės aktų nustatyta tvarka. Techninio projekto sprendiniai tikslinami darbo brėžiniuose.

A - 2018 – 61 TDP.TS	Lapas	Lapų	Laida
	4	8	0

3. BENDRIEJI REIKALAVIMAI STATYBOS PRODUKTAMS (GAMINIAMS IR MEDŽIAGOMS), ĮRENGINIAMS, DARBAMS IR BENDROJI JŲ PRIĖMIMO STATYBVIETĖJE TVARKA

NURODYMAI DĖL STATYBOS PRODUKTŲ (GAMINIŲ IR MEDŽIAGŲ), ĮRENGINIŲ PRIVALOMOS ATITIKTIES TECHNINĖSE SPECIFIKACIJOSE NURODYTIEMS REIKALAVIMAMS, GALIMYBĖ IR SĄLYGOS KEISTI ANALOGIŠKAIS

Vadovaujantis Lietuvos Respublikos aplinkos ministro 2004 m. kovo 31d. įsakymu Nr. D1-160 bendrose specifikacijose nurodomi medžiagų bei gaminių techninius rodiklius norminantys dokumentai, produktų standartai, techninės specifikacijos, reglamentai. Medžiagos ir gaminiai privalo tenkinti šių standartų reikalavimus ir turėti nurodytus arba neblogesnius techninius ir kokybės rodiklius.

Kitos medžiagos ir gaminiai, neaprašyti techninėse specifikacijose, parenkami pagal teisės aktų ir kitų norminių dokumentų reikalavimus, tinkamų pagal numatomą paskirtį techninių ir estetinių charakteristikų, jas derinant su Projekto vadovu ir Projekto dalies vadovu.

NENAUDOTINOS MEDŽIAGOS

Draudžiama naudoti nesertifikuotus, turinčius asbesto ar kitų nuodingų sudėtinių dalių medžiagas ir gaminius.

STATYBOS PRODUKTŲ (GAMINIŲ IR MEDŽIAGŲ), ĮRENGINIŲ KOKYBĘ ĮRODANTYS PRIVALOMIEJI DOKUMENTAI

Visi gaminiai ir medžiagos turi atitikti specifikacijoje ir brėžiniuose nurodomus kokybės reikalavimus. Jų įpakavimo ar pristatymo dokumentai turi nurodyti jų kokybę arba tokia pati informacija turi būti nurodoma kokiu nors kitu būdu.

Jei reikalaujama, kad nurodyti gaminiai ir medžiagos būtų nurodyto tipo ar standarto arba jie yra įtraukti į oficialią kokybės kontrolės procedūrą, jie turi turėti tipo patvirtinimo liudijimą, atitikimo standartui ar oficialų kokybės kontrolės patvirtinimą. Tipo patvirtinimo ir atitikimo standartui liudijimai negali būti atskiriami nuo produktų, o indentifikacija turi būti visiškai aiški.

STATYBOS PRODUKTŲ (GAMINIŲ IR MEDŽIAGŲ) KOKYBĖS KONTROLĖ

Gaminių ir medžiagų atitikties nurodymai montavimo stadijos metu neturi būti uždengiami arba, jei negalima palikti jų matomais, turi būti lengvai ir visiškai atidengiami.

STATYBOS PRODUKTŲ (GAMINIŲ IR MEDŽIAGŲ) PAVYZDŽIAI, JŲ APROBAVIMO TVARKA

Rangovas prieš naudodamas medžiagas turi pateikti medžiagų katalogus, standartų dokumentus ir, projektuotojui ar užsakovui nurodžius, medžiagų pavyzdžius. Estetinį vaizdą lemiantys gaminiai ir medžiagos iki darbų pradžios turi būti pateikiami Užsakovui, Statinio statybos techniniam prižiūrėtojui, Statinio projekto vykdymo priežiūros vadovui ir Statinio architektui, bei gautas jų patvirtinimas.

A - 2018 – 61 TDP.TS	Lapas	Lapų	Laida
	5	8	0

STATYBOS PRODUKTŲ (GAMINIŲ IR MEDŽIAGŲ) GABENIMO, SAUGOJIMO SĄLYGOS

Transportavimo ir tarpinio saugojimo metu visi gaminiai ir medžiagos turi būti deramai uždengti ir supakuoti. Ant kiekvieno paketo turi būti nurodytas jo turinys. Jei pristatomos prekės yra birios ir nepakuotos, numeris, rūšis ir kokybė turi būti nurodyti pristatymo pranešime.

Gaminių ir medžiagų pristatymą reikia koordinuoti pagal statybos darbų grafiką. Reikia vengti nereikalingo saugojimo statybos aikštelėje. Visi tiekiami gaminiai ir medžiagos turi būti su tinkamais dokumentais.

Atvežtų prekių išvaizdą, galimus defektus ir žalą reikia patikrinti vizualiai. Prekių užsakovas yra atsakingas už pranešimų dėl galimos žalos ir defektų pateikimą. Visos pretenzijos turi būti pateikiamos prekių tiekėjui.

Gaminiai ir statybinės medžiagos turi būti saugomos taip, kad nepablogėtų jų kokybė. Reikia laikytis kiekvienos medžiagos, gaminių nurodytų saugojimo reikalavimų ir gamintojo pateiktų galiojančių nuorodų.

Statybos aikštelėje medžiagos turi būti laikomos tinkamose ir, jei būtina, izoliuotose, sausose, šildomose ir tinkamai vėdinamose patalpose taip, kad kiekviena medžiaga būtų padėta teisingai ir lengvai patikrinamas. Medžiagos ir prekės, pažeistos ar kitaip sugadintos dėl veiklos statybos aikštelėje, turi būti pakeistos naujomis Rangovo sąskaita. Už medžiagų ir gaminių nuostolius arba apgadinius visiškai atsako Rangovas.

STATYBOS IR MONTAVIMO DARBŲ VYKDYMAS.

Visi darbai turi būti atliekami taikant bendrai naudojamus ir pageidautinus darbo metodus, patyrusių ir tinkamą darbo jėgą.

Jei Rangovas nori panaudoti metodą, kuris nukrypsta nuo dokumentacijoje pateikto metodo, Rangovas turi prašyti projekto vadovo leidimo. Darbo metodo pakeitimo patvirtinimas jokių lygiu nesumažina Rangovo atsakomybės. Bet kokį perprojektavimą dėl metodo pakeitimo privalo kompensuoti Rangovas.

DARBŲ KOORDINAVIMAS.

Rangovas atsakingas už darbų aikštelėje koordinavimą su tiekėjais ir kitais rangovais.

Visi darbai turi būti atliekami pagal dokumentacijoje ir gamintojo pateiktas instrukcijas bei taikant tinkamus darbo metodus, o taip pat pagal naudingą gamybinę patirtį.

Darbo sąlygos ir kiti faktoriai, turintys įtakos darbų vykdymui, turi būti numatyti iš anksto. Darbų eiliškumas turi būti sudarytas taip, kad paskesni darbai nepakenktų anksčiau atliktų darbų kokybei.

Specifikacijoje konkrečiai nurodytų gaminių ir medžiagų pavyzdžiai turi būti pateikti Užsakovui iki darbų pradžios patvirtinimui gauti.

Nuolatiniam sulyginimui su galutiniais produktais naudojami pavyzdžiai turi būti laikomi iki darbų užbaigimo.

Rangovas privalo informuoti užsakovo atstovus aikštelėje ir projektuotojus, vykdančius projekto priežiūrą, kad galima tikrinti medžiagų ir įvairių stadijų darbų kokybę, prieš įrengiant sekancias konstrukcijas ar darbus.

Nebaigtos ir užbaigtos statinių dalys turi būti saugomos nuo apgadinių tolimesnių darbų metu. Turi būti saugoma nuo mechaninio poveikio, nuo purvo, korozijos, lietaus, drėgmės, sniego, ledo, užšalimo, per didelės kaitros ir per greito džiūvimo.

A - 2018 – 61 TDP.TS	Lapas	Lapų	Laida
	6	8	0

PASLÉPTŲ DARBŲ PRIĖMIMO TVARKA

Rangovas privalo informuoti Užsakovo atstovus ir Statinio statybos techninį prižiūrėtoją, kada galima tikrinti medžiagų ir įvairių stadijų darbų kokybę, prieš pradėdant tolimesnius darbus ar įrengiant konstrukcijas.

LAIKANČIŲJŲ KONSTRUKCIJŲ, INŽINERINIŲ SISTEMŲ IŠBANDYMŲ TVARKA

Rangovas turi atlikti savo sąskaita tiek ir tokių bandymų, kokių gali pareikalauti projekto vykdymo priežiūros vadovas ir statybos techninės priežiūros vadovas. Bandymų ir pavyzdžių aprobavimo būdai turi būti suderinti su techniniu prižiūrėtoju.

Turi būti atlikti visi sąlygose, normose ir LR standartuose numatyti tyrimai. Bandymus atlikti tik dalyvaujant Užsakovo atstovui. Rezultatai turi būti laikomi Aikštelėje ir esant poreikiui pristatomi suinteresuotoms šalims susipažinimui. Jei rezultatai yra blogesni negu nurodyta reikalavimuose, Rangovas nedelsdamas privalo pranešti visoms suinteresuotoms šalims. Jei rezultatai nepatenkinami konstrukcijų ar kurio nors kito materialaus turto saugomo faktorių atžvilgiu, kurie turi esminę svarbą darbo rezultatams, Rangovas privalo nedelsdamas apie tai informuoti visas suinteresuotas šalis ir organizuoti susitikimą sprendimų priėmimui dėl būsimų darbų organizavimo. Jei būtina, reikia imtis saugumo priemonių, siekiant išvengti bet kokios žalos ir pavojaus.

Baigus instaliuoti mechanines ir elektrines sistemas, Rangovas turi dalyvaujant Užsakovui ar jo atstovui ir Inžinieriui testuoti instaliacijas, kaip to reikalauja Užsakovas bei vietinės susijusios žinybos. Visos aukščiau minimam testavimui ir apžiūrai reikalingos priemonės, instrumentai ir darbas turi būti suteikiami Rangovo.

6. STATYBOS UŽBAIGIMAS AR DEKLARAVIMAS APIE STATYBOS UŽBAIGIMĄ

RANGOVO IR SUBRANGOVŲ RENGIAMA DOKUMENTACIJA

Baigiant darbus Rangovas privalo pateikti visų panaudotų medžiagų, konstrukcijų ir įrangos sertifikatų, techninių pasų ir kitos informacijos rinkinius, dengtų darbų ir laikančių konstrukcijų pridavimo aktus, lauko inžinerinių tinklų ir kitą dokumentaciją, kurios pareikalaus valstybinės institucijos, remdamosi Lietuvos Respublikos įstatymais ir norminiais aktais.

Statybos metu Rangovas turi pasirūpinti ir pastoviai vesti Lietuvoje nustatytos formos statybos darbų žurnalą, kuris būtų prieinamas Užsakovo ir Inžinieriaus peržiūrai ir pastaboms.

Rangovui pavedama paruošti visą dokumentaciją, reikalingą priduoti objektui ir organizuoti objekto pridavimą Valstybinei priėmimo komisijai.

Pastato ir išorinių įrenginių tolimesniam naudojimui Rangovas turi pateikti tris tokių dokumentų rinkinius:

- visus sertifikatus, tame tarpe Lietuvos sertifikatus, bandymo protokolus, medžiagų saugos ir atitikties dokumentus, tikrinimo ataskaitas.
 - gamintojo priežiūros instrukciją įrangai ir medžiagoms.
 - tiekėjų ir subrangovų sąrašus su adresais, telefonais, fakais, elektroninio pašto adresais.
- Aukščiau išvardinti reikalavimai yra privalomi visiems subrangovams ir jų medžiagoms bei įrengimams.

A - 2018 – 61 TDP.TS	Lapas	Lapų	Laida
	7	8	0

Baigus darbus ir pridudant statybą rangovas savo sąskaita turi parengti ir pateikti užsakovui išpildomuosius brėžinius su užrašu "TAIP PASTATYTA", su visais statybos metu įneštais pakeitimais, papildymais ir patikslinimais natūroje.

STATYBOS DARBŲ PRIĖMIMO TVARKA IR DOKUMENTAI

Statybos techninis reglamentas STR 1.11.01:2010 „Statybos užbaigimas“, patvirtintas LR Aplinkos ministro 2010 m. rugsėjo 28 d. įsakymu Nr. D1-828 (Žin., 2010, Nr. 116-5947), detalizuoja statybos užbaigimo tvarką, nurodytą Statybos įstatymo [6.2] 24 straipsnyje. Reglamente nustatytos procedūros, kurias atlikus surašomas Statybos užbaigimo aktas ar Deklaracija apie statybos užbaigimą. Aktas pasirašomas, Komisijos nariams bendru sutarimu nusprendus, kad faktinių statinio rodiklių nukrypimai nuo statinio projekte nurodytų bendrųjų statinio rodiklių yra neesminiai.

Rangovas atlieka visus bandymus, testavimus, sertifikavimus, organizuoja priėmimą pagal STR 1.11.01:2010 „Statybos užbaigimas“, o Užsakovas kviečia komisiją statinio pripažinimo tinkamai naudoti procedūrai atlikti ir aktui pasirašyti. Tikrinimo akte turi būti nurodyti nebaigti darbai ir defektų taisymas. Tie kuriuos Užsakovas sutinka pataisyti vėliau per defektų šalinimo laikotarpį, turi būti registruojami atskirai.

Darbai pagal patikrinimo įrašus, išskyrus šalintinus vėliau, turi būti atliekami neatidėliotinai ir tikrinami atskirai bei patvirtinami pagal galutinio Statybos užbaigimo akto reikalavimus.

Defektai, kurie galėtų sukelti nepatogumų ar papildomą žalą, turi būti taisomi iškart. Galutinis patikrinimas turi būti atliekamas po vienerių metų nuo priėmimo datos. Priėmimo metu turi būti priimamas sprendimas dėl to, koku mastu ir kurie defektai turi būti šalinami iš karto, o kuriuos galima atidėti galutiniam defektų tikrinimui. Į Rangovo atsakomybę įeina visų defektų ir susidėvėjimų taisymas, išskyrus tuos, kuriuos sukėlė netinkama eksploatacija.

Visi remonto darbai atliekami Rangovo ar tiekėjų esant tinkamai Rangovo priežiūrai.

Visi darbai turi būti atliekami laikantis darbų metodų ir kokybės standartų, pateikiamų kontrakte.

Garantija atitinka bendrų sutarties nuostatų reikalavimus.

Rangovui tenka Lietuvos Respublikos įstatymų nustatyta administracinė, civilinė ir baudžiamoji atsakomybė už blogai atliktų statybos darbų padarinius statybos metu ir per rangos sutartyje nustatytą statinio garantinį laiką.

Rangovas įsipareigoja garantiniu laikotarpiu savo sąskaita ištaisyti trūkumus, kilusius dėl nepakankamos darbo kokybės, blogos konstrukcijos ir nestandartinių medžiagų.

Garantija apima ir reikalingą techninį veikimą.

Garantinio laiko trukmė koreguojama pagal statinių priėmimo metu galiojantį Lietuvos Respublikos statybos įstatymą.

A - 2018 – 61 TDP.TS	Lapas	Lapų	Laida
	8	8	0



LIETUVOS RESPUBLIKOS APLINKOS MINISTERIJA

Architekto

KVALIFIKACIJOS
ATESTATAS
Nr. A 090

Alina SAMUKIENĖ

yra atestuota

Teritorijų specialiojo ir detaliojo planavimo specialistė

Statinio projekto, statinio projekto vykdymo priežiūros vadovė

Statinių grupės: visos statinių grupės.
Statinių kategorija: ypatingi statiniai.

**Statinio projekto architektūrinės dalies,
statinio projekto architektūrinės dalies vykdymo priežiūros,
statinio projekto architektūrinės dalies ekspertizės vadovė**

Statinių grupės: visos statinių grupės.
Statinių kategorija: ypatingi statiniai.

Komisijos pirmininkas



Juozas Vaškevičius

Atestavimo komisijos 2013 m. spalio mėn. 18 d. protokolas Nr. 82



STATYBOS PRODUKCIJOS
SERTIFIKAVIMO CENTRAS

Valstybės įmonė Statybos produkcijos sertifikavimo centras, įmonės kodas 110068926, Linkmenų g. 28, LT-08217 Vilnius

KVALIFIKACIJOS ATESTATAS

Nr.1738

Ina Vaščenko

A.k. 44506260415

Suteikta teisė eiti ypatingo statinio projekto dalies vadovės ir ypatingo statinio projekto dalies vykdymo priežiūros vadovės pareigas.

Statiniai: gyvenamieji ir negyvenamieji pastatai.
Projekto dalis: konstrukcijų.

Direktorius



Robertas Encius

04756

Išduotas 2013 m. kovo 15 d.

Pirmą kartą išduotas 1997 m. lapkričio 28 d.

Kvalifikacijos atestatų registras skelbiamas www.spsc.lt



LIETUVOS RESPUBLIKOS APLINKOS MINISTERIJA

Architekto

KVALIFIKACIJOS ATESTATAS

Nr. A 1978

Vilius Šiaulyš

yra atestuotas

Statinio projekto, statinio projekto vykdymo priežiūros vadovas

Statinių grupės: visos statinių grupės.

Statinių kategorija: ypatingi statiniai.

**Statinio projekto architektūrinės dalies,
statinio projekto architektūrinės dalies vykdymo priežiūros vadovas**

Statinių grupės: visos statinių grupės.

Statinių kategorija: ypatingi statiniai.

Komisijos pirmininkas



Juozas Vaškevičius

Atestavimo komisijos 2013 m. lapkričio mėn. 22 d. protokolas Nr. 84



KULTŪROS PAVELDO DEPARTAMENTAS
PRIE KULTŪROS MINISTERIJOS

NEKILNOJAMOJO KULTŪROS PAVELDO APSAUGOS SPECIALISTO ATESTATAS

2015-05-14 Nr. 3243
(data)

ALINA SAMUKIENĖ

A. k. 44008220045

*VEIKLOS RŪŠIS - TAIKOMŲJŲ MOKSLINIŲ ARDOMŲJŲ TYRIMŲ VYKDYMAS,
SPECIALIZACIJA - ARCHITEKTŪROS NATŪRINIAI TYRIMAI;
TREČIA KAT.*

*VEIKLOS RŪŠIS - TVARKOMŲJŲ PAVELDOSAUGOS DARBŲ PROJEKTŲ RENGIMAS,
SPECIALIZACIJA - ARCHITEKTŪROS PROJEKTAI;
TREČIA KAT.*

*VEIKLOS RŪŠIS - PAVELDOSAUGOS (SPECIALIOSIOS) EKSPERTIZĖS ATLIKIMAS,
SPECIALIZACIJA: TVARKOMŲJŲ PAVELDOSAUGOS DARBŲ PROJEKTŲ SPECIALIOJI EKSPERTIZĖ;
NEKILNOJAMŲJŲ KULTŪROS VERTYBIŲ VERTINIMO SPECIALIOJI EKSPERTIZĖ -
ARCHITEKTŪRINIO, URBANISTINIO NEKILNOJAMOJO KULTŪROS PAVELDO;
EKSPERTIZĖS SPECIALISTO KAT.*

*VEIKLOS RŪŠIS - NEKILNOJAMOJO KULTŪROS PAVELDO APSAUGOS SPECIALIOJO PLANAVIMO DOKUMENTŲ
RENGIMAS.*

Atestatas galioja iki 2020-05-14
(data)

Kultūros paveldo departamento
prie Kultūros ministerijos
direktorius



A.V.

(parašas)

Diana Varnaitė

(vardas ir pavardė)

Atestavimo komisijos pirmininkas

(parašas)

Aušrelė Angelė Racevičienė

(vardas ir pavardė)



KULTŪROS PAVELDO DEPARTAMENTAS
PRIE KULTŪROS MINISTERIJOS

NEKILNOJAMOJO KULTŪROS PAVELDO APSAUGOS SPECIALISTO ATESTATAS

2015-05-14 Nr. 3248
(data)

INA VAŠČENKO

A. k. 44506260415

*VEIKLOS RŪŠIS - TAIKOMŲJŲ MOKSLINIŲ ARDOMŲJŲ TYRIMŲ VYKDYMAS,
SPECIALIZACIJA - ARCHITEKTŪROS KONSTRUKCIJŲ TYRIMAI;
TREČIA KAT.*

*VEIKLOS RŪŠIS - TVARKOMŲJŲ PAVELDOSAUGOS DARBŲ PROJEKTŲ RENGIMAS,
SPECIALIZACIJA - ARCHITEKTŪROS KONSTRUKCIJŲ PROJEKTAI;
TREČIA KAT.*

*VEIKLOS RŪŠIS - PAVELDOSAUGOS (SPECIALIOSIOS) EKSPERTIZĖS ATLIKIMAS,
SPECIALIZACIJA: TVARKOMŲJŲ PAVELDOSAUGOS DARBŲ SPECIALIOJI EKSPERTIZĖ;
EKSPERTIZĖS SPECIALISTO KAT.*

Atestatas galioja iki 2020-05-14
(data)

Kultūros paveldo departamento
prie Kultūros ministerijos
direktorius



(parašas)

Diana Varnaitė
(vardas ir pavardė)

Atestavimo komisijos pirmininkas

(parašas)

Aušrelė Angelė Racevičienė
(vardas ir pavardė)

SITUACIJOS SCHEMA PIRMO AUKŠTO LYGYJE

SKLYPO KAD. NR. 0101/0058:94

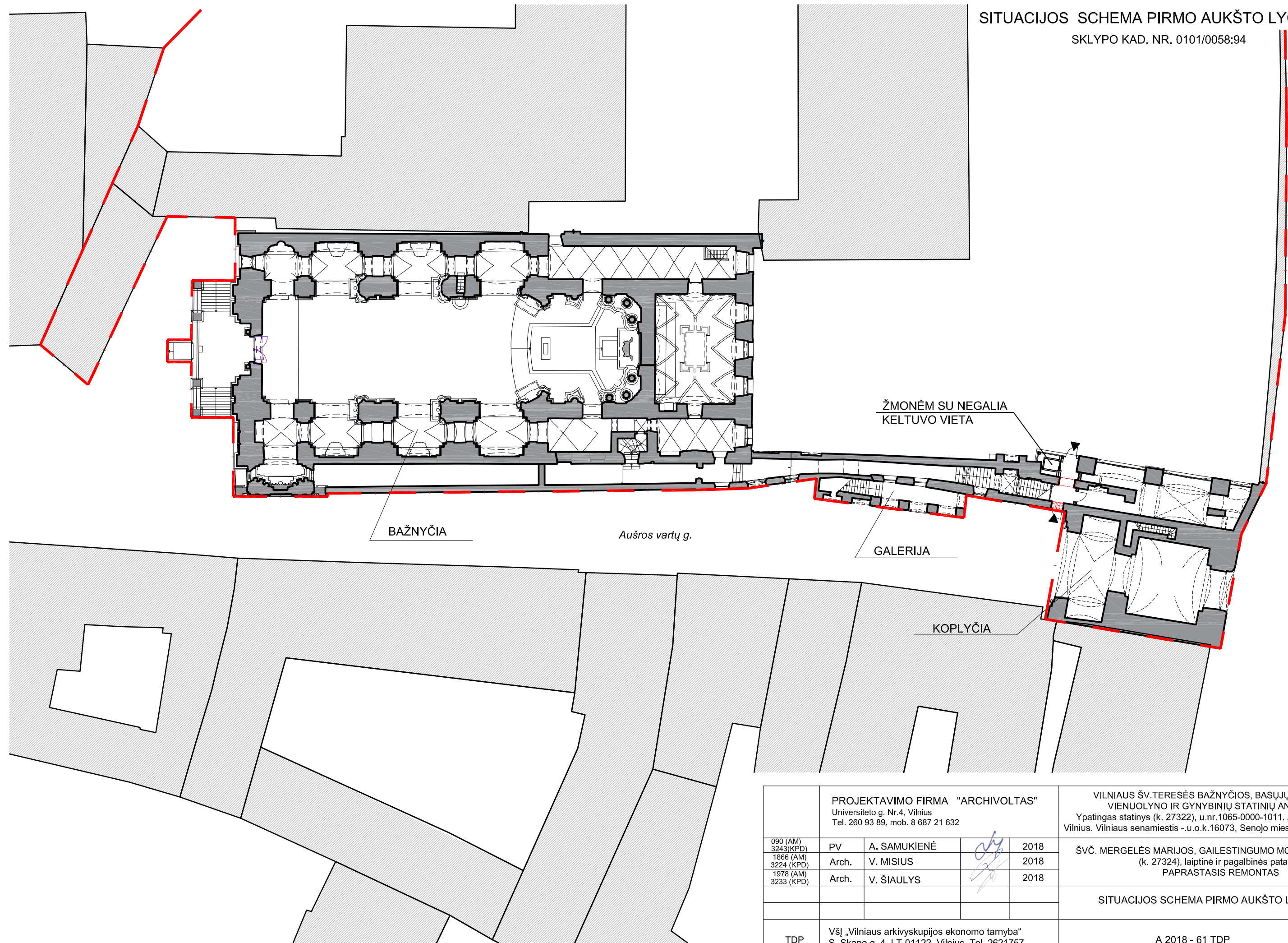

PROJEKTAVIMO FIRMA "ARCHIVOLTAS" Universiteto g. Nr.4, Vilnius Tel. 260 93 89, mob. 8 687 21 632				VILNIAUS ŠV. TERESĖS BAŽNYČIOS, BASŪJŲ KARMELITŲ VIENUOLYNO IR GYNYBINIŲ STATINIŲ ANSAMBLIS Ypatingas statinys (k. 27322), u.n.r.1065-0000-1011. Aušros vartų g.14, Vilnius. Vilniaus senamiestis - u.o.k.16073, Senojo miesto vietos -u.o.k. 2951	
090 (AM) 3243(KPD)	PV	A. SAMUKIENĖ	<i>[Signature]</i>	2018	ŠVČ. MERGELĖS MARIJOS, GAILESTINGUMO MOTINOS KOPLYČIA (k. 27324), laiptinė ir pagalbinės patalpos. PAPERASTASIS REMONTAS
1866 (AM) 3224 (KPD)	Arch.	V. MISIUS	<i>[Signature]</i>	2018	
1978 (AM) 3233 (KPD)	Arch.	V. ŠIAULYS	<i>[Signature]</i>	2018	
TDP					VŠĮ „Vilniaus arkivyskupijos ekonomo tarnyba“ S. Skapo g. 4, LT-01122, Vilnius. Tel. 2621757
SITUACIJOS SCHEMA PIRMO AUKŠTO LYGYJE					Laida 0
A 2018 - 61 TDP					Lapas SP-1
					Lapų

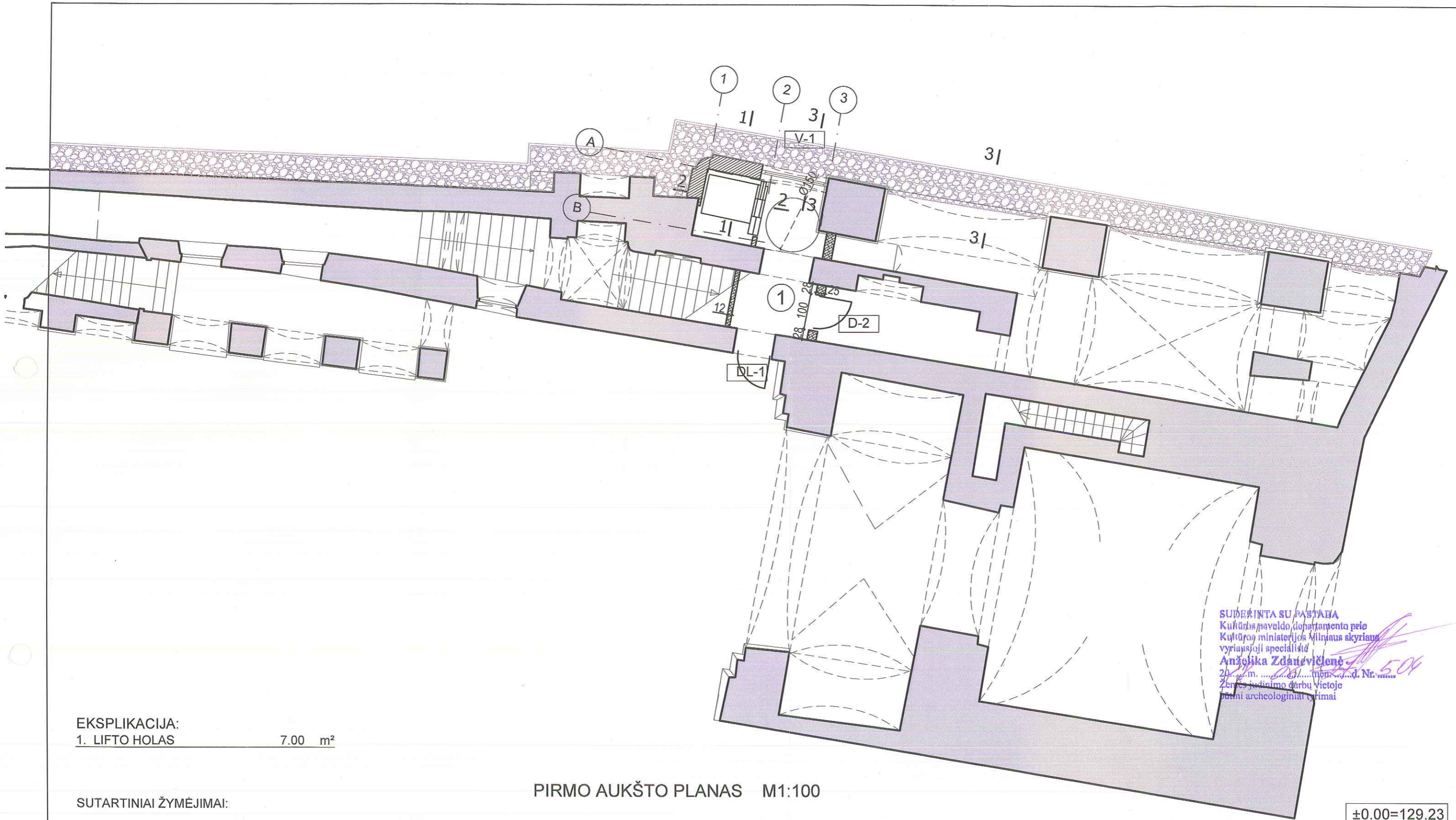

EKSPLIKACIJA:
1. LIFTO HOLAS 7.00 m²

SUTARTINIAI ŽYMĖJIMAI:

- ESAMOS PLYTŲ MŪRO SIENOS SKLIAUTAI
- PROJEKTUOJAMOS SIENOS IR PERTVAROS
- RESTAURUOJAMAS MŪRAS
- STIKLO ATTIVAROS
- L-1 LANGŲ GAMINIŲ TIPAS
- D-1 DURŲ GAMINIŲ TIPAS
- AmG AKMENS MASĖS PLYTELIŲ GRINDŲ DANGA

PIRMO AUKŠTO PLANAS M1:100

±0.00=129.23

PAVELDOSAUGINIU
POŽIŪRIU PATIKRINTA

*Vilniaus miesto savivaldybės administracijos
Miesto paveldo departamento
Kultūros paveldo skyriaus
vyriausioji specialistė*

*Jarutė Morkūnaitė
2018-05-31
Ref. Nr. 18-320*

SUDERKINTA SU PASTABA
Kultūros paveldo departamento prie
Kultūros ministerijos Vilniaus skyriaus
vyriausioji specialistė
Angelika Zdanavičienė
2018 m. gegužės 31 d. Nr. 504
Žemės ūkio darbu vietoje
darni archeologiniai tyrimai

PROJEKTAVIMO FIRMA "ARCHIVOLTAS" Universiteto g. Nr.4, Vilnius Tel. 280 93 89, mob. 8 687 21 632		VILNIAUS ŠV. TERESĖS BAŽNYČIOS, BASŪJŲ KARMELITŲ VIENUOLYNO IR GYNYBINIŲ STATINIŲ ANSAMBLIS Ypatingas statinys (k. 27322), u.nr.1065-0000-1011. Aušros vartų g.14, Vilnius. Vilniaus senamiestis -u.o.k.16073, Senojo miesto vietos -u.o.k. 2951		
090 (AM) 3243 (KPD)	PV	A. SAMUKIENĖ	2018.4.12	ŠVČ. MERGELĖS MARIJOS, GAILĖSTINGUMO MOTINOS KOPLYČIA (k. 27324), laiptinė ir pagalbinės patalpos. PAPRASTASIS REMONTAS
1866 (AM) 3224 (KPD)	Arch.	V. MISIUS	2018.4.12	
1978 (AM) 3233 (KPD)	Arch.	V. ŠIAULYS	2018.4.12	
TDP		VšĮ „Vilniaus arkivyskupijos ekonomo tarnyba“ S. Skapo g. 4, LT-01122, Vilnius. Tel. 2621757		PIRMO AUKŠTO PLANAS M1:100 A 2018 - 61 TDP
				Laida
				0
				Lapas
				SA-2
				Lapų

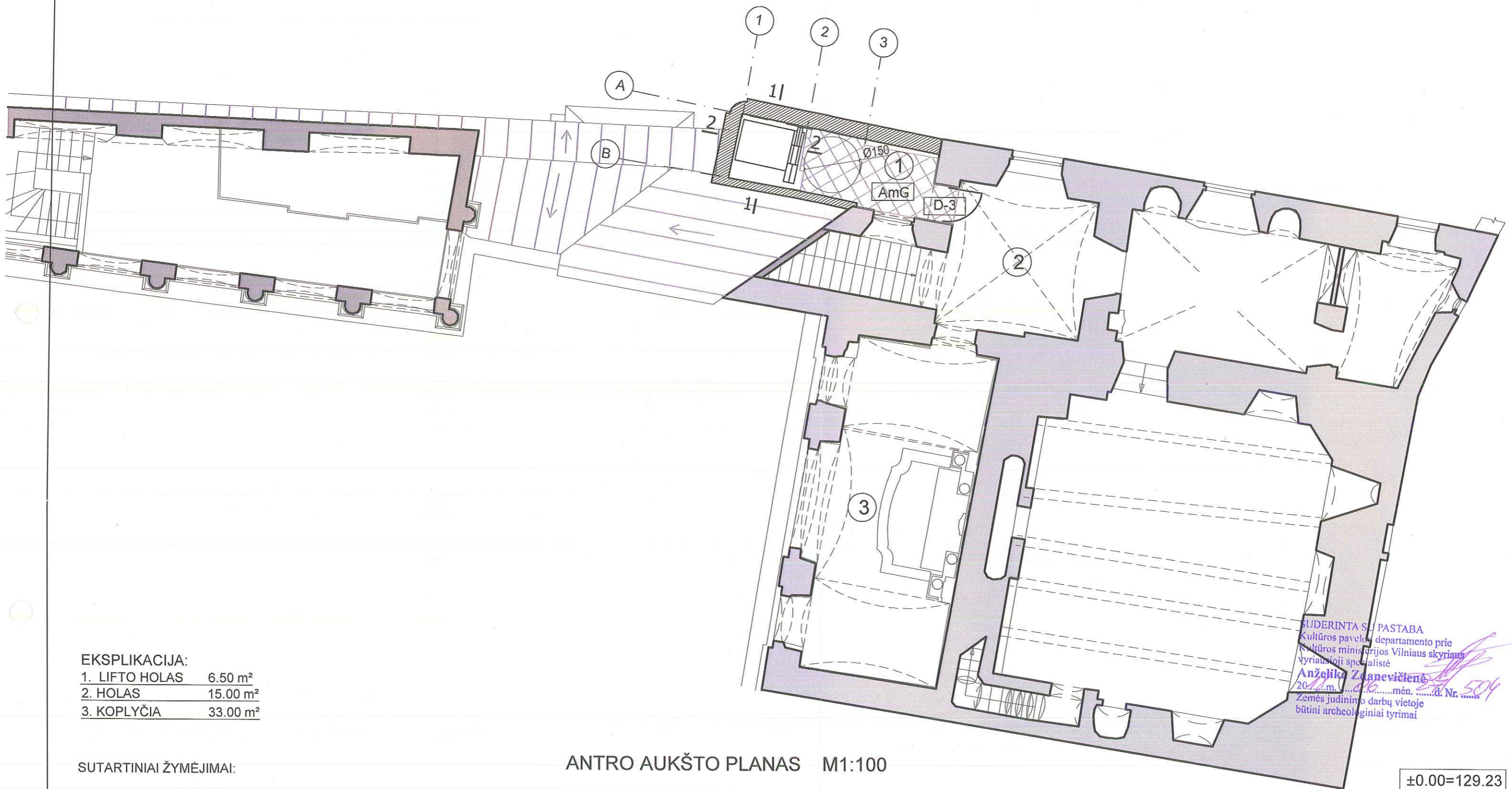

EKSPLIKACIJA:

1. LIFTO HOLAS	6.50 m ²
2. HOLAS	15.00 m ²
3. KOPLYČIA	33.00 m ²

SUTARTINIAI ŽYMĖJIMAI:

	ESAMOS PLYTŲ MŪRO SIENOS
	SKLIAUTAI
	RESTAUROJAMAS MŪRAS
	STIKLO ATITVAROS
L-1	LANGŲ GAMINIŲ TIPAS
D-1	DURŲ GAMINIŲ TIPAS
AmG	AKMENS MASĖS PLYTELIŲ GRINDŲ DANGA

ANTRO AUKŠTO PLANAS M1:100

±0.00=129.23

PAVELDOSAUGINIŲ
TP POŽIŪRIU PATIKRINTA

Vilniaus paveldo departamento
Kultūros paveldo skyriaus
vyriausioji specialistė

Jūratė Morkūnaitė
2018-05-31
Reg. Nr. 18-320

SUDERINTA SU PASTABA
Kultūros paveldo departamento prie
Kultūros ministerijos Vilniaus skyriaus
vyriausioji specialistė
Anželika Zdanavičienė
2018 m. ... mėn. ... d. Nr. 509
Žemės judinimo darbų vietoje
būtinai archeologiniai tyrimai

PROJEKTAVIMO FIRMA "ARCHIVOLTAS" Universiteto g. Nr.4, Vilnius Tel. 260 93 89, mob. 8 687 21 632		VILNIAUS ŠV. TERESĖS BAŽNYČIOS, BASŲJŲ KARMELITŲ VIENUOLYNO IR GYNYBINIŲ STATINIŲ ANSAMBLIS Ypatingas statinys (k. 27322), u.nr.1065-0000-1011. Aušros vartų g.14, Vilnius. Vilniaus senamiestis -u.o.k.16073, Senojo miesto vietos -u.o.k. 2951	
090 (AM) 3243 (KPD)	PV	A. SAMUKIENĖ	2018.4.12
1866 (AM) 3224 (KPD)	Arch.	V. MISIUS	2018.4.12
1978 (AM) 3233 (KPD)	Arch.	V. ŠIAULYS	2018.4.12
ANTRO AUKŠTO PLANAS M1:100			Laida 0
TDP	VšĮ „Vilniaus arkivyskupijos ekonomo tarnyba“ S. Skapo g. 4, LT-01122, Vilnius. Tel. 2621757		Lapas SA-3
A 2018 - 61 TDP			Lapų

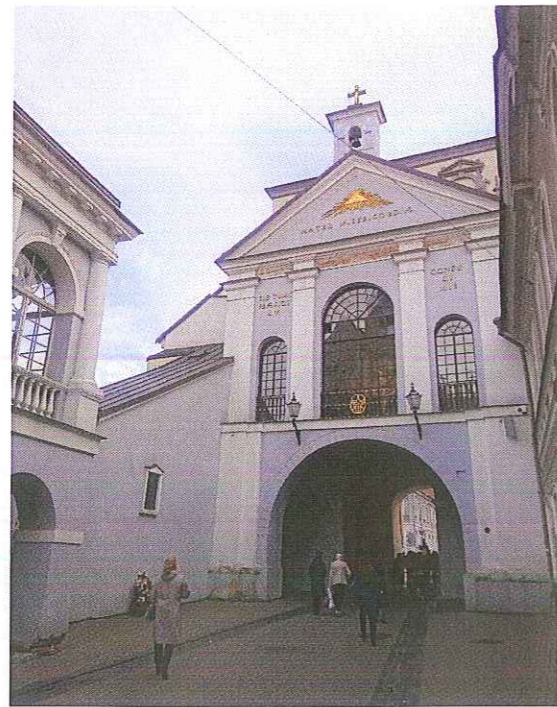

ESAMA PADĖTIS VAIZDAS IŠ AUŠROS VARTŲ GATVĖS

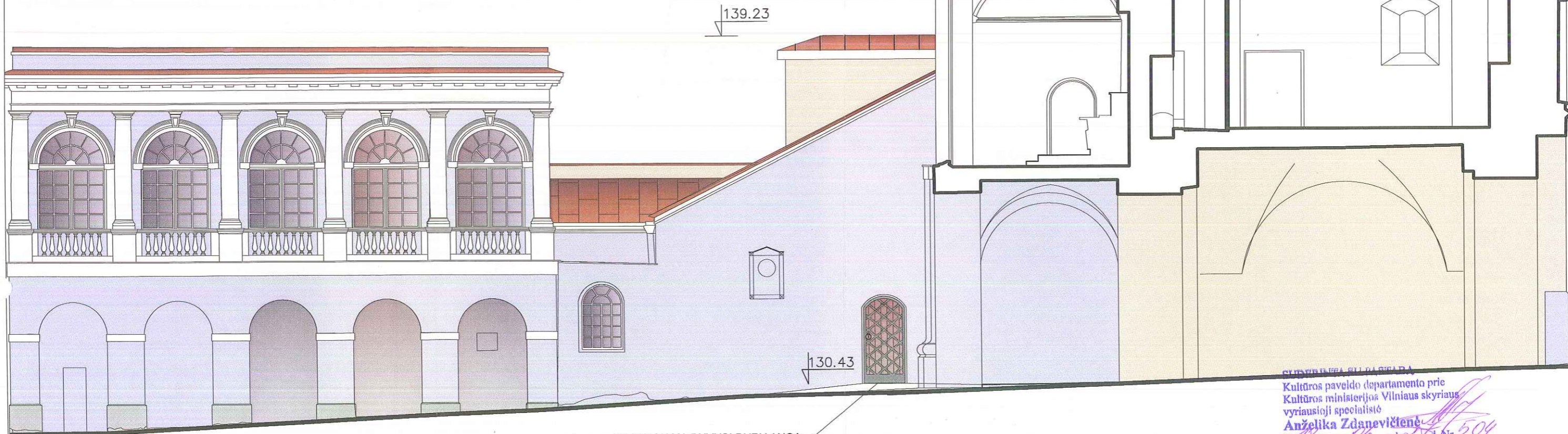

ATIDENGIAMA BUVUSI DURŲ ANGA

KULTŪROS PAVELDO DEPARTAMENTO PRIC
KULTŪROS MINISTERIJOS VILNIAUS SKYRIAUS
VYRIAUSIOJI SPECIALISTĖ
Anželika Zdanavičienė
2018 m. 05 mėn. 31 d. Nr. 16.18-320
Žemės judinimo darbų vietoje
būtinai archeologiniai tyrimai

±0.00=129.23

PAVELDOSAUGINIU
TP POŽIŪRIU PATIKRINTA

Miesto ir teritorijos planavimo departamentas
Kultūros paveldo skyriaus
vyriausioji specialistė

Jarutė Morkūnaitė
2018-05-31 Ref. 16.18-320

PASTABOS:

1. LANGŲ IR DURŲ ŽINIAVAIŠŲ ŽIŪR. GŽ-1
 2. SPALVINIO SPRENDIMO PROJEKTAS YRA PARENGTAS 2011 M (NEKEIČIAMAS)
- DABARTINIAME PROJEKTE YRA PAKARTOTOS ANALOGIŠKOS SPALVOS, PRITAIKANT IR NAUJAI NUMATOMIEMS ATLIKTI DARBAMS

FASADAS IŠ AUŠROS VARTŲ G. PUSĖS M1:100

PROJEKTAVIMO FIRMA "ARCHIVOLTAS" Universiteto g. Nr.4, Vilnius Tel. 260 93 89, mob. 8 687 21 632		VILNIAUS ŠV. TERESĖS BAŽNYČIOS, BASŲJŲ KARMELITŲ VIENUOLYNO IR GYNYBINIŲ STATINIŲ ANSAMBLIS Ypatingas statinys (k. 27322), u.nr.1065-0000-1011. Aušros vartų g.14, Vilnius. Vilniaus senamiestis -u.o.k.16073, Senojo miesto vietos -u.o.k. 2951		
090 (AM) 3243(KPD)	PV	A. SAMUKIENĖ	2018	ŠVČ. MERGELĖS MARIJOS, GAILESTINGUMO MOTINOS KOPLYČIA (k. 27324), laiptinė ir pagalbinės patalpos. PAPRASTASIS REMONTASIS
1866 (AM) 3224 (KPD)	Arch.	V. MISIUS	2018	
1978 (AM) 3233 (KPD)	Arch.	V. ŠIAULYS	2018	
TDP		VšĮ „Vilniaus arkivyskupijos ekonomo tarnyba“ S. Skapo g. 4, LT-01122, Vilnius. Tel. 2621757		FASADAS IŠ AUŠROS VARTŲ G. PUSĖS M1:100
				Laida 0
				Lapas SA-3
				Lapų
				A 2018 - 61 TDP

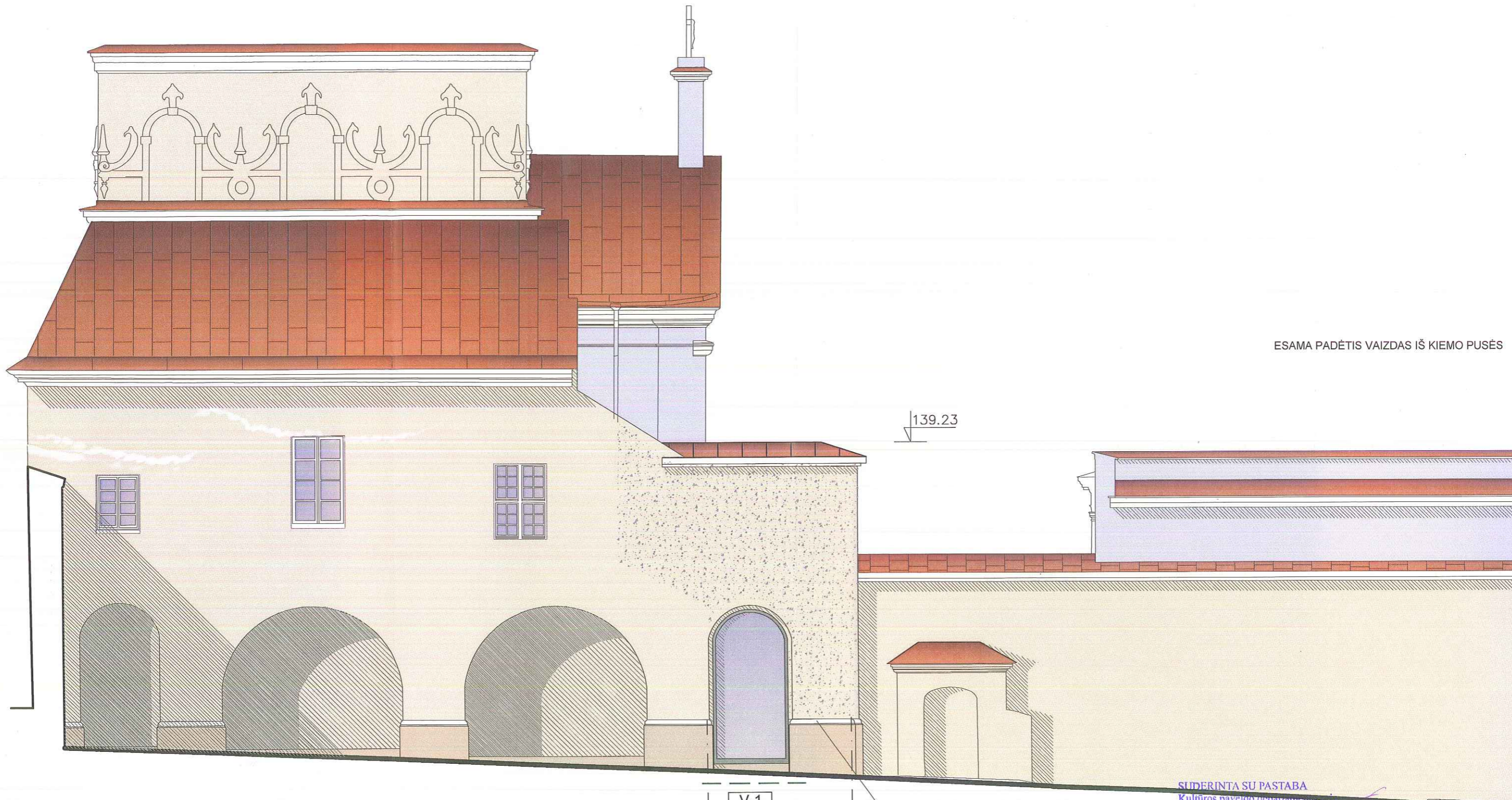

ESAMA PADĖTIS VAIZDAS IŠ KIEMO PUSĖS

139.23

V-1

LIFTO ŽMONĖMS SU NEGALIA VIETA

3

1

SUDERINTA SU PASTABA
 Kultūros paveldo departamento prie
 Kultūros ministerijos Vilniaus skyriaus
 vyriausioji specialistė
Anžejika Zdanavičienė
 2018 m. 06 mėn. Nr. 504
 Žemės judinimo darbų vietoje
 būtini archeologiniai tyrimai

±0.00=129.23

PAVELDOSAUGINIU
 POŽIŪRIU PATIKRINTA
 TP
 Miesto paveldo departamento
 Kultūros paveldo skyriaus
 vyriausioji specialistė
Jarutė Morkūnaitė
 2018-05-31
 Ref. H7-18-320

FASADAS IŠ KIEMO PUSĖS M1:100

- PASTABOS:**
1. LANGŲ IR DURŲ ŽINIARAŠTĮ ŽIŪR. GŽ-1
 2. SPALVINIO SPRENDIMO PROJEKTAS YRA PARENGTAS 2011 M (NEKEIČIAMAS)
- DABARTINIAME PROJEKTE YRA PAKARTOTOS ANALOGIŠKOS SPALVOS, PRITAIKANT IR NAUJAI NUMATOMIEMS ATLIKTI DARBAMS

PROJEKTAVIMO FIRMA "ARCHIVOLTAS"				
Universiteto g. Nr.4, Vilnius Tel. 260 93 89, mob. 8 687 21 632				
090 (AM) 3243(KPD)	PV	A. SAMUKIENĖ		2018
1866 (AM) 3224 (KPD)	Arch.	V. MISIUS		2018
1978 (AM) 3233 (KPD)	Arch.	V. ŠIAULYS		2018
TDP	VšĮ „Vilniaus arkivyskupijos ekonomo tarnyba“ S. Skapo g. 4, LT-01122, Vilnius. Tel. 2621757			

VILNIAUS ŠV. TERESĖS BAŽNYČIOS, BASŲJŲ KARMELITŲ VIENUOLYNO IR GYNYBINIŲ STATINIŲ ANSAMBLIS Ypatingas statinys (k. 27322), u.nr.1065-0000-1011. Aušros vartų g.14, Vilnius. Vilniaus senamiestis -u.o.k.16073, Senojo miesto vietos -u.o.k. 2951	
ŠVČ. MERGELĖS MARIJOS, GAILESTINGUMO MOTINOS KOPLYČIA (k. 27324), laiptinė ir pagalbinės patalpos. PAPRASTASIS REMONTAS.	
FASADAS IŠ KIEMO PUSĖS M1:100	
Laida	0
Lapas	Lapų
SA-4	
A 2018 - 61 TDP	

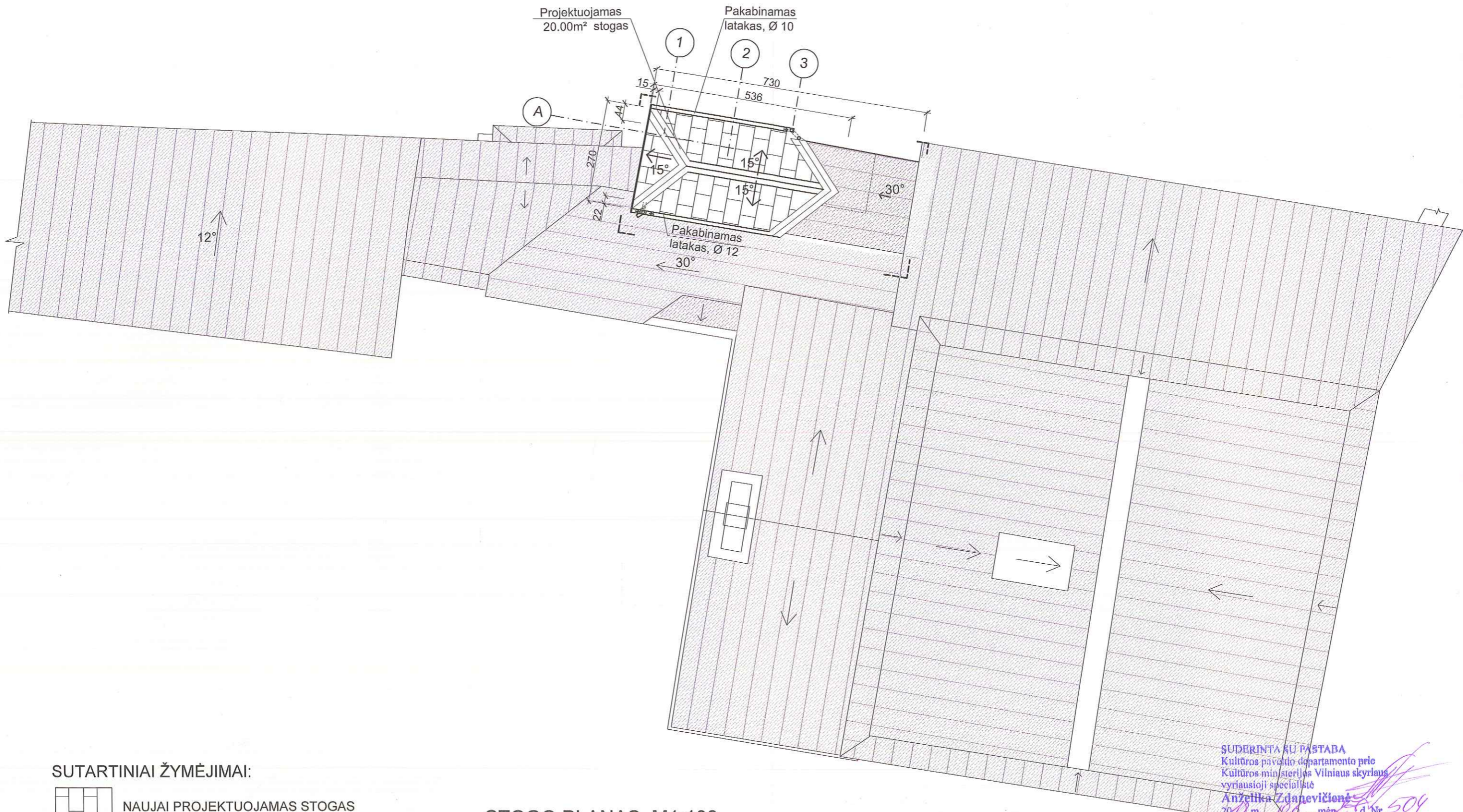

SUTARTINIAI ŽYMĖJIMAI:

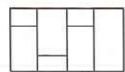

NAUJAI PROJEKTUOJAMAS STOGAS



TVARKOMA STOGO DALIS

PASTABOS

1. DEMONTUOJAMAS ESAMAS VARIO SKARDOS 7.20m² STOGO PLOTAS
2. NAUJAI PROJEKTUOJAMO LIFTO/KELTUVO ŠACHTOS STOGAS
DENGIAMAS VARIO SKARDA. ĮRENGIAMA LIETAUS VANDENS
NUVEDIMO LATAKŲ IR LIETVAMŽDŽIŲ SISTEMA.

STOGO PLANAS M1:100

PAVELDOSAUGINIU
POŽIŪRIU PATIKRINTA
Miesto paveldo departamentas
Kultūros paveldo skyriaus
vyriausioji specialistė
Jūratė Morkūnaitė
2018-05-31
Pg. 74. 18-380

SUDERINTA SU PASTABA
Kultūros paveldo departamento prie
Kultūros ministerijos Vilniaus skyriaus
vyriausioji specialistė
Anželika Zdanavičionė
2018 m. ... mėn. ... d. Nr. ...
Žemės judinimo darbų vietoje
būtinai archeologiniai tyrimai

PROJEKTAVIMO FIRMA "ARCHIVOLTAS" Universiteto g. Nr.4, Vilnius Tel. 260 93 89, mob. 8 687 21 632		VILNIAUS ŠV. TERESĖS BAŽNYČIOS, BASIJŲ KARMELITŲ VIENUOLYNO IR GYNYBINIŲ STATINIŲ ANSAMBLIS Ypatingas statinys (k. 27322), u.nr.1065-0000-1011. Aušros vartų g.14, Vilnius. Vilniaus senamiestis -u.o.k.16073, Senojo miesto vietos -u.o.k. 2951	
090 (AM) 3243(KPD)	PV	A. SAMUKIENĖ	2018
1866 (AM) 3224 (KPD)	Arch.	V. MISIUS	2018
1978 (AM) 3233 (KPD)	Arch.	V. ŠIAULYS	2018
1738 (AM) 3248 (KPD)	Konstr.	I. VAŠČENKO	2018
TDP	VšĮ „Vilniaus arkivyskupijos ekonomo tarnyba“ S. Skapo g. 4, LT-01122, Vilnius. Tel. 2621757		A 2018 - 61 TDP
			Laida 0
			Lapas SA-5

ŠVČ. MERGELĖS MARIJOS, GAILESTINGUMO MOTINOS KOPLYČIA
(k. 27324), laiptinė ir pagalbinės patalpos.
PAPRASTASIS REMONTAS

ATKŪRTO TŪRIO STOGO PLANAS m 1:100

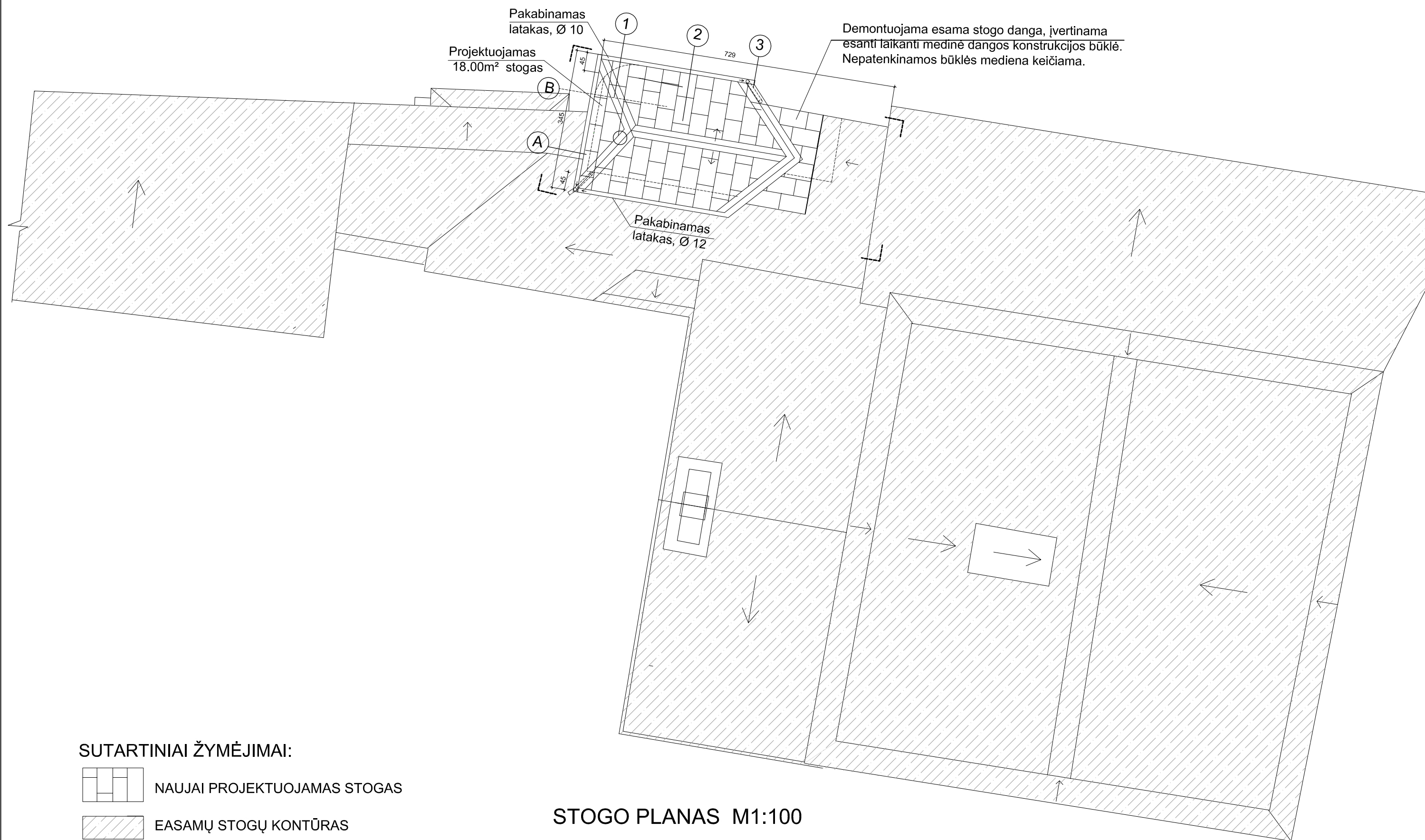

SUTARTINIAI ŽYMĖJIMAI:

- NAUJAI PROJEKTUOJAMAS STOGAS
- EASAMŲ STOGŲ KONTŪRAS
- TVARKOMA STOGO DALIS

STOGO PLANAS M1:100

PASTABOS

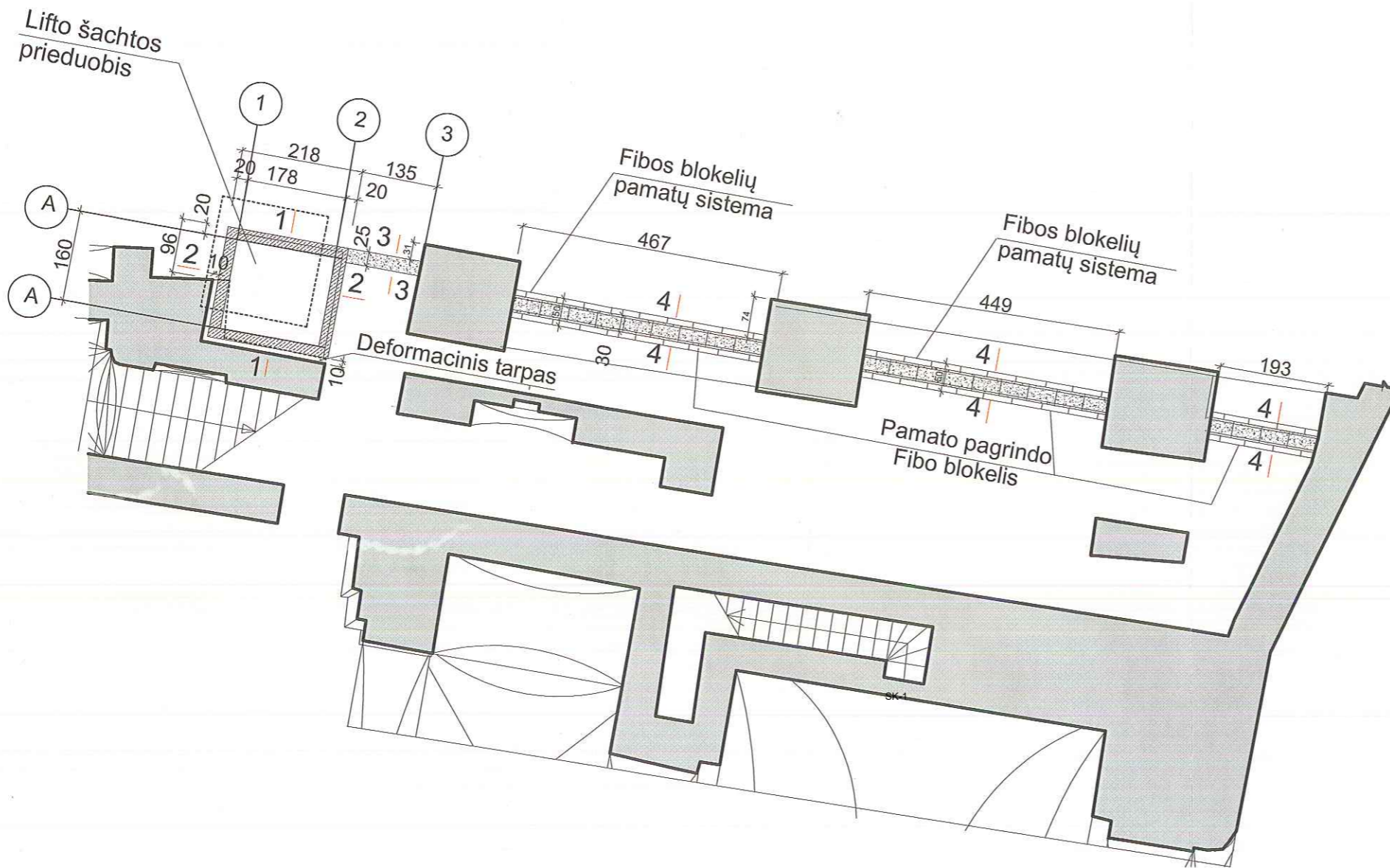

1. DEMONTUOJAMAS ESAMAS VARIO SKARDOS 7.20m² STOGO PLOTAS
2. NAUJAI PROJEKTUOJAMO LIFTO/KELTUVO ŠACHTOS S TOGAS DENGIAMAS VARIO SKARDA. ĮRENGIAMA LIETAUS VANDENS NUVEDIMO LATAKŲ IR LIETVAMŽDŽIŲ SISTEMA.

PROJEKTAVIMO FIRMA "ARCHIVOLTAS" Universiteto g. Nr.4, Vilnius Tel. 260 93 89, mob. 8 687 21 632		VILNIAUS ŠV.TERESĖS BAŽNYČIOS, BASŪJŲ KARMELITŲ VIENUOLYNO IR GYNYBINIŲ STATINIŲ ANSAMBLIS Ypatingas statinys (k. 27322), u.nr.1065-0000-1011. Aušros vartų g.14, Vilnius, Vilniaus senamiestis -u.o.k.16073, Senojo miesto vietos -u.o.k. 2951	
090 (AM) 3243(KPD)	PV	A. SAMUKIENĖ	2018
1978 (AM) 3233 (KPD)	Arch.	V. ŠIAULYS	2018
1738 (AM) 3248 (KPD)	Konstr.	I. VAŠČENKO	2018
ATKŪRTO TŪRIO STOGO PLANAS m 1:100			Laida A
TPD	VšĮ „Vilniaus arkivyskupijos ekonomo tarnyba“ S. Skapo g. 4, LT-01122, Vilnius. Tel. 2621757		A 2018 - 61 TDP
			Lapas SA-5



SUDERINTA SU PASTABA
 Kultūros paveldo departamento prie
 Kultūros ministerijos Vilniaus skyriaus
 vyriausioji specialistė
Anželika Zdanavičienė
 2018 m. ... mėn. ... d. Nr. ...
 Žemės judinimo darbų vietoje
 būtini archeologiniai tyrimai





SUTARTINIAI ŽYMĖJIMAI:

-  MONOLITINIO G/B PAMATAI
-  FIBO BLOKRIŲ PAMATAI
-  ESAMOS SIENOS

PASTABOS

1. Lifto šachtos pamatai įrengiami iš betono C 20/25, aplinkos agresyvumo klasė XC2, atsparumas šalčiui F150.
2. Lifto šachtos duobės armavimui naudojama S400 Ø 10 ir S240 Ø 6 klasės armatūra.
3. Galerijos įstiklinimui projektuojami juostiniai pamatai iš Fibro keramzitetonio blokelių sistemos.
4. Pjūvį 1-1 žiūr. brėž.
5. Skerspjūvį 4-4 žiūr. brėž.

PAVELDOSAUGINIU
 POŽIŪRIU PATIKRINTA
 TP 1
 Vilniaus miesto savivaldybės administracijos
 Kultūros paveldo departamento
 Kultūros paveldo skyriaus
 vyriausioji specialistė
Jarutė Morkūnaitė
 2018-05-31
 Reg. Nr. 18-320

	PROJEKTAVIMO FIRMA "ARCHIVOLTAS" Universiteto g. Nr.4, Vilnius Tel. 260 93 89, mob. 8 687 21 632		VILNIAUS ŠV. TERESĖS BAŽNYČIOS, BASŲJŲ KARMELITŲ VIENUOLYNO IR GYNYBINIŲ STATINIŲ ANSAMBLIS Ypatingas statinys (k. 27322), u.nr.1065-0000-1011. Aušros vartų g.14, Vilnius. Vilniaus senamiestis -u.o.k.16073, Senojo miesto vietos -u.o.k. 2951	
090 (AM) 3243 (KPD)	PV	A. SAMUKIENĖ		2018.04
1866 (AM) 3224 (KPD)	Arch.	V. MISIUS		2018.04
1978 (AM) 3233 (KPD)	Arch.	V. ŠIAULYS		2018.04
1738 (AM) 3248 (KPD)	Konstr.	I. VAŠČENKO		2018.04
TDP	VšĮ „Vilniaus arkivyskupijos ekonomo tarnyba“ S. Skapo g. 4, LT-01122, Vilnius. Tel. 2621757		PAMATŲ PLANAS M1: 100	
			Laida	0
			Lapas	Lapų
			5	
			A 2018 - 61 TDP	

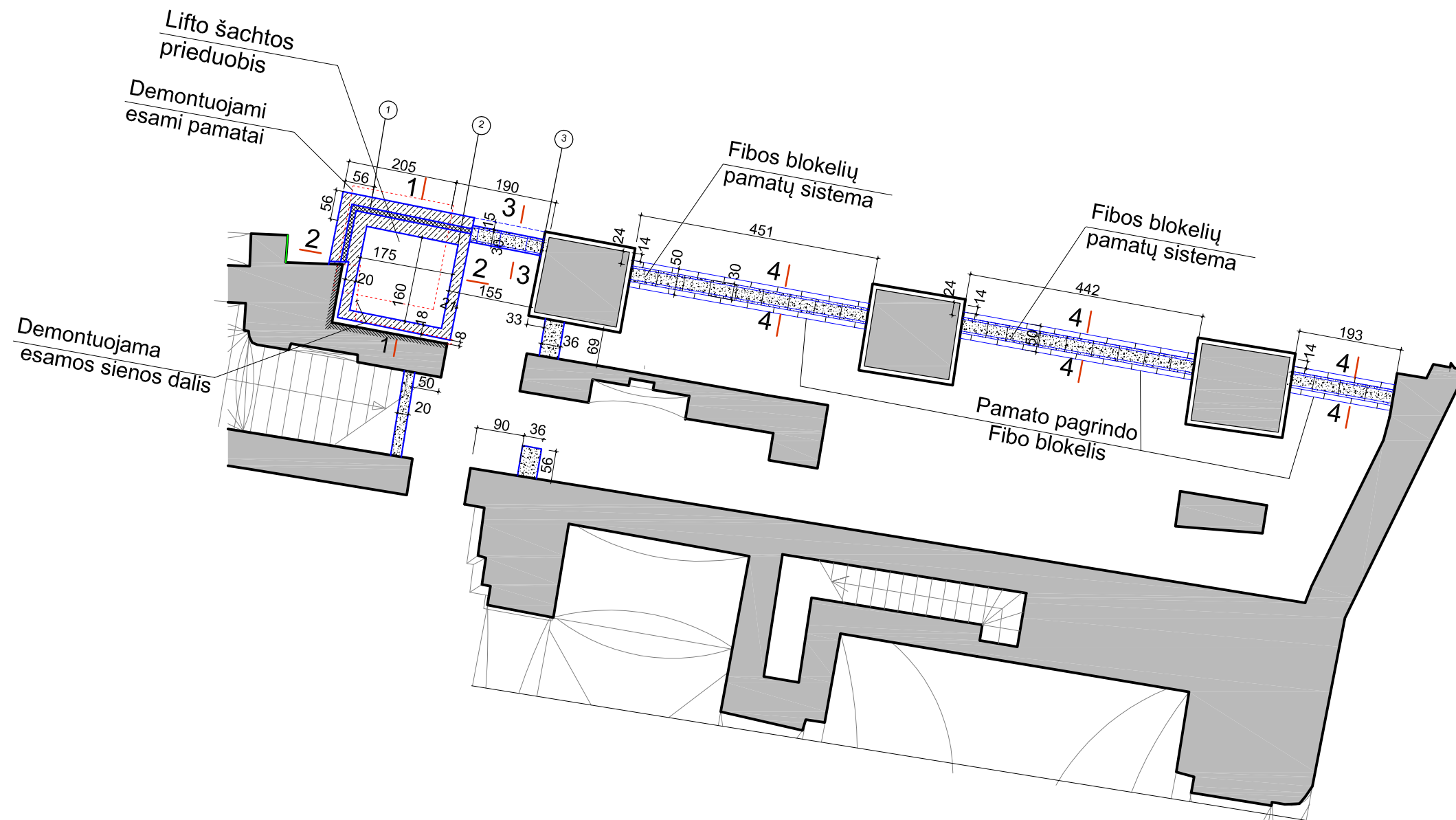

SUTARTINIAI ŽYMĖJIMAI:

- MONOLITINIO G/B PAMATAI
- FIBO BLOKELIŲ PAMATAI
- ESAMOS SIENOS
- DEMONTUOJAMI PAMATAI, SIENOS

PASTABOS

1. Lifto šachtos pamatai įrengiami iš betono C 20/25, aplinkos agresyvumo klasė XC2, atsparumas šalčiui F150.
2. Lifto šachtos duobės armavimui naudojama S400 Ø 10 ir S240 Ø 6 klasės armatūra.
3. Galerijos įstiklinimui projektuojami juostiniai pamatai iš Fibo keramzitbartonio blokelių sistemos.
4. Duobės detalizaciją žiūr. brėž. SA-10
5. Skerspjuvį 4-4 žiūr. brėž.

	PROJEKTAVIMO FIRMA "ARCHIVOLTAS" Universiteto g. Nr.4, Vilnius Tel. 260 93 89, mob. 8 687 21 632			VILNIAUS ŠV. TERESĖS BAŽNYČIOS, BASIJŲ KARMELITŲ VIENUOLYNO IR GYNYBINIŲ STATINIŲ ANSAMBLIS Ypatingas statinys (k. 27322), u.n.r.1065-0000-1011. Aušros vartų g.14, Vilnius. Vilniaus senamiestis -u.o.k.16073, Senojo miesto vietos -u.o.k. 2951		
090 (AM) 3243(KPD)	PV	A. SAMUKIENĖ		2018.04	ŠVČ. MERGELĖS MARIJOS, GAILESTINGUMO MOTINOS KOPLYČIA (k. 27324), laiptinė ir pagalbinės patalpos. PAPRASTASIS REMONTAS	
1978 (AM) 3233 (KPD)	Arch.	V. ŠIAULYS		2018.04		
1738 (AM) 3248 (KPD)	Konstr.	I. VAŠČENKO		2018.04		
					PAMATŲ PLANAS M1: 100	Laida A
TDP	VšĮ „Vilniaus arkivyskupijos ekonomo tarnyba“ S. Skapo g. 4, LT-01122, Vilnius. Tel. 2621757			A 2018 - 61 TDP		Lapų SA-6

LIFTO ŠACHTOS STIKLO PERTVAROS MEDŽIAGŲ ŽINIARAŠTIS										
PLIENO SĄNAUDOS										
Poz. Markė	Žymuo	Profilis	Svoris (m'/kg)	Ilgis vnt.(mm)	Kiekis vnt.	Bendras ilgis (m)	Svoris (kg)	Bendras gaminių kiekis vnt.	Bendras svoris (t)	
1	1	□ 100x120x4	13.00	1960	1	1.96	25.480			EN 10219
2	2	□ 100x120x4	13.00	5420	1	5.42	70.460			"
3	3	□ 100x120x4	13.00	2930	2	5.86	76.180			"
4	4	□ 100x100x4	11.70	1800	1	1.80	21.060		0.318	EN 10219
5	5	□ 100x100x4	11.70	1530	2	3.06	35.802			"
6	6	□ 100x100x4	11.70	870	2	1.74	20.358			"
7	7	□ 140x140x5	20.70	2200	1	2.20	45.54			Lifto tvirtinimui viršutiniame aukšte
8	8	□ 140x140x5	20.70	1100	1	1.10	22.77			
							317.65			
9	9	L 100x4	2,93	100	8	0.80	2.344			Plieninio karkaso mazgų sujungimui
10	10	Ø16	1,578	540	3	1.62	2.556			Kabliai linui tvirtinti prie perdangos su veržėmis ir poveržlėmis
11	11	Inkarinių varžtų M10, l=180mm						vnt.	12	
12	12	Įdėtinių detalių į šachtos dugną						kg.	20	
13	13	Grūdinto stiklo δ=8mm						m²	14	Berėmio stiklo pertvarai su stumdomomis į abi puses durimis (2vnt)

- Šachtos vertikalusis +/- 25mm per visą aukštį kitų matmenų tikslumas +30mm
- Šachtos durų angų vidinėje pusėje pažymėti švartų grindų lygi
- Šachtos viršuje įrengti ventilacijos angą su grotelėmis, 1% šachtos skerspjūvio ploto.
- Montavimo kilpas išbandyti nurodytai apkrovai.
- Šachtos durų angokraščius užtaisyti po lifto sumontavimo.
- Kiti reikalavimai - pagal en 81-1+1as ir liftų įrengimo ir saugos naudojimo taisykles.
- Šachtos plieninio karkaso siena inkaruojasi prie perdangos ir sienų.
- Šachtos sienos mūrijamos su siūlių rėvėjimu ir nudažomos. Spalvą derinti su prijekto autoriumi.

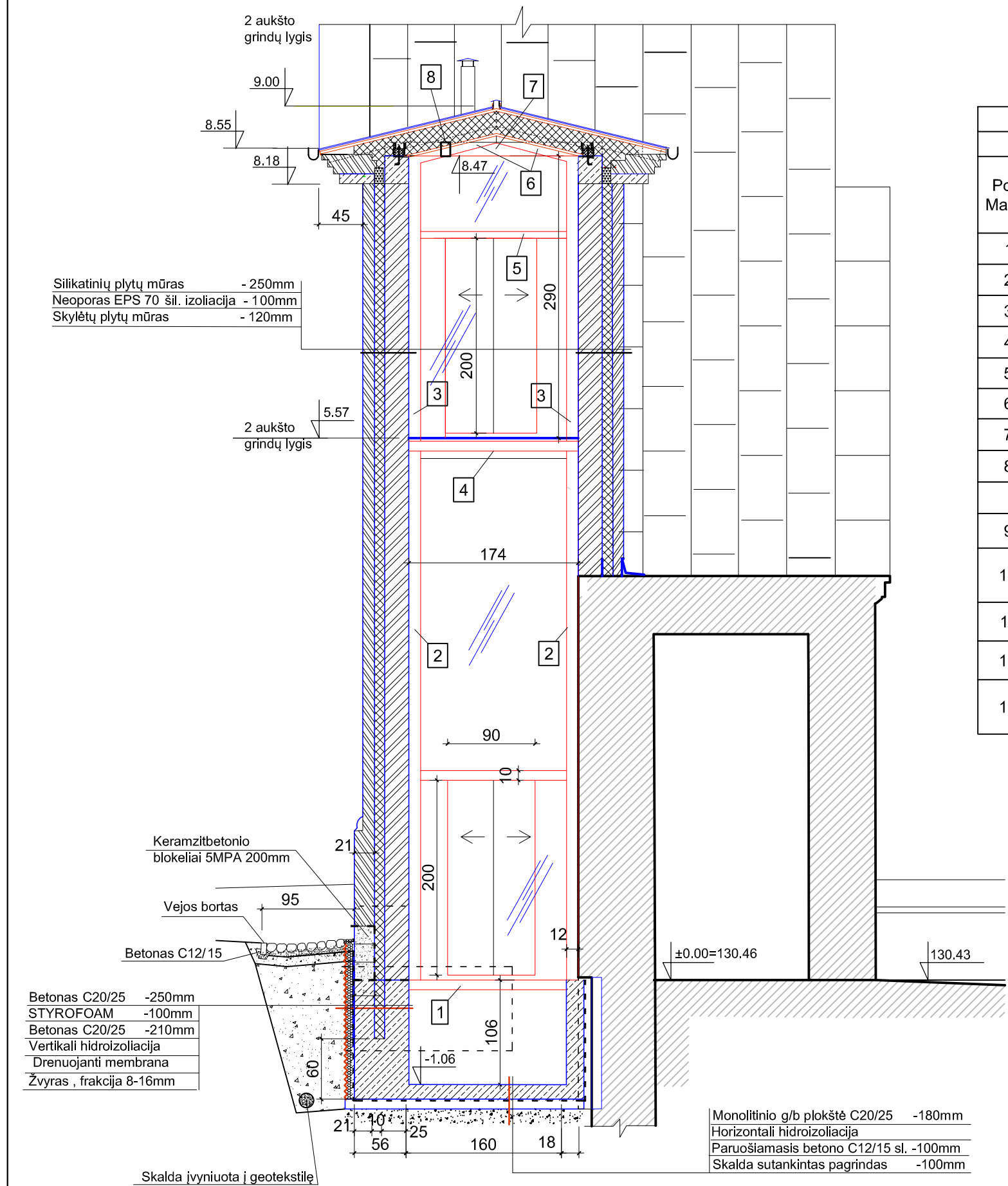

PROJEKTAVIMO FIRMA "ARCHIVOLTAS" Universiteto g. Nr.4, Vilnius Tel. 260 93 89, mob. 8 687 21 632				VILNIAUS ŠV.TERESĖS BAŽNYČIOS, BASŪJŲ KARMELITŲ VIENUOLYNO IR GYNYBINIŲ STATINIŲ ANSAMBLIS Ypatingas statinys (k. 27322), u.nr.1065-0000-1011. Aušros vartų g.14, Vilnius. Vilniaus senamiestis -u.o.k.16073, Senojo miesto vietos -u.o.k. 2951			
090 (AM) 3243(KPD)	PV	A. SAMUKIENĖ		2018	ŠVČ. MERGELĖS MARIJOS, GAILESTINGUMO MOTINOS KOPLYČIA (k. 27324), laiptinė ir pagalbinės patalpos. PAPRASTASIS REMONTAS		
1978 (AM) 3233 (KPD)	Arch.	V. ŠIAULYS		2018			
1738 (AM) 3248 (KPD)	Konstr.	I. VAŠČENKO		2018			
					PJŪVIS 1-1 M1: 50		
					Laida 0		
TDP	VšĮ „Vilniaus arkivyskupijos ekonomo tarnyba“ S. Skapo g. 4, LT-01122, Vilnius. Tel. 2621757				A 2018 - 61 TDP		
					Lapas SA-7	Lapų	

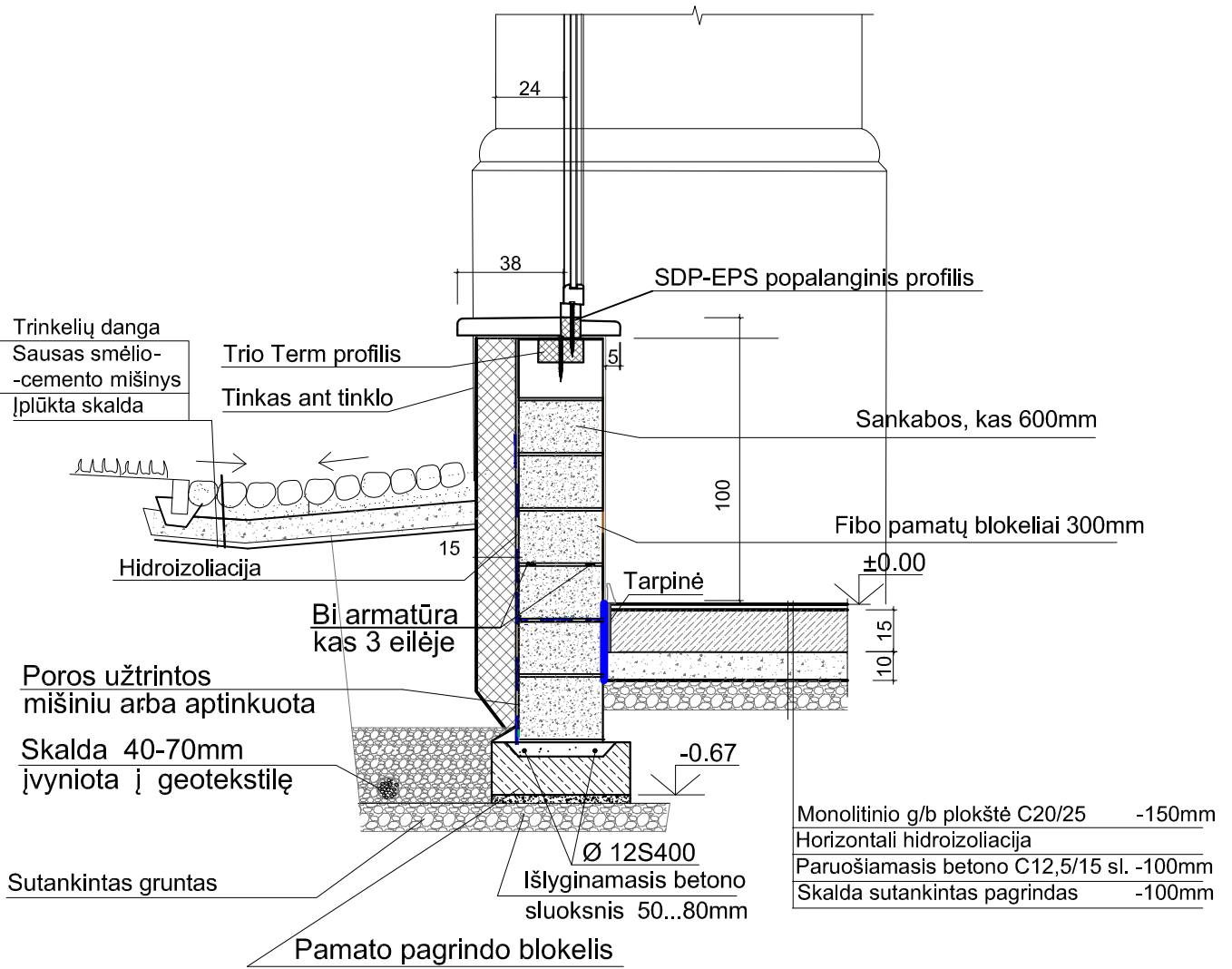

PROJEKTAVIMO FIRMA "ARCHIVOLTAS" Universiteto g. Nr.4, Vilnius Tel. 260 93 89, mob. 8 687 21 632				VILNIAUS ŠV. TERESĖS BAŽNYČIOS, BASŲJŲ KARMELITŲ VIENUOLYNO IR GYNYBINIŲ STATINIŲ ANSAMBLIS Ypatingas statinys (k. 27322), u.nr.1065-0000-1011. Aušros vartų g.14, Vilnius. Vilniaus senamiestis -u.o.k.16073, Senojo miesto vietos -u.o.k. 2951	
090 (AM) 3243(KPD)	PV	A. SAMUKIENĖ	2018	ŠVČ. MERGELĖS MARIJOS, GAILESTINGUMO MOTINOS KOPLYČIA (k. 27324), laiptinė ir pagalbinės patalpos. PAPERASTASIS REMONTAS	
1978 (AM) 3233 (KPD)	Arch.	V. ŠIAULYS	2018		
1738 (AM) 3248 (KPD)	Konstr.	I. VAŠČENKO	2018		
				PAMATŲ PJŪVIS 4-4 M1: 25	
				Laida 0	
TDP	VšĮ „Vilniaus arkivyskupijos ekonomo tarnyba“ S. Skapo g. 4, LT-01122, Vilnius. Tel. 2621757			A 2018 - 61 TDP	
				Lapas SA-8	Lapų

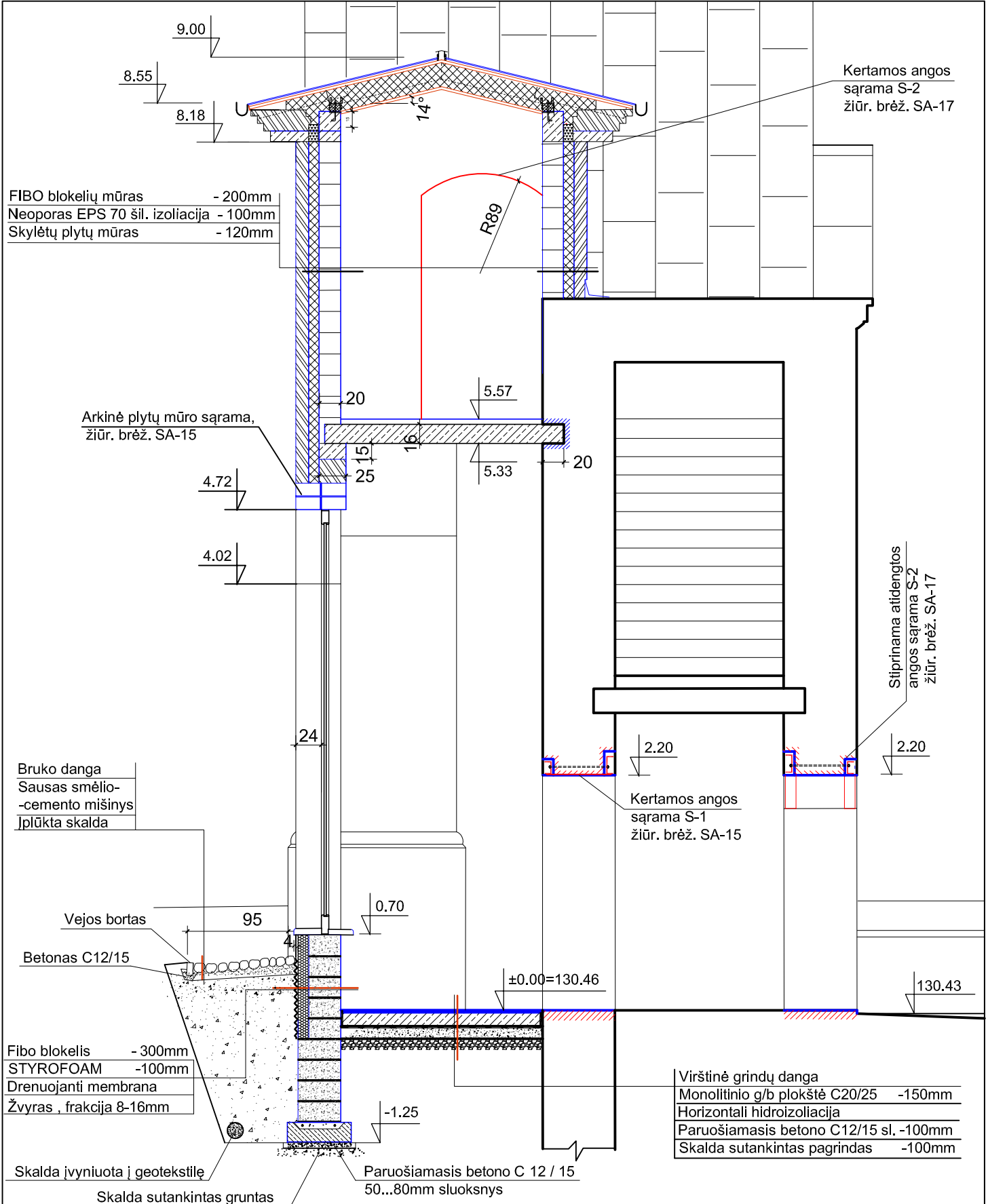

±0.00=130.46

<p>PROJEKTAVIMO FIRMA "ARCHIVOLTAS" Universiteto g. Nr.4, Vilnius Tel. 260 93 89, mob. 8 687 21 632</p>		<p>VILNIAUS ŠV. TERESĖS BAŽNYČIOS, BASŲJŲ KARMELITŲ VIENUOLYNO IR GYNYBINIŲ STATINIŲ ANSAMBLIS Ypatingas statinys (k. 27322), u.n.r.1065-0000-1011. Aušros vartų g.14, Vilnius. Vilniaus senamiestis -u.o.k.16073, Senojo miesto vletos -u.o.k. 2951</p>		
090 (AM) 3243(KPD)	PV	A. SAMUKIENĖ	2018	<p>ŠVČ. MERGELĖS MARIJOS, GAILESTINGUMO MOTINOS KOPLYČIA (k. 27324), laiptinė ir pagalbinės patalpos. PAPRASTASIS REMONTAS</p>
1978 (AM) 3233 (KPD)	Arch.	V. ŠIAULYS	2018	
1738 (AM) 3248 (KPD)	Konstr.	I. VAŠČENKO	2018	
TDP		VšĮ „Vilniaus arkivyskupijos ekonomo tarnyba“ S. Skapo g. 4, LT-01122, Vilnius. Tel. 2621757		<p>PJŪVIS 2-2 PER ATKŪRIAMĄ PRIESTATĄ M1: 50</p> <p>Laida 0</p> <p>Lapas SA-9</p> <p>Lapų</p>
		A 2018 - 61 TDP		

LIFTO ŠACHTOS DUOBĖS ARMAVIMO PLANAS M 1:25

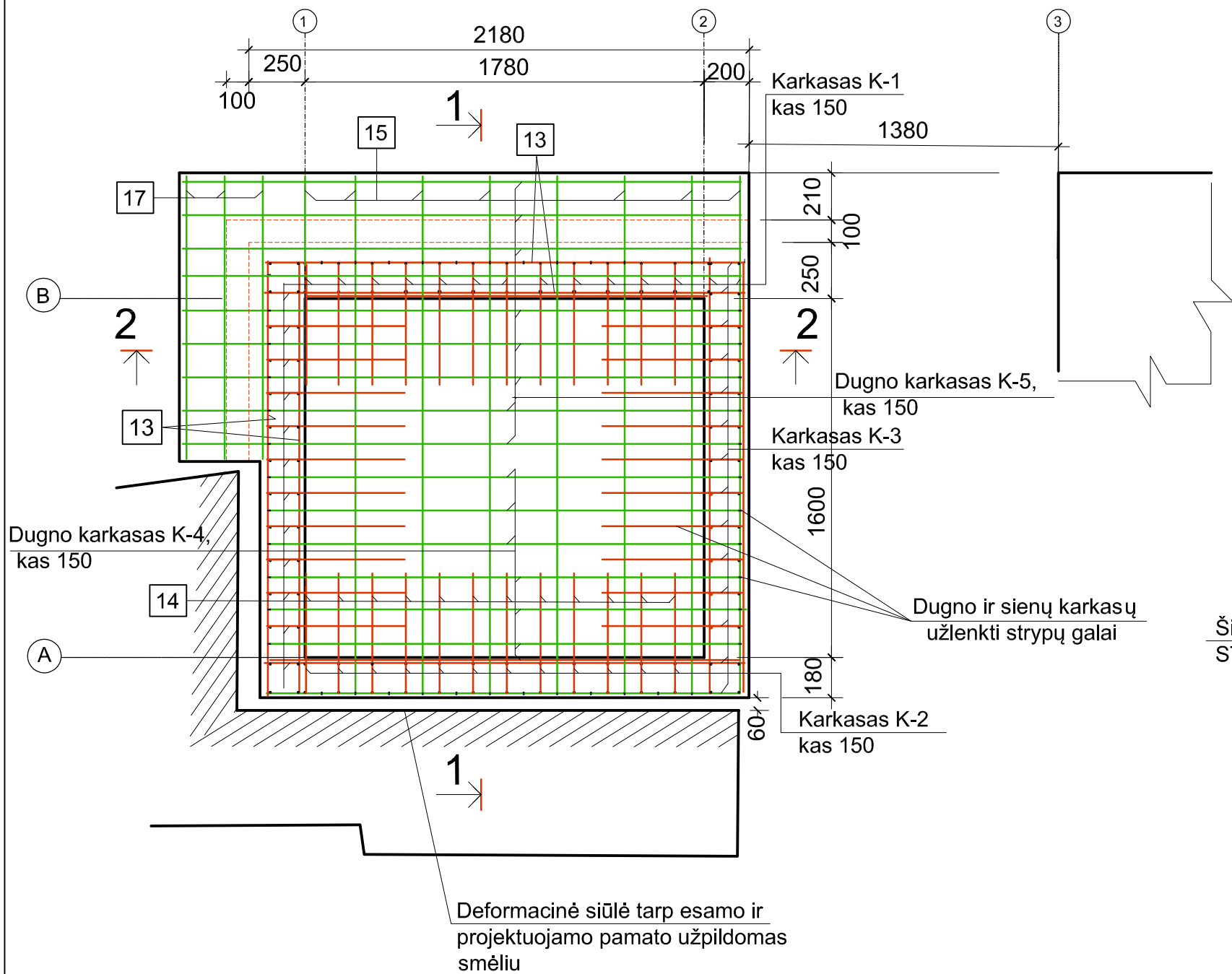

PJŪVIS 1-1 M 1:25

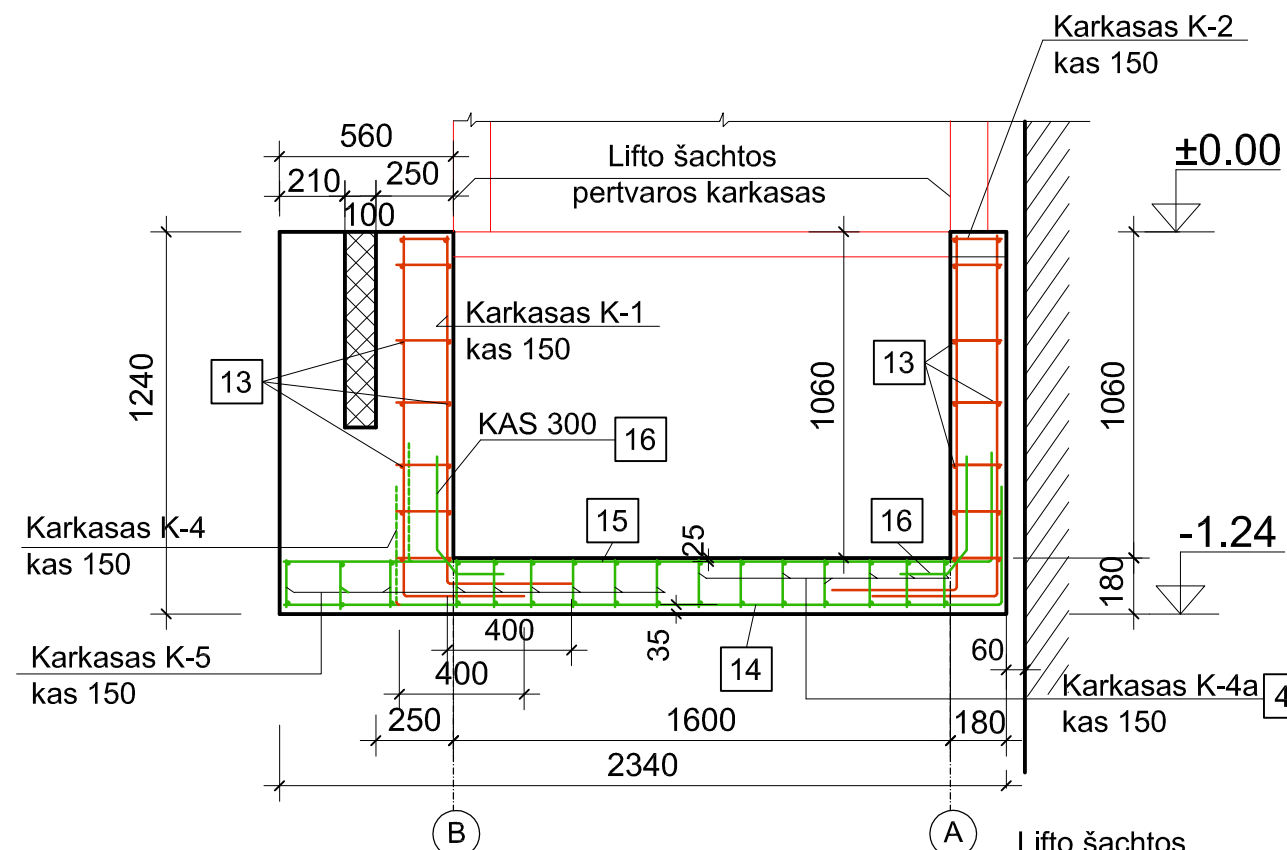

PJŪVIS 2-2 M 1:25

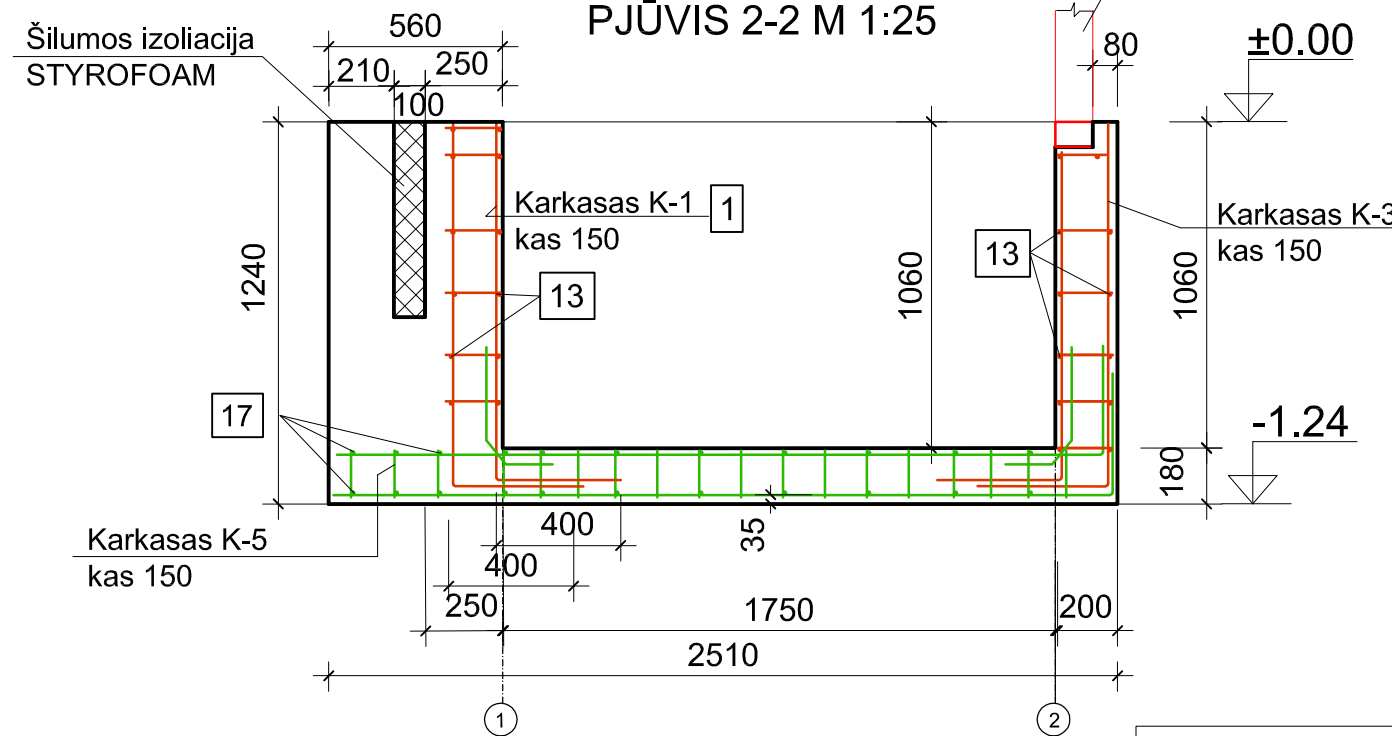

±0.00=130.46

PASTABOS

- Lifto šachtos pamatai įrengiami iš betono C 20/25, aplinkos agresyvumo klasė XC2, atsparumas šalčiui F150.
- Lifto šachtos duobės armavimui naudojama S400 Ø 10 ir Ø 6 S240 klasės armatūra.
- Lifto šachtos duobės sienos armuojamos karkasais K-1, K-2, K-3, karkasus žiūr. brėž. AS-11
- Lifto šachtos duobės dugnas armuojamas armatūriniais karkasais K-4 žiūr. brėž. AS-11

PROJEKTAVIMO FIRMA "ARCHIVOLTAS" Universiteto g. Nr.4, Vilnius Tel. 260 93 89, mob. 8 687 21 632		VILNIAUS ŠV. TERESĖS BAŽNYČIOS, BASŪJŲ KARMELITŲ VIENUOLYNŲ IR GYNYBINIŲ STATINIŲ ANSAMBLIS Ypatingas statinys (k. 27322), u.nr.1065-0000-1011. Aušros vartų g.14, Vilnius. Vilniaus senamiestis -u.o.k.16073, Senojo miesto vietos -u.o.k. 2951	
090 (AM) 3243 (KPD)	PV	A. SAMUKIENĖ	2018
1978 (AM) 3233 (KPD)	Arch.	V. ŠIAULYS	2018
1738 (AM) 3248 (KPD)	Konstr.	I. VAŠČENKO	2018
LIFTO ŠACHTOS DUOBĖS ARMAVIMAS M1:50			Laida 0
TDP	VšĮ „Vilniaus arkivyskupijos ekonomo tarnyba“ S. Skapo g. 4, LT-01122, Vilnius. Tel. 2621757		Lapas SA-10
A 2018 - 61 TDP			Lapų

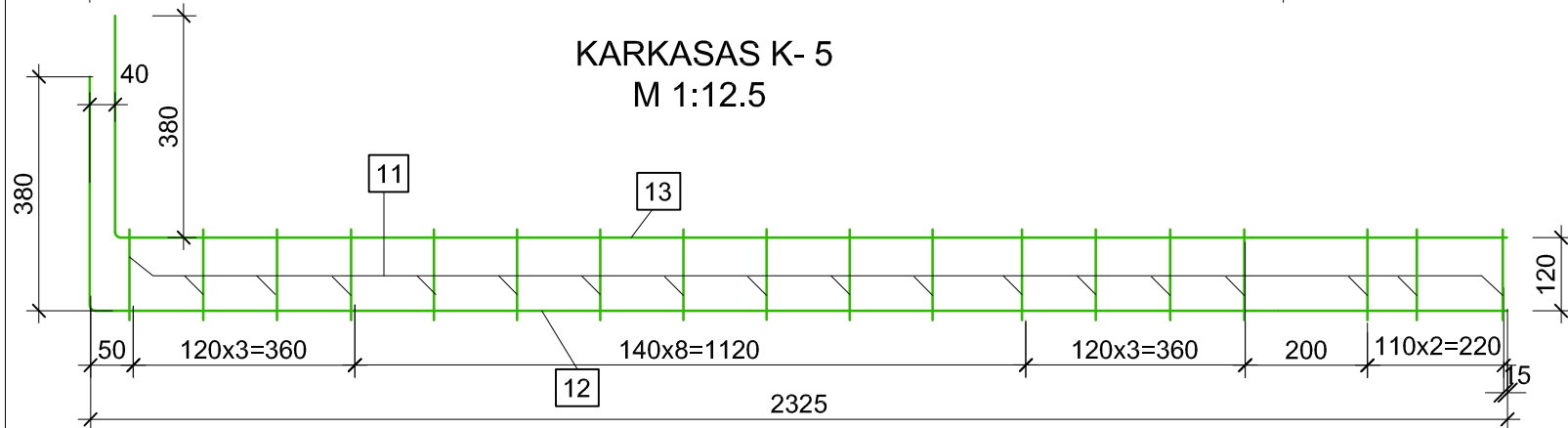
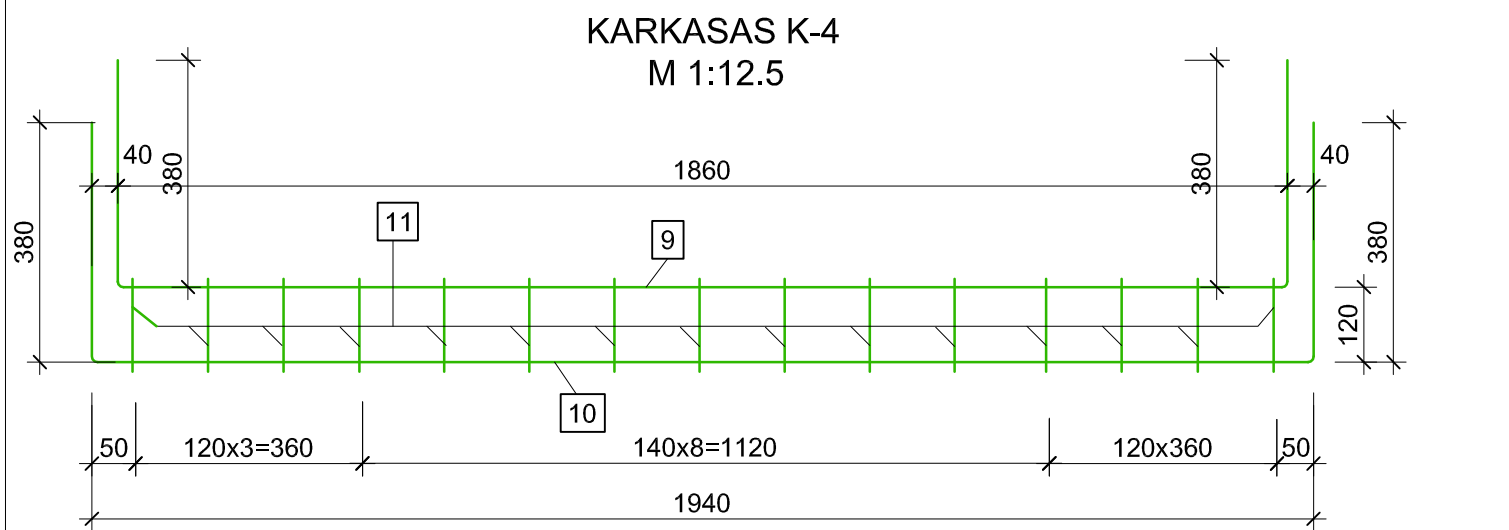
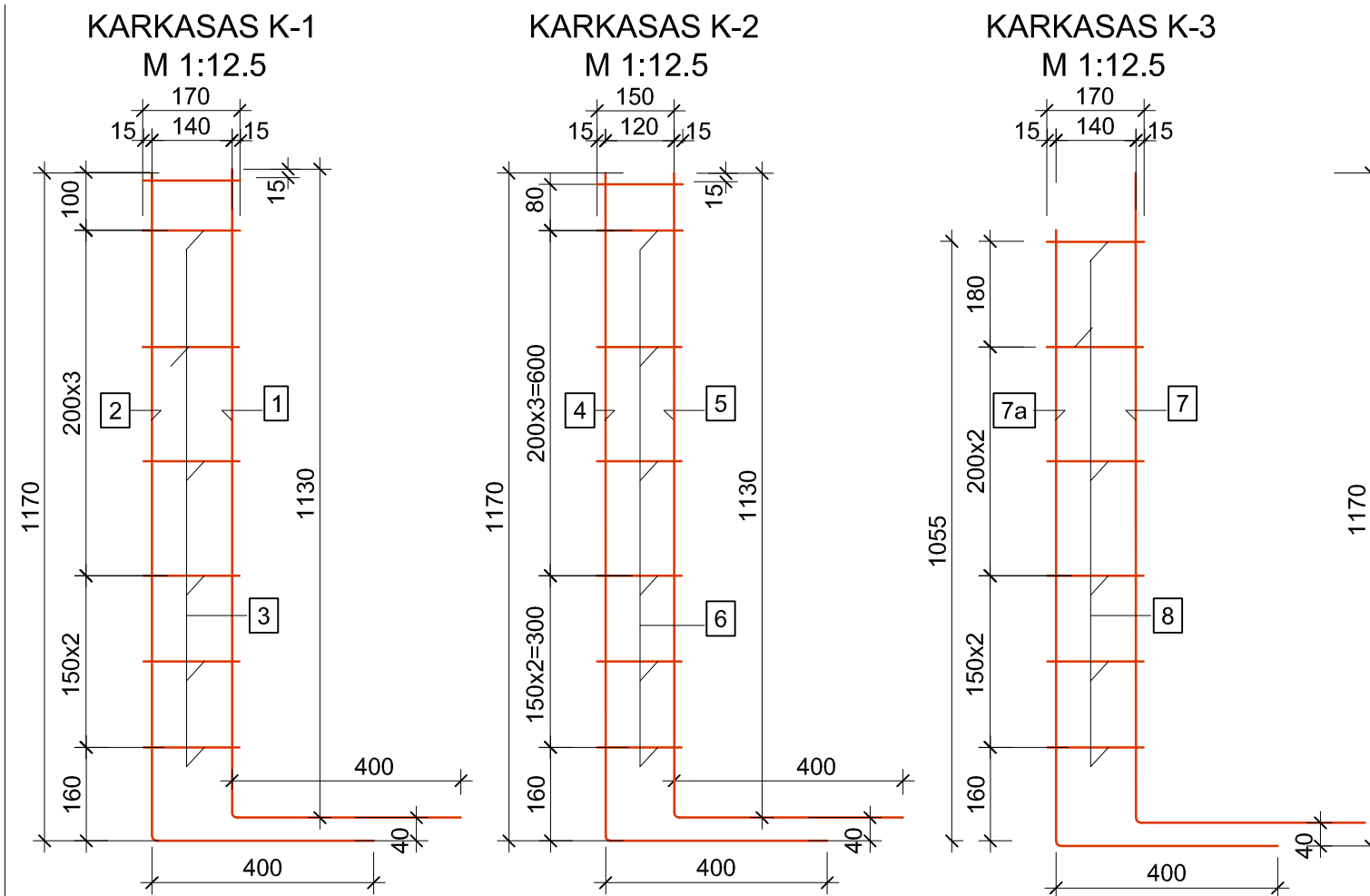

LIFTO DUOBES ĮRENGIMO MEDŽIAGŲ ŽINIARAŠTIS											
Poz. Markė	Žymėjimas	Profilis	Svoris (m'/kg)	Ilgis vnt.(mm)	Kiekis vnt.	Bendras ilgis (m)	Svoris (kg)	Bendras vnt.	Bendras svoris (t)		
1	Karkasas K-1 27 vnt.	Ø10S400	0.617	1530	1	1.53	0.944				
2		Ø10S400	0.617	1570	1	1.57	0.969				
3		Ø8S400	0.395	170	7	1.19	0.470				
							viso:	2.383	27	0.064	
4	Karkasas K-2 13 vnt.	Ø10S400	0.617	1650	1	1.65	1.018				
5		Ø10S400	0.617	1530	1	1.53	0.944				
6		Ø8S400	0.395	150	7	1.05	0.415				
							viso:	2.377	13	0.031	
7	Karkasas K-3 14 vnt.	Ø10S400	0.617	1530	1	1.53	0.944				
7a		Ø10S400	0.617	1430	1	1.43	0.882				
8		Ø8S400	0.395	170	6	1.02	0.403				
							viso:	2.229	14	0.031	
9	Karkasas K-4 9 vnt.	Ø10S400	0.617	2620	1	2.62	1.617				
10		Ø10S400	0.617	2700	1	2.70	1.666				
11		Ø8S400	0.395	150	15	2.25	0.889				
							viso:	4.171	9	0.038	
12	Karkasas K-5 7 vnt.	Ø10S400	0.617	2700	1	2.70	1.666				
13		Ø10S400	0.617	2300	1	2.30	1.419				
11		Ø8S400	0.395	150	18	2.70	1.067				
							viso:	4.152	7	0.029	
13	Sienų karkasus apjuosiantys strypai	Ø8S400	0.395	89432	1	89.43	35.326	1	0.035	Duotas bendras ilgis	
14		Ø8S400	0.395	2285	1	2.29	0.903	12	0.011	Karkasus K-4 jungtatis strypai	
15		Ø8S400	0.395	2325	1	2.33	0.918	12	0.011		
16		Ø8S400	0.395	750	1	0.75	0.296	20	0.006		
17		Ø8S400	0.395	1260	1	1.26	0.498	6	0.003		
							viso:	0.066			
							Iš viso:	0.259			
Kitos medžiagos											
18	Betonas C 20/25	Prieduobio sienų betonavimui						m³	1,59		
19	Betonas C 20/25	Prieduobio dugno betonavimui						m³	0,78		
20	Ritininė hidroizoliacija	Prieduobio dugno						m²	5,60	Klijuojant ritininę gangą	
21	"	Prieduobio sienų						m²	10,03	Klijuojant ritininę gangą	
22	Betonas C 12/15	Paruošiamojo sluoksnio įrengimas						m³	0,58		
23	Skaldos	Sujudinto grunto tankinimui, 10cm storio						m³	0,60		
24	STYROFOAM	Duobės sienų šiltinimas						m³	0,42		
26	Smėlio	Deformacinio 10cm tarpo tarp esamo pamato ir lifto duobės užpildymo						m³	0,32		
26	Pastaba:	Grunto kasimas, išvežimas, pamatų užpylimas, drenažo įrengimas įtrauktas į Tvarkybos paveldosaugos darbų medžiagų žiniaraštį.									

PROJEKTAVIMO FIRMA "ARCHIVOLTAS" Universiteto g. Nr.4, Vilnius Tel. 260 93 89, mob. 8 687 21 632		VILNIAUS ŠV.TERESĖS BAŽNYČIOS, BASŪJŲ KARMELITŲ VIENUOLYNO IR GYNYBINIŲ STATINIŲ ANSAMBLIS Ypatingas statinys (k. 27322), u.nr.1065-0000-1011. Aušros vartų g.14, Vilnius. Vilniaus senamiestis -u.o.k.16073, Senojo miesto vietos -u.o.k. 2951	
090 (AM) 3243(KPD)	PV	A. SAMUKIENĖ	2018
1978 (AM) 3233 (KPD)	Arch.	V. ŠIAULYS	2018
1738 (AM) 3248 (KPD)	Konstr.	I. VAŠČENKO	2018
TDP		VšĮ „Vilniaus arkivyskupijos ekonomo tarnyba“ S. Skapo g. 4, LT-01122, Vilnius. Tel. 2621757	
		KARKASAI K-1→K-5 M 1:12.5 LIFTO DUOBĖS ĮRENGIMO MEDŽIAGŲ ŽINIARAŠTIS	
		A 2018 - 61 TDP	
		Laida	0
		Lapas	Lapų
		SA-11	

Silikatinių blokelių mūras - 180mm
 Neoporas EPS 70 šiluminė izoliacija - 100mm
 Skylėtų plytų mūras - 120mm

Silikatinių plytų mūras
 Neoporas EPS 70 šiluminė izoliacija - 250mm
 Skylėtų plytų mūras - 120mm

Pagal esamo cokolio plotį ir piešinį

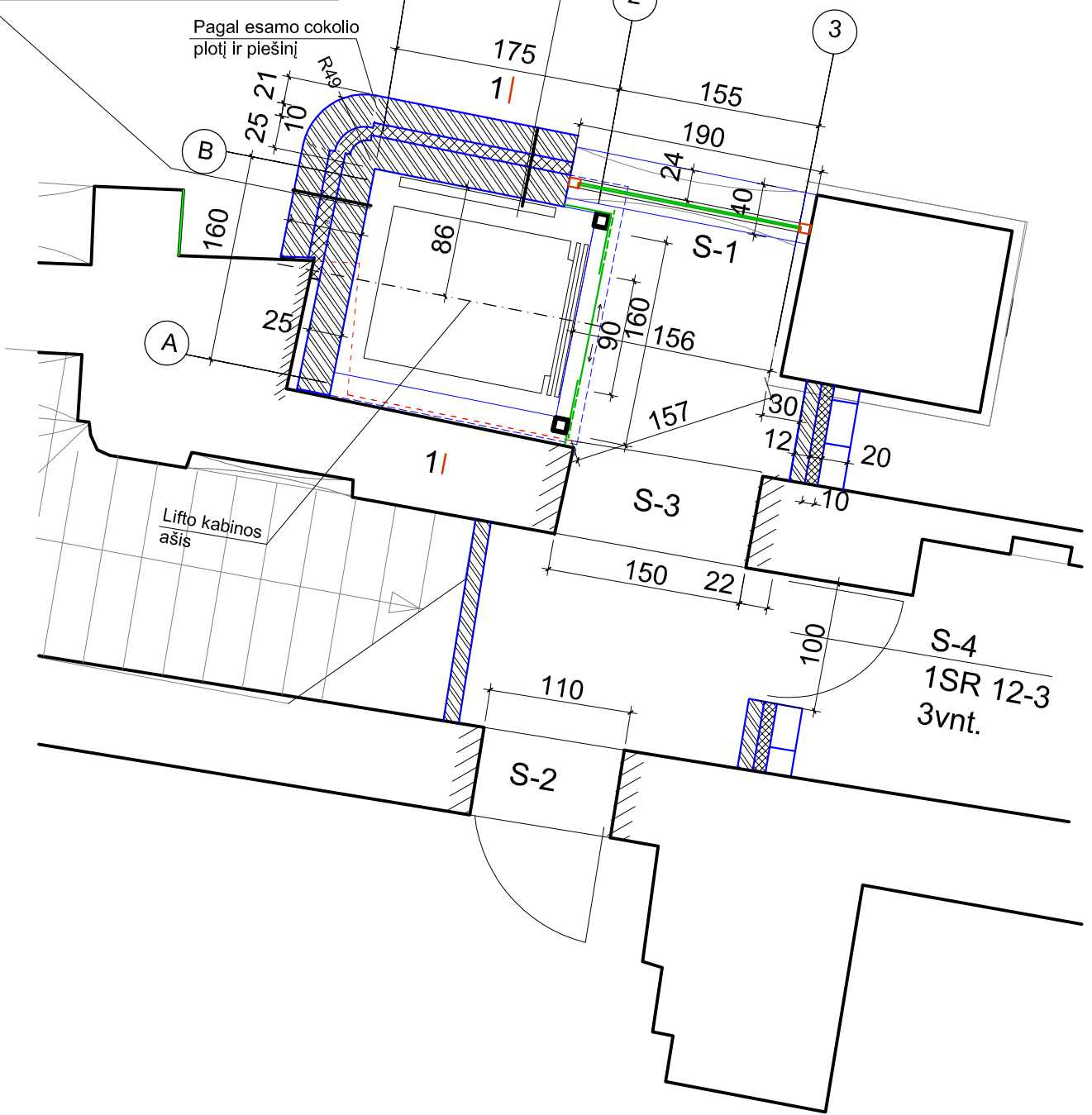

PROJEKTAVIMO FIRMA "ARCHIVOLTAS" Universiteto g. Nr.4, Vilnius Tel. 260 93 89, mob. 8 687 21 632				VILNIAUS ŠV. TERESĖS BAŽNYČIOS, BASIJŲ KARMELITŲ VIENUOLYNO IR GYNYBINIŲ STATINIŲ ANSAMBLIS Ypatingas statinys (k. 27322), u.nr.1065-0000-1011. Aušros vartų g.14, Vilnius. Vilniaus senamiestis - u.o.k.16073, Senojo miesto vietos - u.o.k. 2951	
090 (AM) 3243(KPD)	PV	A. SAMUKIENĖ	2018	ŠVČ. MERGELĖS MARIJOS, GAILESTINGUMO MOTINOS KOPLYČIA (k. 27324), laiptinė ir pagalbinės patalpos. PAPERASTASIS REMONTAS	
1978 (AM) 3233 (KPD)	Arch.	V. ŠIAULYS	2018		
1738 (AM) 3248 (KPD)	Konstr.	I. VAŠČENKO	2018		
				PIRMO AUKŠTO MŪRIJIMO PLANAS M1: 50	
				Laida 0	
TDP	VšĮ „Vilniaus arkivyskupijos ekonomo tarnyba“ S. Skapo g. 4, LT-01122, Vilnius. Tel. 2621757			A 2018 - 61 TDP	
				Lapas SA-12	
				Lapų 	

Silikatinių plytų mūras - 250mm
 Neoporas EPS 70 šiluminė izoliacija - 100mm
 Skylėtų plytų mūras - 120mm

FIBO blokelių mūras
 Neoporas EPS 70 šiluminė izoliacija - 200mm
 Skylėtų plytų mūras - 100mm
 - 120mm

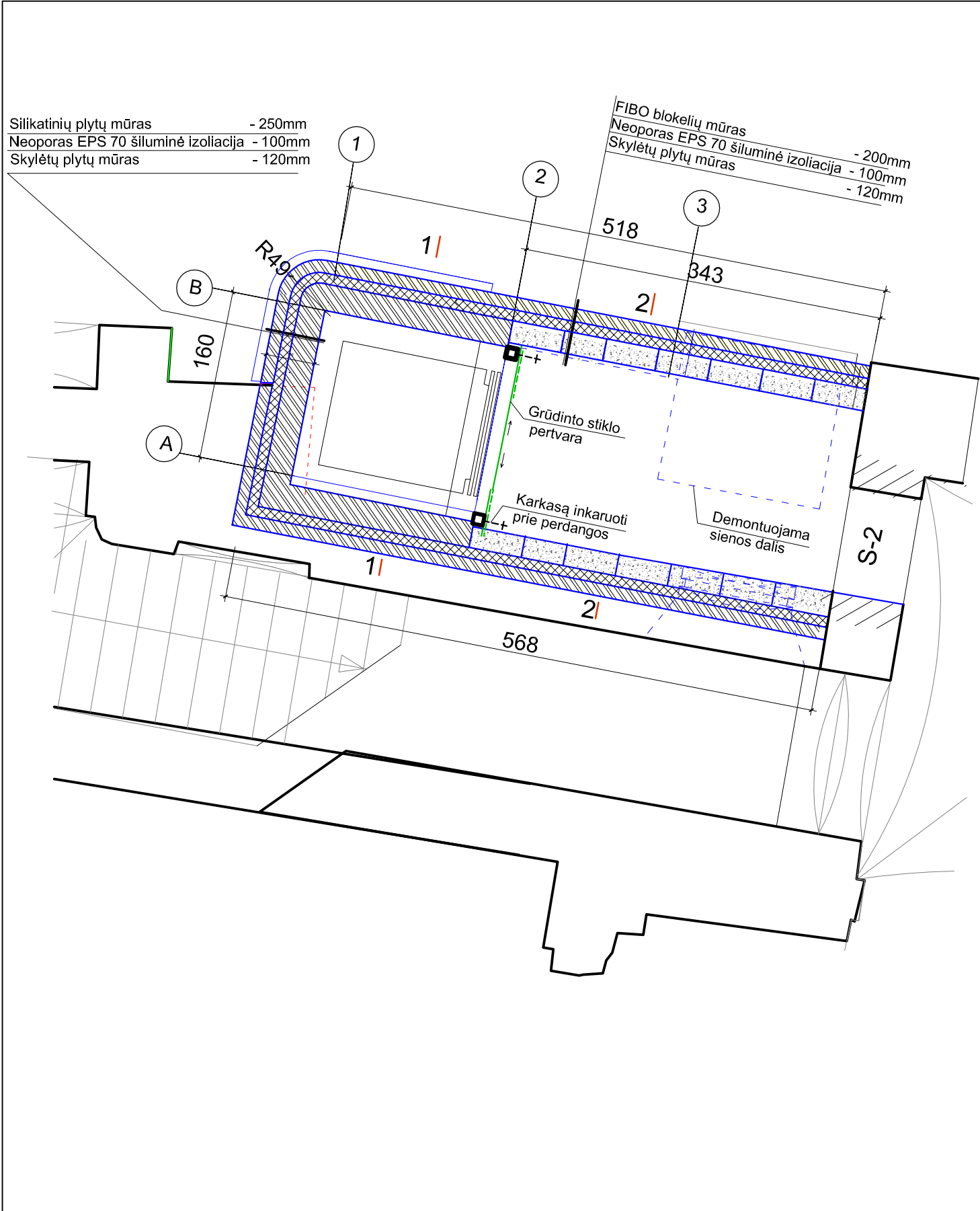

PROJEKTAVIMO FIRMA "ARCHIVOLTAS" Universiteto g. Nr.4, Vilnius Tel. 260 93 89, mob. 8 687 21 632				VILNIAUS ŠV. TERESĖS BAŽNYČIOS, BASŲJŲ KARMELETŲ VIENUOLYNO IR GYNYBINIŲ STATINIŲ ANSAMBLIS Ypatingas statinys (k. 27322), u.nr.1065-0000-1011. Aušros vartų g.14, Vilnius. Vilniaus senamiestis - u.o.k.16073, Senojo miesto vietos - u.o.k. 2951	
090 (AM) 3243(KPD)	PV	A. SAMUKIENĖ		2018	ŠVČ. MERGELĖS MARIJOS, GAILESTINGUMO MOTINOS KOPLYČIA (k. 27324), laiptinė ir pagalbinės patalpos. PAPERASTASIS REMONTAS
1866 (AM) 3224 (KPD)	Arch.	V. MISIUS		2018	
1978 (AM) 3233 (KPD)	Arch.	V. ŠIAULYS		2018	
1738 (AM) 3248 (KPD)	Konstr.	I. VAŠČENKO		2018	
TDP	VšĮ „Vilniaus arkivyskupijos ekonomo tarnyba“ S. Skapo g. 4, LT-01122, Vilnius. Tel. 2621757			ANTROO AUKŠTO MŪRIJIMO PLANAS M1: 50	
				A 2018 - 61 TDP	Laida 0
					Lapas SA-13
					Lapų 0

PERDANGOS PLANAS 1-1 M 1:50

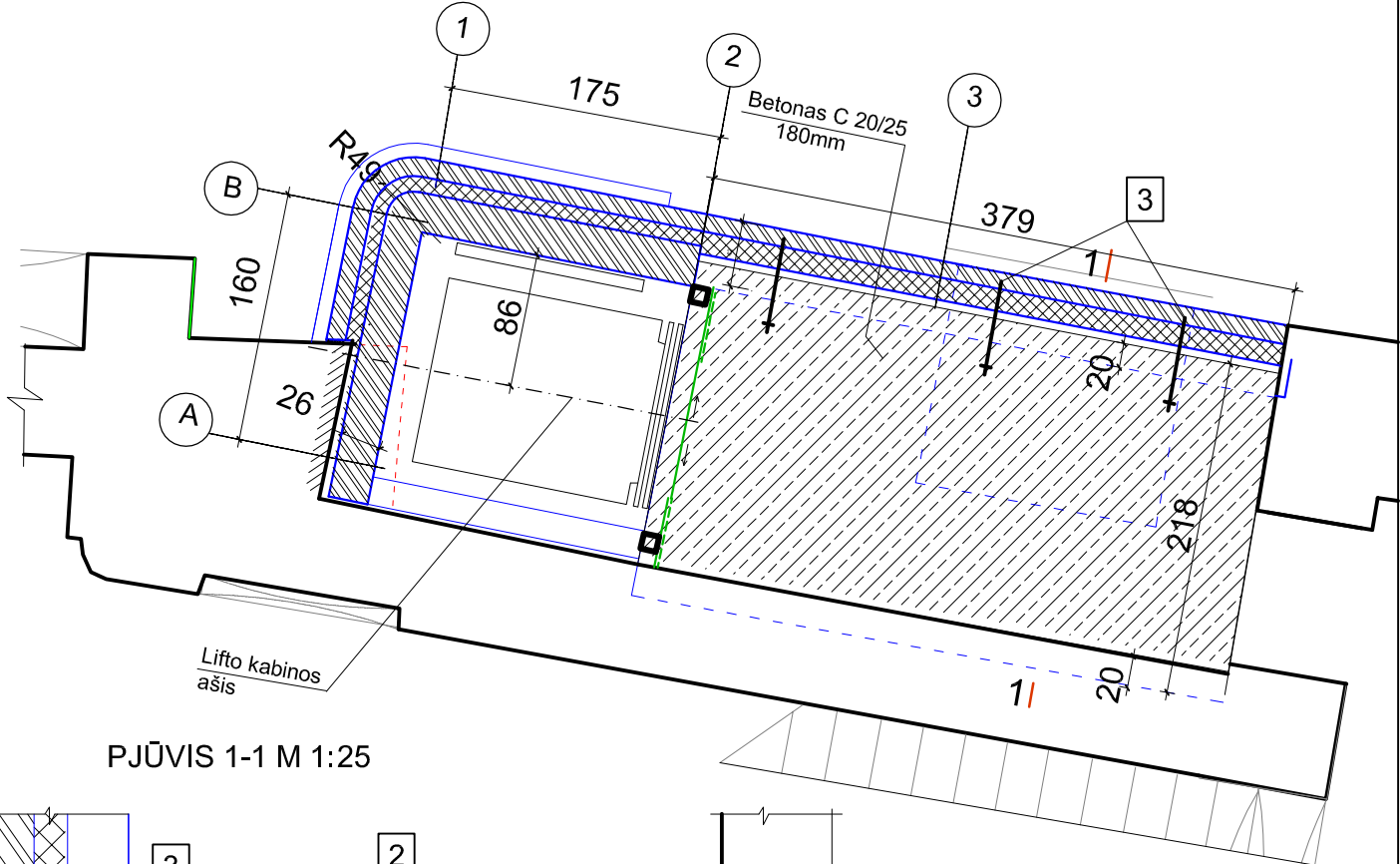

PJŪVIS 1-1 M 1:25

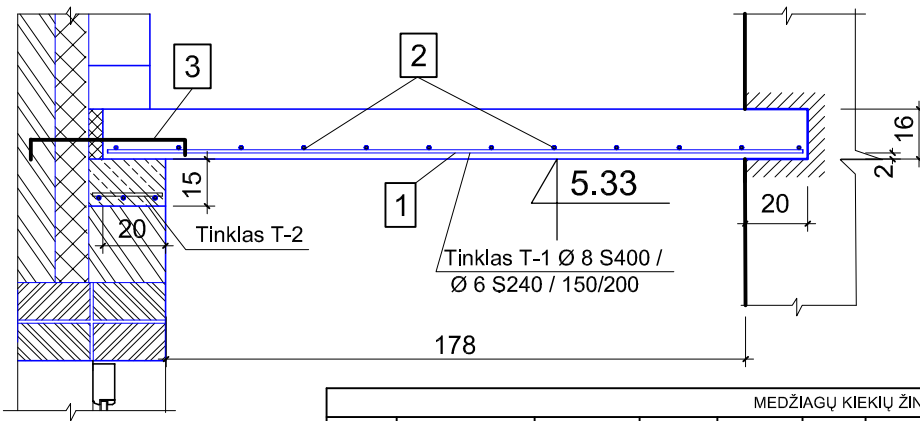

MEDŽIAGŲ KIEKIŲ ŽINIARAŠTIS										
Poz. Markė	Žymėjimas	Profilis	Svoris (m ³ /kg)	Ilgis vnt.(mm)	Kiekis vnt.	Bendras ilgis (m)	Svoris (kg)	Bendras gaminių kiekis vnt.	Bendras svoris (t)	Pastabos
1	Tinklas perdangai T-1	Ø10 S400	0.617	2510	26	65.26	40.265			Tinklas Ø10 S400 / Ø6 S240 / 150 / 200
2		Ø6 S240	0.222	3760	12	45.12	10.017			
3	Ankeriai	Ø8 S240	0.395	800	3	2.40	0.948			
							51.230	1	0.051	
Kitos medžiagos										
4	Tinklas T-2 G/B juostai	Ø10 S400	0.617	3760	3	11.28	6.960			
5		Ø6 S500	0.222	248	20	4.96	1.101			
							8.061	1	0.008	
6	Betonas C20/25	Perdangai įrengti						1.34m ³		
7	Betonas C20/25	G/B juostai įrengti						0,20m ³		

<p>PROJEKTAVIMO FIRMA "ARCHIVOLTAS" Universiteto g. Nr.4, Vilnius Tel. 260 93 89, mob. 8 687 21 632</p>				<p>VILNIAUS ŠV. TERESĖS BAŽNYČIOS, BASŲJŲ KARMELITŲ VIENUOLYNO IR GYNYBINIŲ STATINIŲ ANSAMBLIS Ypatingas statinys (k. 27322), u.nr.1065-0000-1011. Aušros vartų g.14, Vilnius. Vilniaus senamiestis - u.o.k.16073, Senojo miesto vietos - u.o.k. 2951</p>			
090 (AM) 3243(KPD)	PV	A. SAMUKIENĖ	2018	<p>ŠVČ. MERGELĖS MARIJOS, GAILESTINGUMO MOTINOS KOPLYČIA (k. 27324), laiptinė ir pagalbinės patalpos . PAPRASTASIS REMONTAS</p>			
1978 (AM) 3233 (KPD)	Arch.	V. ŠIAULYS	2018				
1738 (AM) 3248 (KPD)	Konstr.	I. VAŠČENKO	2018				
TDP	VšĮ „Vilniaus arkivyskupijos ekonomo tarnyba“ S. Skapo g. 4, LT-01122, Vilnius. Tel. 2621757			A 2018 - 61 TDP			Laida 0
						Lapas SA-14	Lapų

SAŖAMOS ĮRENGIMO SCHEMA M 1:25

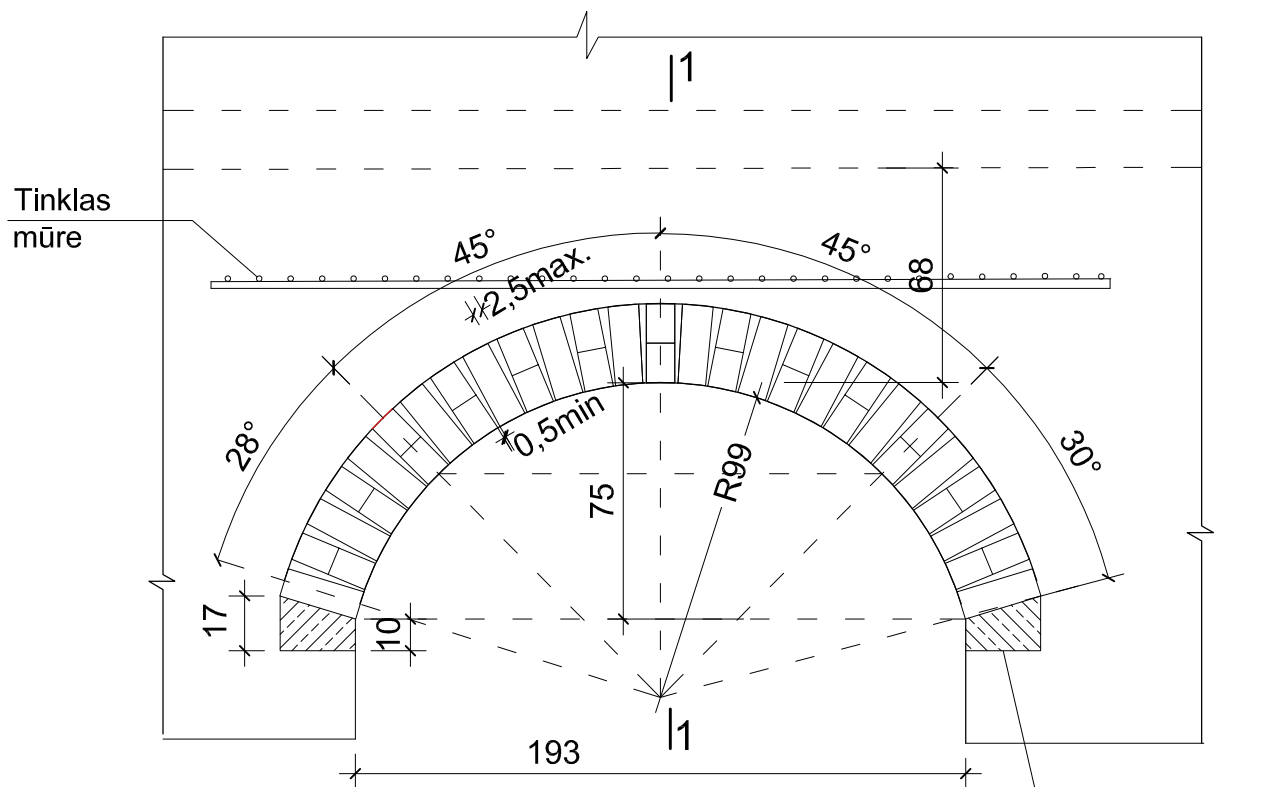

SKERSPJŪVIS 1-1 M 1:25

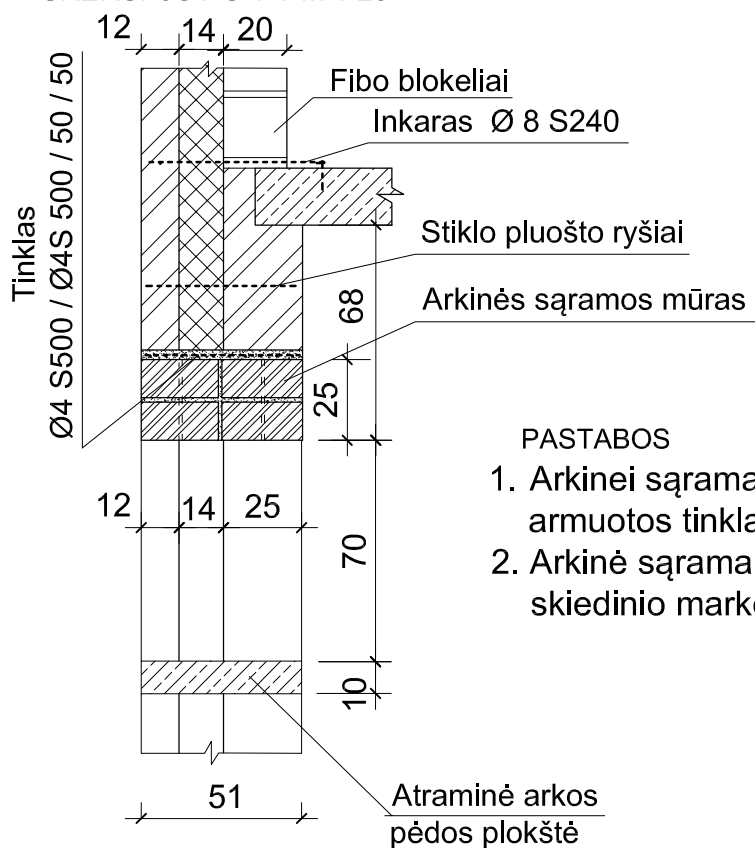

PASTABOS

1. Arkinei sąramai atremti (ant sluoksniuoto mūro) įrengiamos armuotos tinklais betoninės atraminės plokštės.
2. Arkinė sąrama mūrijama pilnavidurių M 100 markės plytų, skiedinio markė 25.

PROJEKTAVIMO FIRMA "ARCHIVOLTAS" Universiteto g. Nr.4, Vilnius Tel. 260 93 89, mob. 8 687 21 632				VILNIAUS ŠV. TERESĖS BAŽNYČIOS, BASIJŲ KARMELITŲ VIENUOLYNO IR GYNYBINIŲ STATINIŲ ANSAMBLIS Ypatingas statinys (k. 27322), u.nr.1065-0000-1011. Aušros vartų g.14, Vilnius. Vilniaus senamiestis -u.o.k.16073, Senojo miesto vietos -u.o.k. 2951		
090 (AM) 3243(KPD)	PV	A. SAMUKIENĖ		2018	ŠVČ. MERGELĖS MARIJOS, GAILESTINGUMO MOTINOS KOPLYČIA (k. 27324), laiptinė ir pagalbinės patalpos. PAPRASTASIS REMONTAS	
1978 (AM) 3233 (KPD)	Arch.	V. ŠIAULYS		2018		
1738 (AM) 3248 (KPD)	Konstr.	I. VAŠČENKO		2018		
				KIEMO FASADAS ARKINĖ SAŖAMA S-1 M 1:25		
TDP VšĮ „Vilniaus arkivyskupijos ekonomo tarnyba“ S. Skapo g. 4, LT-01122, Vilnius. Tel. 2621757				A 2018 - 61 TDP		Laida
						0
				Lapas	Lapų	
				SA-15		

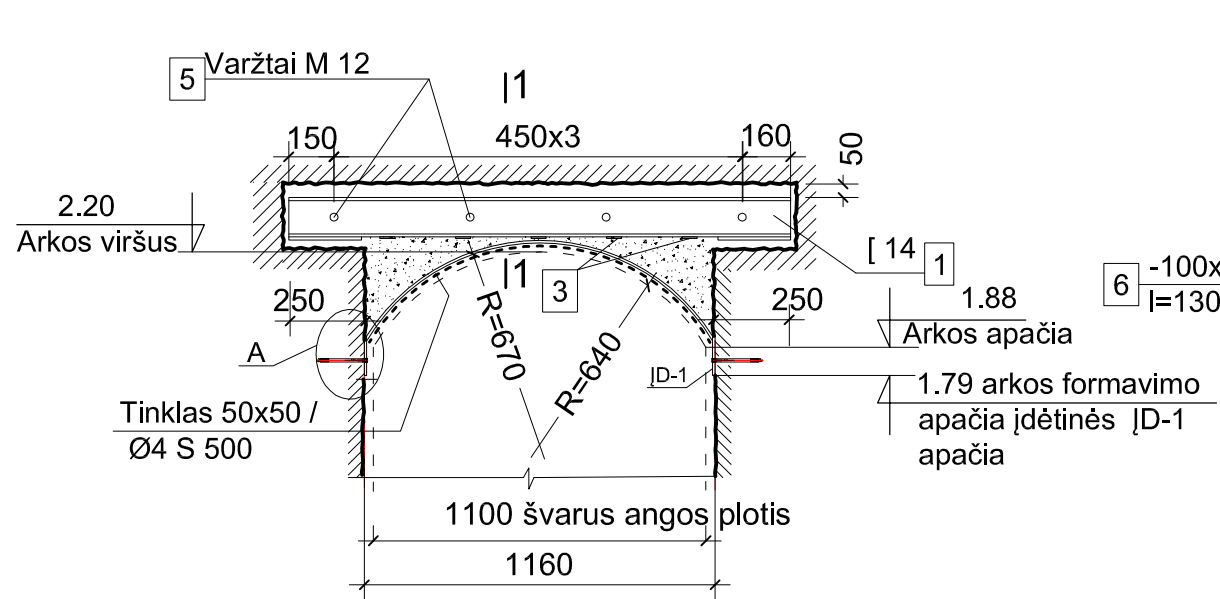

ARKOS FORMAVIMO DETALĖ ID-1 M 1:50

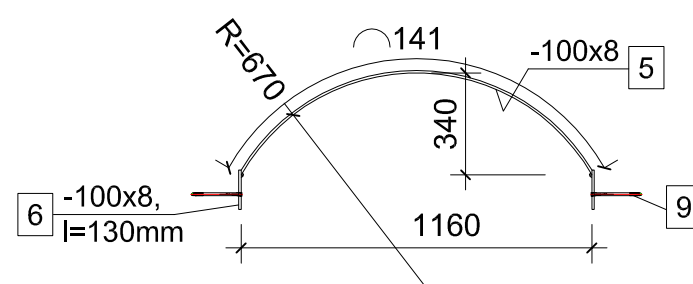

ARKOS FORMAVIMO ID-1 MONTAŽINĖ SCHEMA M 1:50

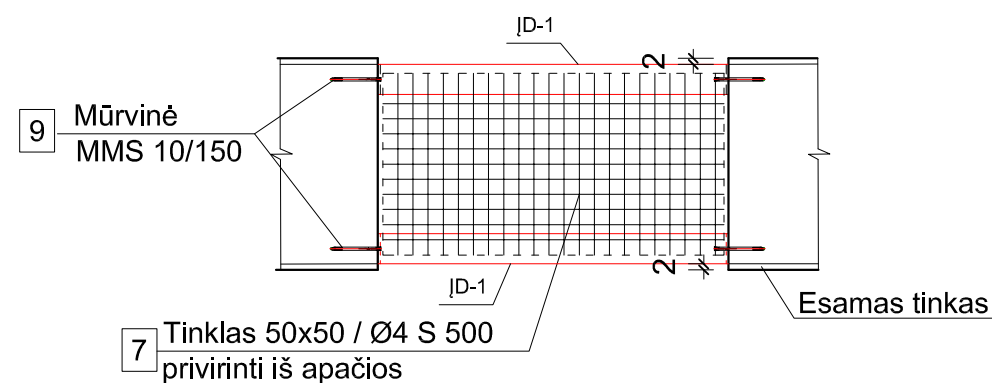

SKERSPJŪVIS 1-1 M 1:25

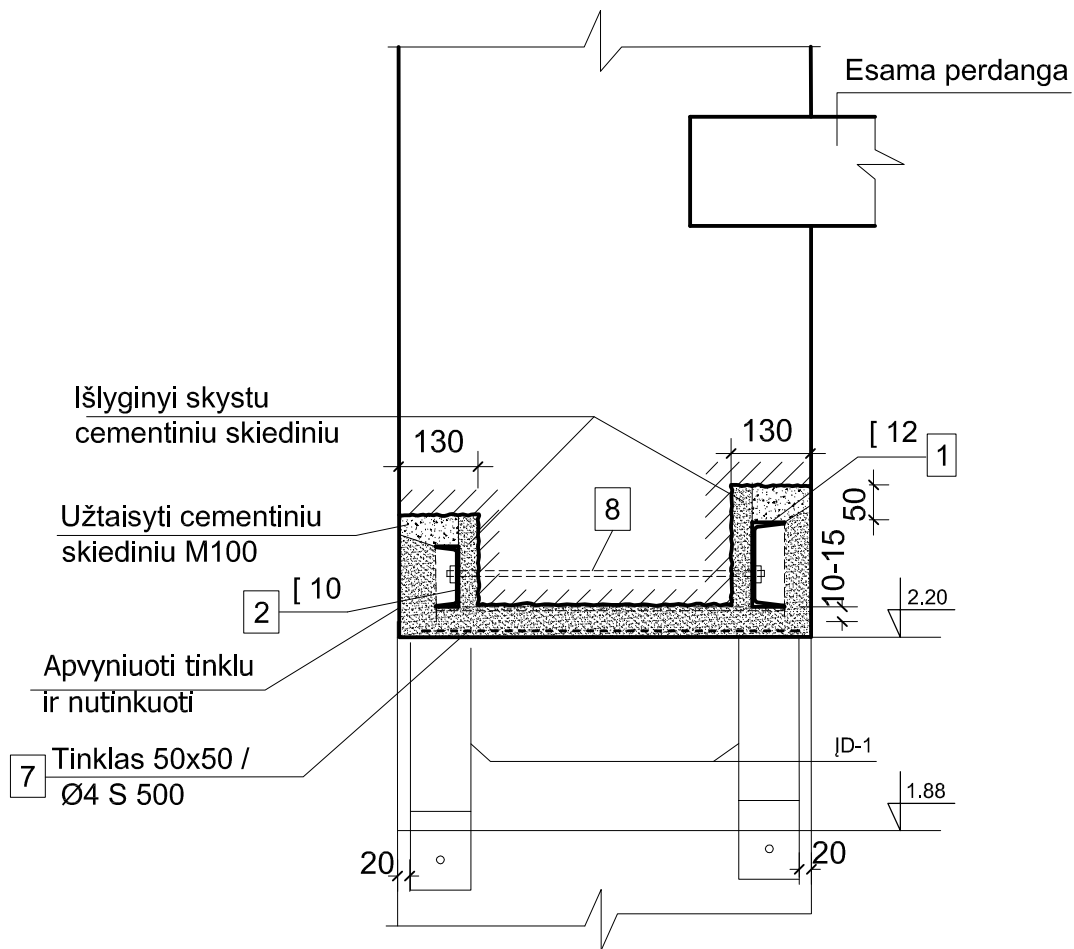

MAZGAS "A" M 1:25

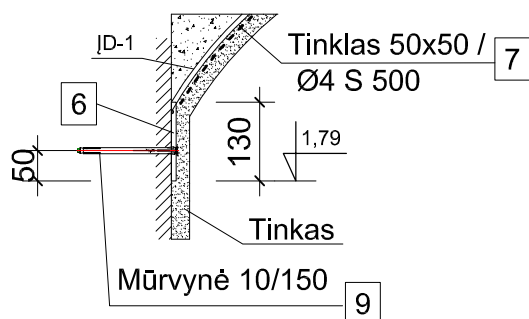

PLIENO SĄNAUDOS										
Poz. Markė	Žymėjimas	Profilis	Svoris (m'/kg)	Ilgis vnt.(mm)	Kiekis vnt.	Bendras ilgis (m)	Svoris (kg)	Bendras gaminių kiekis vnt.	Bendras svoris (t)	Pastabos
1	Sąrama S-2	[14	12.30	1660	1	1.66	20.418			Atidengiama buvusi durų anga esamoje 70cm storio sienoje
2		[10	8.59	1660	1	1.66	14.259			
3		- 50x5	1.963	600	5	3.00	5.889			
4		- 140x10	10.99	240	4	0.96	10.550			
							51.12	2	0.102	
5	Įdėtinė detalė ID-1, 4vnt.	- 100x8	6,28	1410	1	1,41	8,855			
6		- 100x8	6,28	130	2	0,26	1,633			
							10,488	4	0,042	
7	Tinklas	Ø4 S500 / 50 / 50				30,00m	3,78	2	0,008	
Kitos medžiagos										
8	Varžtai	Ø 12, l=630mm, 4vnt.						2,60kg.		Su poveržlėmis ir veržlėmis
9	Mūrvinė	MUNGO 10/150						4 vnt		

PASTABOS

1. Prieš esamos sąramos stiprinimo darbus būtina išramstyti esamą perdangą
2. Kitas pastabas žiūr. brėž. SA-

PROJEKTAVIMO FIRMA "ARCHIVOLTAS" Universiteto g. Nr.4, Vilnius Tel. 260 93 89, mob. 8 687 21 632				VILNIAUS ŠV. TERESĖS BAŽNYČIOS, BASŲJŲ KARMELITŲ VIENUOLYNO IR GYNYBINIŲ STATINIŲ ANSAMBLIS Ypatingas statinys (k. 27322), u.n.r.1065-0000-1011. Aušros vartų g.14, Vilnius. Vilniaus senamiestis -u.o.k.16073, Senojo miesto vietos -u.o.k. 2951				
090 (AM) 3243(KPD)	PV	A. SAMUKIENĖ		2018	ŠVČ. MERGELĖS MARIJOS, GAILESTINGUMO MOTINOS KOPLYČIA (k. 27324), laiptinė ir pagalbinės patalpos. PAPRASTASIS REMONTAS			
1978 (AM) 3233 (KPD)	Arch.	V. ŠIAULYS		2018				
1738 (AM) 3248 (KPD)	Konstr.	I. VAŠČENKO		2018				
				SĄRAMA S-2 M 1:50				Laida
								0
TDP	VšĮ „Vilniaus arkivyskupijos ekonomo tarnyba“ S. Skapo g. 4, LT-01122, Vilnius. Tel. 2621757			A 2018 - 61 TDP				Lapas
								Lapų
								SA-16

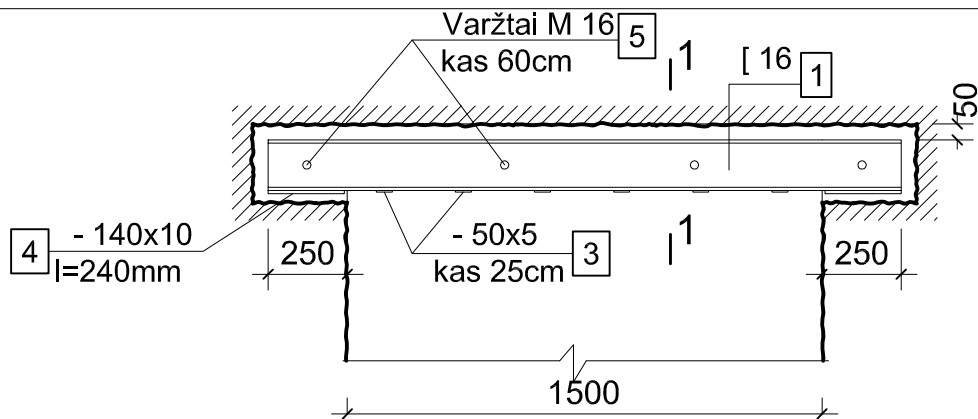

SKERSPJŪVIS 1-1 M 1:25

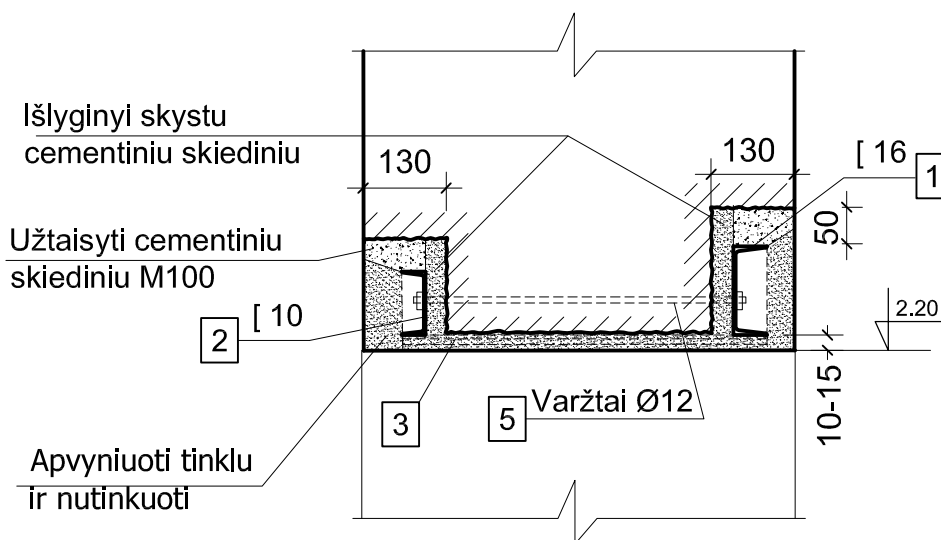

PLIENO SĄNAUDOS										
Poz. Markė	Žymėjimas	Profilis	Svoris (m/kg)	Ilgis vnt.(mm)	Kiekis vnt.	Bendras ilgis (m)	Svoris (kg)	Bendras gaminių kiekis vnt.	Bendras svoris (t)	Pastabos
1	Sąrama S-3	[16	14.20	2000	1	2.00	28.400			Kertama durų anga esamoje 70cm storio sienoje
2		[10	8.59	2000	1	2.00	17.180			
3		- 50x5	1.963	600	6	3.60	7.067			
4		- 140x10	10.99	240	4	0.96	10.550			
							63.20	1	0.063	
Kitos medžiagos										
5	Varžtai	Ø 12, l=630mm, 4vnt.					2,60kg.			Su poveržlėmis ir veržle

Montavimo nurodymai

1. Prieš sąramos įrengimą, būtina išramstyti esamą perdangą
2. Metalinės sąramos montuojamos statybos vietoje iš lovinių profilių . suveržiant juos normalaus tikslumo varžtais ir suvirinant juostiniu plienų, poz. 4.
3. Prie lovinių profilių privirinamos atraminės plokštelės, poz. 5.
4. Visi metaliniai gaminiai turi būti pristatyti į statybos vietą nugruntuoti.
5. Metalinėse sąramose skylės gręžiamos 2mm didesnės už varžto diametrą. Montuojant sąramą iš skirtingo aukščio profilių, skylė griežiama atsižvelgiant į mažesnio lovio aukščio profilio aukštį. Nuo sąramos apačios skylės padėtis būtų - h/2+2cm.

	PROJEKTAVIMO FIRMA "ARCHIVOLTAS" Universiteto g. Nr.4, Vilnius Tel. 260 93 89, mob. 8 687 21 632			VILNIAUS ŠV.TERESĖS BAŽNYČIOS, BASIJŲ KARMELITŲ VIENUOLYNO IR GYNYBINIŲ STATINIŲ ANSAMBLIS Ypatingas statinys (k. 27322), u.nr.1065-0000-1011. Aušros vartų g.14, Vilnius. Vilniaus senamiestis -u.o.k.16073, Senojo miesto vietos -u.o.k. 2951		
090 (AM) 3243(KPD)	PV	A. SAMUKIENĖ	2018	ŠVČ. MERGELĖS MARIJOS, GAILESTINGUMO MOTINOS KOPLYČIA (k. 27324), laiptinė ir pagalbinės patalpos. PAPRASTASIS REMONTAS		
1978 (AM) 3233 (KPD)	Arch.	V. ŠIAULYS	2018			
1738 (AM) 3248 (KPD)	Konstr.	I. VAŠČENKO	2018			
	SĄRAMA S-3 M 1:50					
						Laida 0
TDP	VšĮ „Vilniaus arkivyskupijos ekonomo tarnyba“ S. Skapo g. 4, LT-01122, Vilnius. Tel. 2621757			A 2018 - 61 TDP		Lapas SA-17

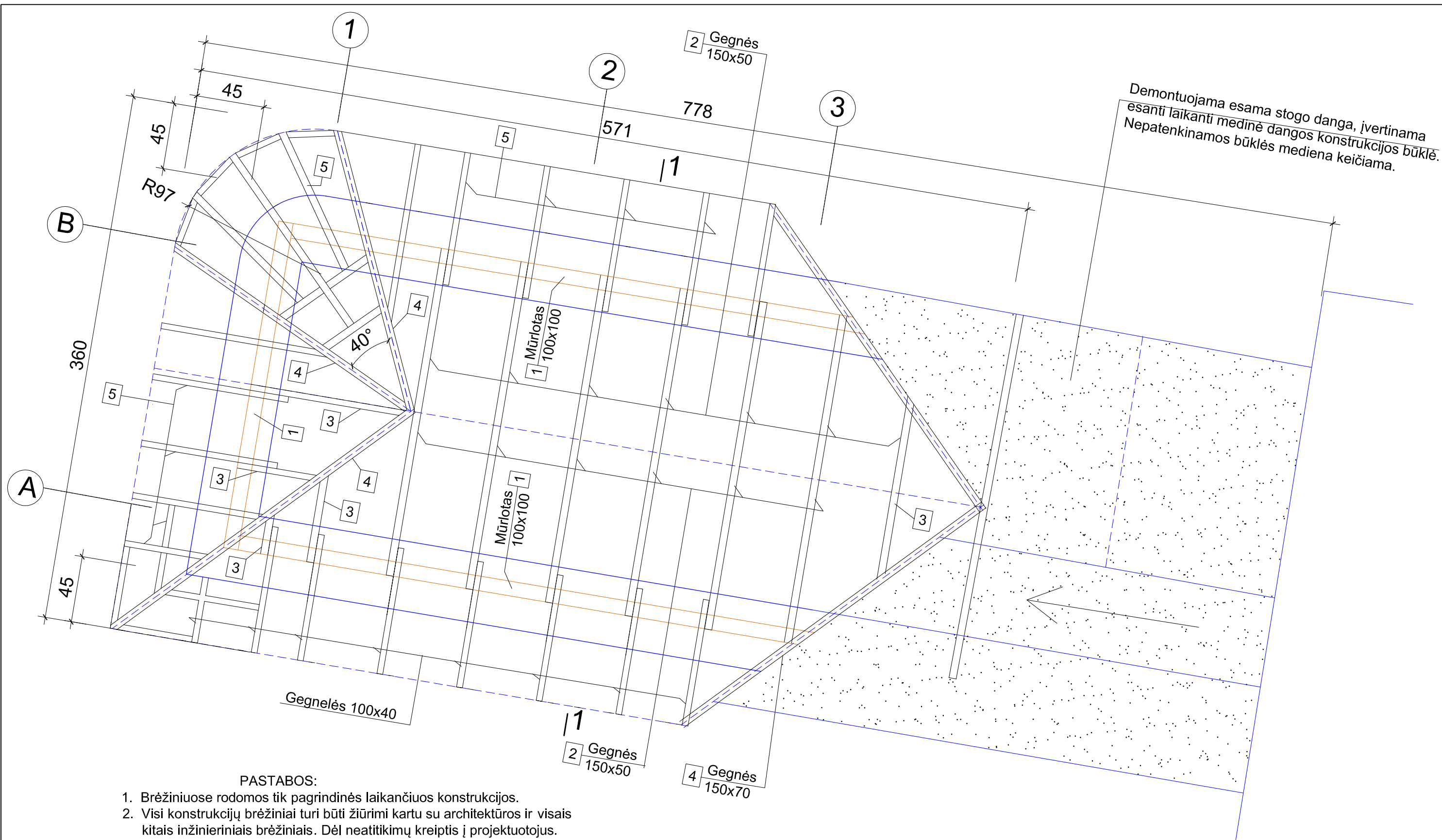

PASTABOS:

1. Brėžiniuose rodomos tik pagrindinės laikančiosios konstrukcijos.
2. Visi konstrukcijų brėžiniai turi būti žiūrimi kartu su architektūros ir visais kitais inžineriniais brėžiniais. Dėl neatitikimų kreiptis į projektuotojus.
3. Darbo projekte būtina tikslinti visus matmenis, altitudes ir elementų ilgius, skerspjūvius pagal pirmo aukšto naujai išmūrytų ir atstatytų esamų sienų kontūrus.
4. Prieš pradėdant konstrukcijų montavimo darbus, būtina sutikrinti visus atraminius ruožus, matmenis, altitudes pagal vietą.
5. Stogo pagrindinėms konstrukcijoms / gegnėms, ilginiams, sijoms, statramsčiams, spyriams, templėms/ naudoti A rūšies medieną. Grebėstams paklotui, mūrlotams gulekšniams naudoti B rūšies medieną.
6. Medienos drėgnumas turi būti ne didesnis kaip 20 %.
7. Pagrindinėms konstrukcijoms medienos stiprumo klasė C 24, šalutinėms C16.
8. Visi mediniai elementai padengiami antipireninėmis ir antiseptinėmis medžiagomis. Medieną apdoroti antiseptiku „Asepas-2“, ir antipirenu „Flamasepas-2“ arba analogiškais.
9. Pjūvį 1-1 ir medžiagų žiniaraštį žiūr. brėž. SA-

PROJEKTAVIMO FIRMA "ARCHIVOLTAS" Universiteto g. Nr.4, Vilnius Tel. 260 93 89, mob. 8 687 21 632		VILNIAUS ŠV. TERESĖS BAŽNYČIOS, BASŲJŲ KARMELIŲ VIENUOLYNŲ IR GYNYBINIŲ STATINIŲ ANSAMBLIS Ypatingas statinys (k. 27322), u.nr.1065-0000-1011. Aušros vartų g.14, Vilnius. Vilniaus senamiestis -u.o.k.16073, Senojo miesto vietos -u.o.k. 2951		
090 (AM) 3243(KPD)	PV	A. SAMUKIENĖ	2018	ŠVČ. MERGELĖS MARIJOS, GAILESTINGUMO MOTINOS KOPLYČIA (k. 27324), laiptinė ir pagalbinės patalpos. PAPERASTASIS REMONTAS
1978 (AM) 3233 (KPD)	Arch.	V. ŠIAULYS	2018	
1738 (AM) 3248 (KPD)	Konstr.	I. VAŠČENKO	2018	
			2018	
TDP	VšĮ „Vilniaus arkivyskupijos ekonomo tarnyba“ S. Skapo g. 4, LT-01122, Vilnius. Tel. 2621757			GEGNIŲ PLANAS M 1:25 A 2018 - 61 TDP
	Lapas	Lapų		
	SA-18			

Vario skarda ant lentų pakloto 32x100	
Antikondensacinė plėvelė	
Vėdinamas oro tarpas	- 45mm
Vėjo izoliacija ISOVER VKL	- 13mm
ISOVER KL - 33	- 200mm
Garų izoliacija Isover Vario KM Duplex	
siūlės klijuojamos/	- 0,5
Apkalimas 2 sl priešgaisrinio g/k ant	
Rigistil profilių su pakabomis	

STOGO PJŪVIS 1-1 M1:25

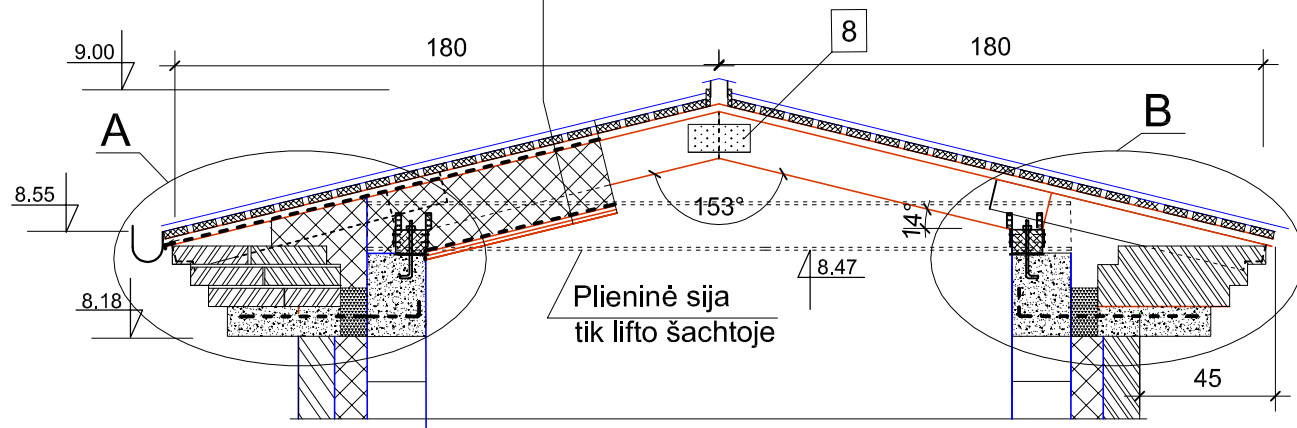

Mazgas "A"

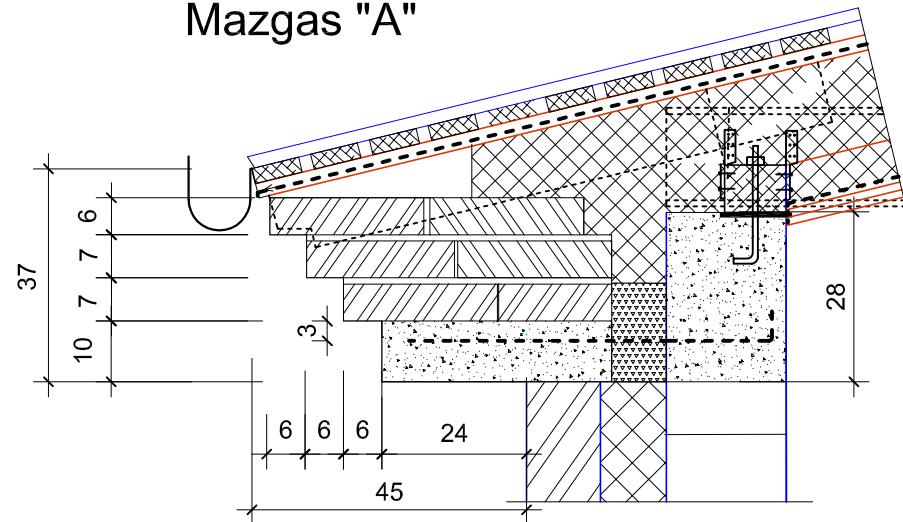

Mazgas "B"

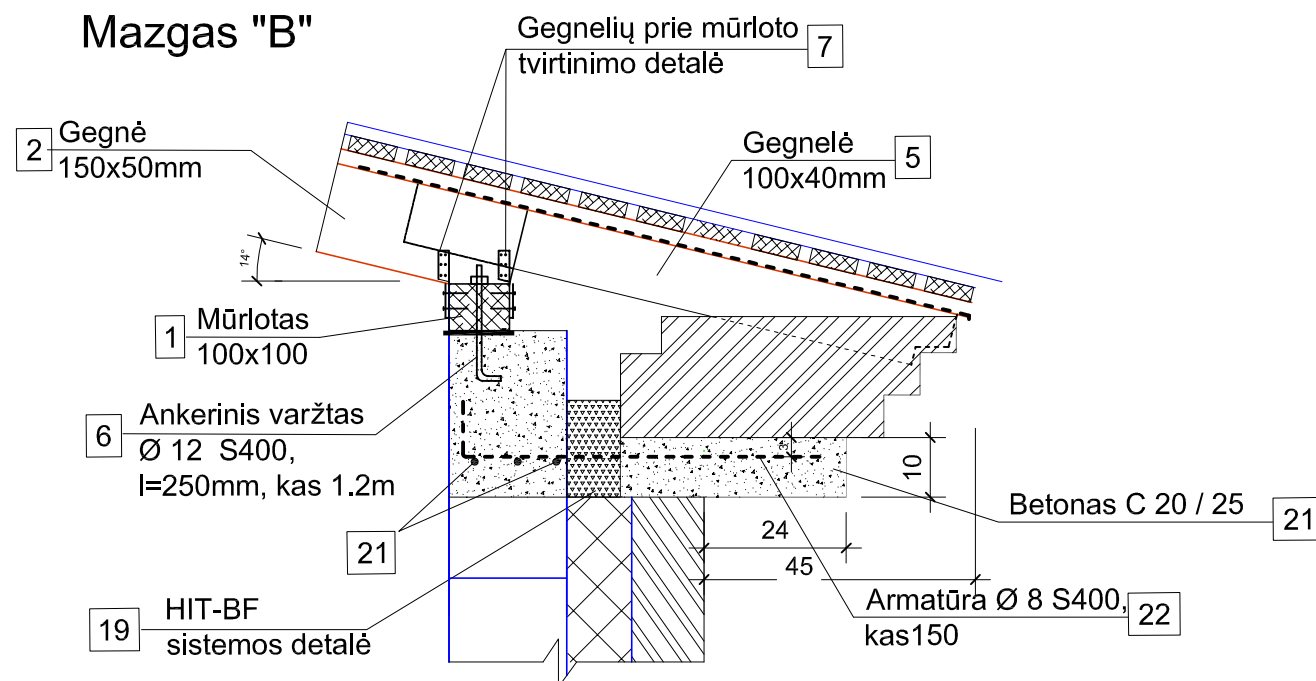

STOGO ĮRENGIMO MEDŽIAGŲ ŽINIARAŠTIS									
Poz. Markė	Žymėjimas	Aukštis mm	Storis mm	Ilgis mm	Kiekis vnt.	Bendras ilgis (m)	Kiekis m ³	Bendras kiekis	Pastabos
1	Mūrlotas	100	100		1	11.00	0.11		
2	Gegnė	150	50	1900	12	22.80	0.17		
3	Gegnė	150	50		1	17.00	0.13		Ilgis nuo 0.3 iki 1.6m
4	Gegnė	150	70		1	14.00	0.15		
5	Gegnelė	100	40	900	25	22.50	0.09		
							0.65		
	Lentų paklotas	120	25				0.06		Bendras plotas 19m ²
Kitos medžiagos									
6	Inkariniai varžtai	11 vnt, Ø 12 S400, L=250						12.52kg.	Su poveržlėmis ir veržlėmis
7	Gegnių tvirtinimo detalė	SPF-170R						80 vnt.	Tvirtinimas iš abiejų pusių
8	Perforuota plokštė	PN15 / 100 / 200, Kraigo sujungimui						14 vnt.	Tvirtinimas iš abiejų pusių
9	Vinys	STT Ø 4x50						570vnt.	
10	Antikondensacinė plėvelė							35.00m ²	
11	Vejo izoliacija	ISOVER VKL , 13mm						29.00m ²	
12	Garų izoliacija	Isover vario KM duplex						29.00m ²	Siūlės klijuojamos
13	Šilumos izoliacija	ISOVER KL-33						6,00m ³	
14	Gipso kartonas	2-jų sluoksnių priešgaisrinio g / k ant plieninio karkaso						16,00m ²	
15	Stogo danga	Varinė skarda						37,00m ²	
16	Latai	Lietaus vandens nuvedim, Ø 100						10,00m	Su 2 piltuvais ir tvirtinimo elementais
17	Suapvalintas latakas	Lietaus vandens nuvedim, Ø 100, R=1m						1.50m	
18	Lietvamzdžiai	Ø 8						9,50m	
19	Karnizo gembės HALFEN detalė	HIT-BF sistema, 10vnt. po 1m ir 4 kampiniai						13.00m	
20	Karnizo armavimui armatūros	Ø 8 S400, kas 150mm , l=70cm						24.60kg.	
21	"	Ø 6 S400, kas 150mm						9,30kg	
22	Armatūros g / b juostai	Ø 8 S 400						15.00kg.	
23	Betono C 20 / 25	G / B juostai ir karnizo ploštei						1.00m ³	

PROJEKTAVIMO FIRMA "ARCHIVOLTAS"		VILNIAUS ŠV. TERESĖS BAŽNYČIOS, BASŲJŲ KARMELITŲ VIENUOLYNŲ IR GYNYBINIŲ STATINIŲ ANSAMBLIS	
Universiteto g. Nr.4, Vilnius Tel. 260 93 89, mob. 8 687 21 632		Ypatingas statinys (k. 27322), u.nr.1065-0000-1011. Aušros vartų g.14, Vilnius. Vilniaus senamiestis -u.o.k.16073, Senojo miesto vietos -u.o.k. 2951	
090 (AM) 3243(KPD)	PV	A. SAMUKIENĖ	2018
1866 (AM) 3224 (KPD)	Arch.	V. MISIUS	2018
1978 (AM) 3233 (KPD)	Arch.	V. ŠIAULYS	2018
1738 (AM) 3248 (KPD)	Konstr.	I. VAŠČENKO	2018
TDP		VšĮ „Vilniaus arkivyskupijos ekonomo tarnyba“ S. Skapo g. 4, LT-01122, Vilnius. Tel. 2621757	
		ŠVČ. MERGELĖS MARIJOS, GAILESTINGUMO MOTINOS KOPLYČIA (k. 27324), laiptinė ir pagalbinės patalpos. PAPERASTASIS REMONTAS	
		STOGO PJŪVIS, MAZGAI	
		A 2018 - 61 TDP	
		Lapas	Lapų
		SA-19	0

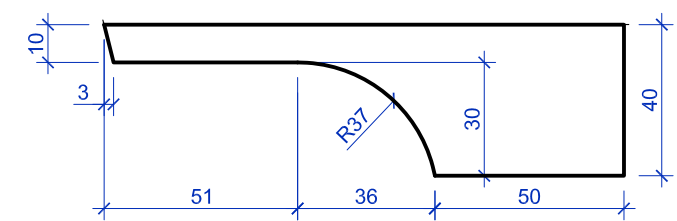
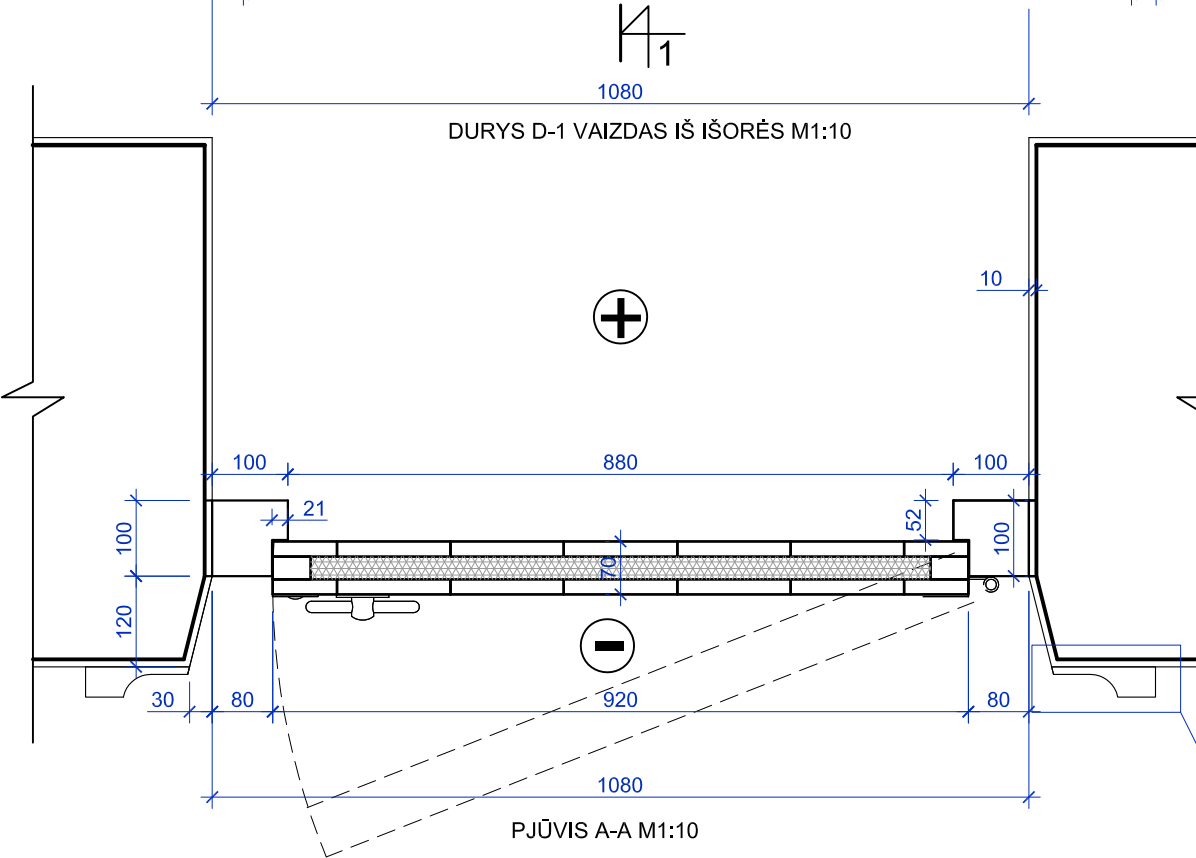
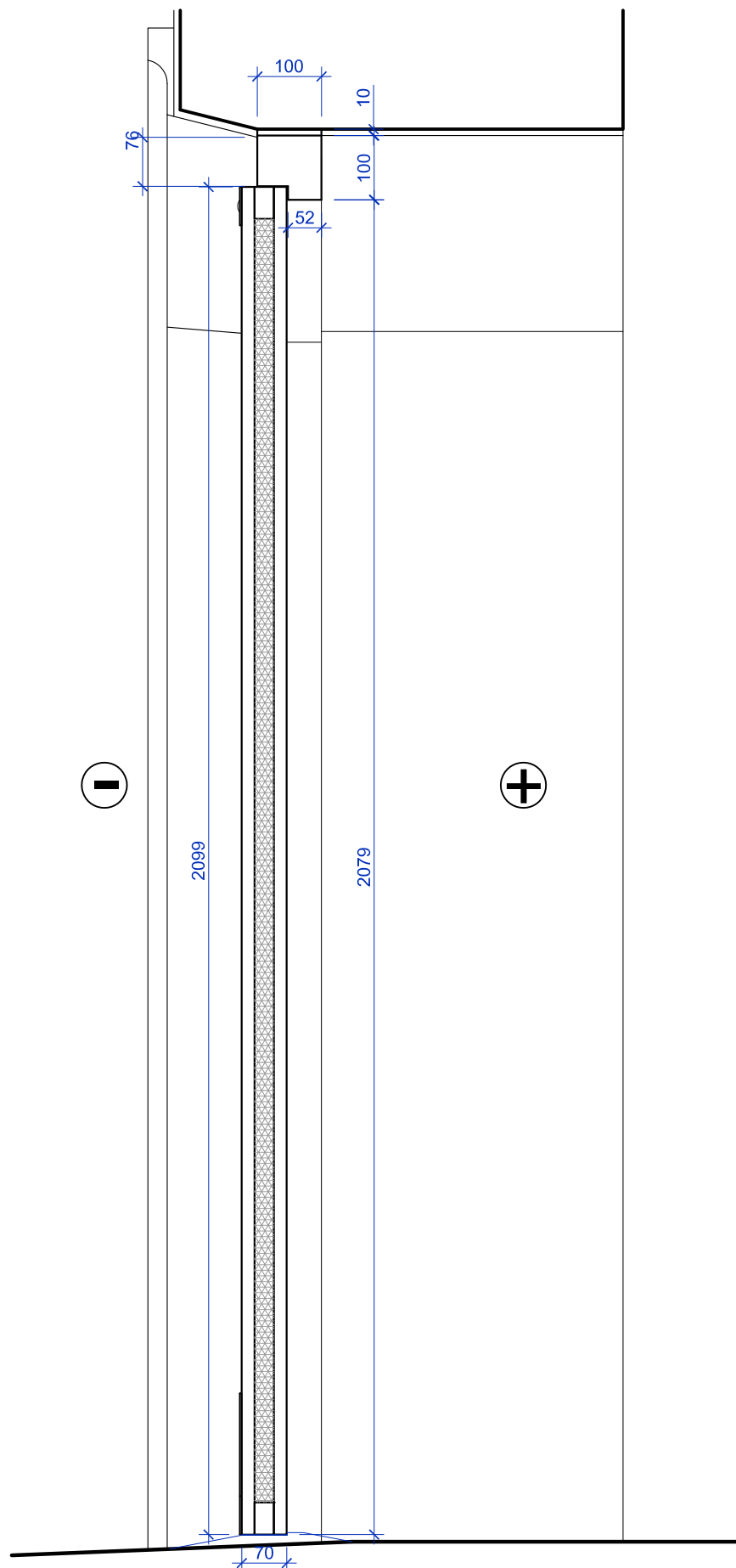
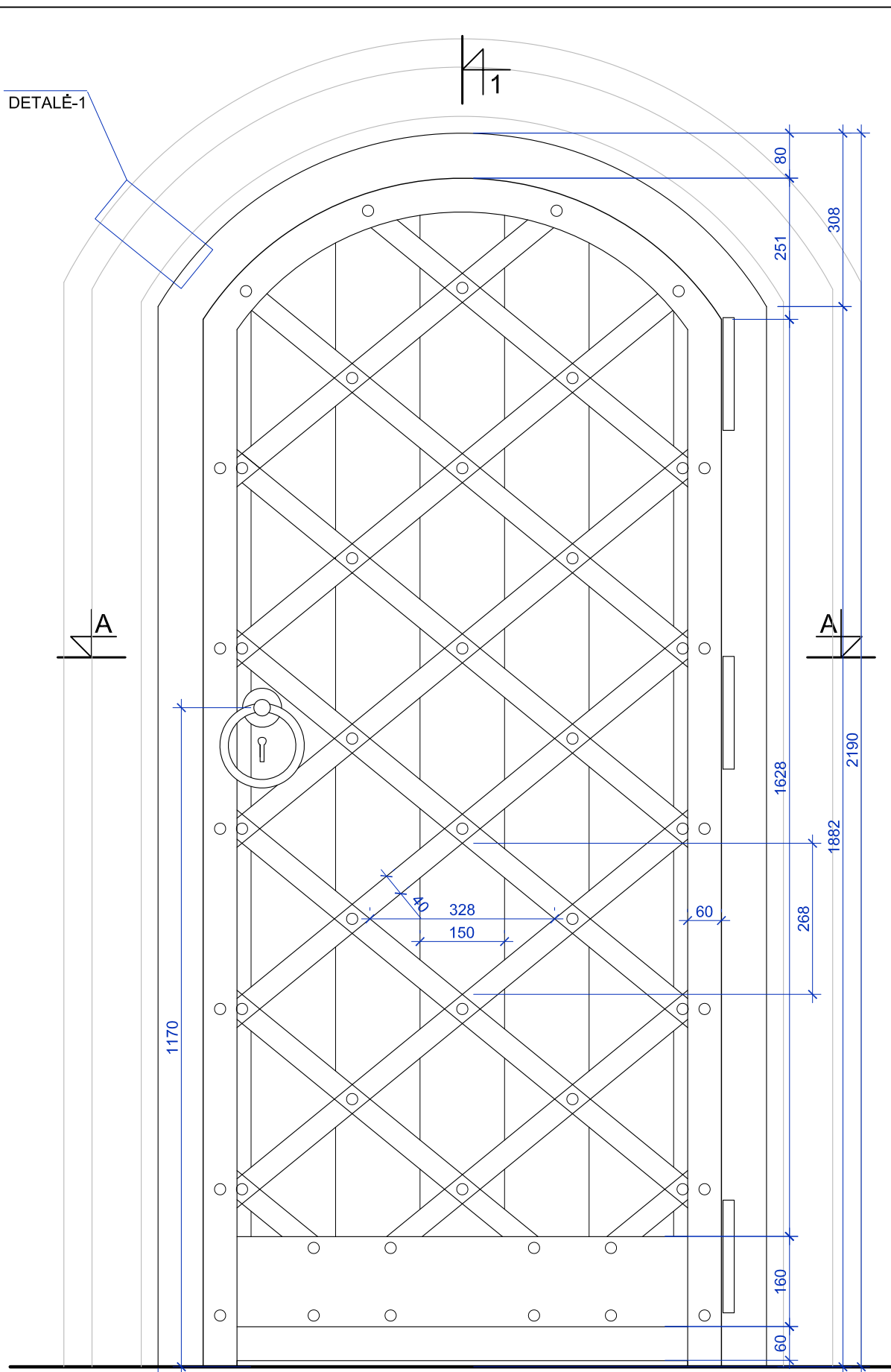

PJŪVIS 1-1 M1:10

DURYS D-1 VAIZDAS IŠ IŠORĖS M1:10

PJŪVIS A-A M1:10

PASTABOS:

1. Durys gaminamos pagal darbo brėžinius, gamintojui patikslinus detales ir angos matmenis natūroje.
2. Durys medinės, ąžuolinių lentų su apšiltinamuoju sluoksniu viduje.
3. Durys kaustytos juodomis plieno juostomis ir dekoratyvinėmis kniedėmis.
4. Rankena-žiedas kalvio darbo individualus gaminy.
5. Durys tvirtinamos ant trijų vyrų.
6. Durys gaminamos su įleista užrakinama spyna.
7. Gamybos metu vykdomus pakeitimus derinti su projekto vadovu.
8. Matmenis būtina tikslinti vietoje.
9. Durų kiekius ir specifikaciją žiūrėti GŽ-1
10. Durų angos apvadas iš kalkinio tinko. dažomas vandens garams ir atmosferos anglies dioksidui (CO₂) laidžiais dažais
11. Apvado spalvą parenka projekto autoriai.

DETALĖ-1

<p>PROJEKTAVIMO FIRMA "ARCHIVOLTAS" Universiteto g. Nr.4, Vilnius Tel. 260 93 89, mob. 8 687 21 632</p>		<p>VILNIAUS ŠV.TERESĖS BAŽNYČIOS, BASŪJŲ KARMELITŲ VIENUOLYNO IR GYNYBINIŲ STATINIŲ ANSAMBLIS Ypatingas statinys (k. 27322), u.nr.1065-0000-1011. Aušros vartų g.14, Vilnius, Vilniaus senamiestis -u.o.k.16073, Senojo miesto vietos -u.o.k. 2951</p>	
090 (AM) 3243(KPD)	PV	A. SAMUKIENĖ	2018.4.12
1978 (AM) 3233 (KPD)	Arch.	V. ŠIAULYS	2018.4.12
TDP		VšĮ „Vilniaus arkivyskupijos ekonomo tarnyba“ S. Skapo g. 4, LT-01122, Vilnius. Tel. 2621757	A 2018 - 61 TDP
LAUKO DURYS DL-1 M1:10			Laida 0
			Lapas SA-20
			Lapų

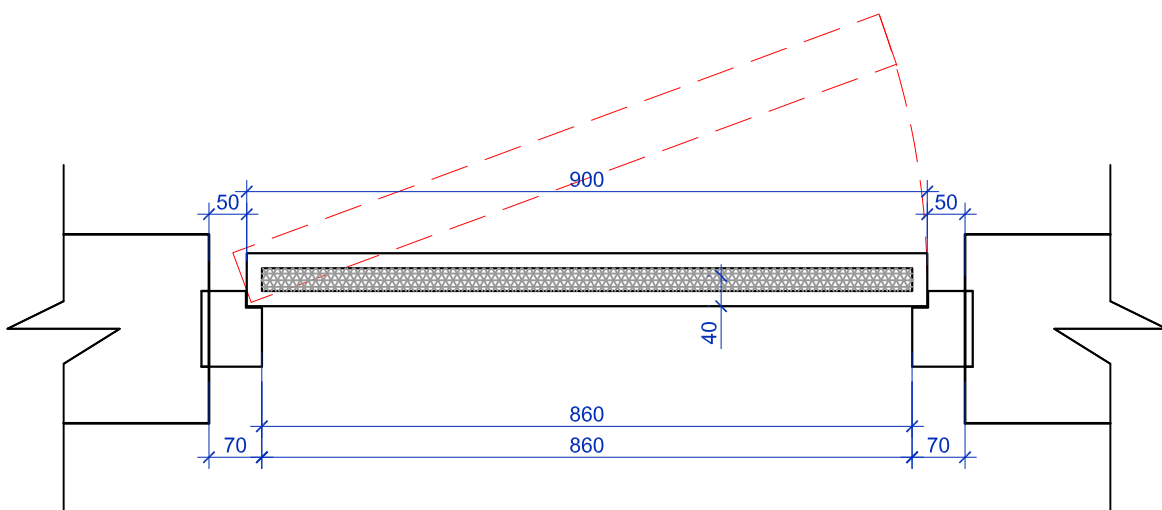
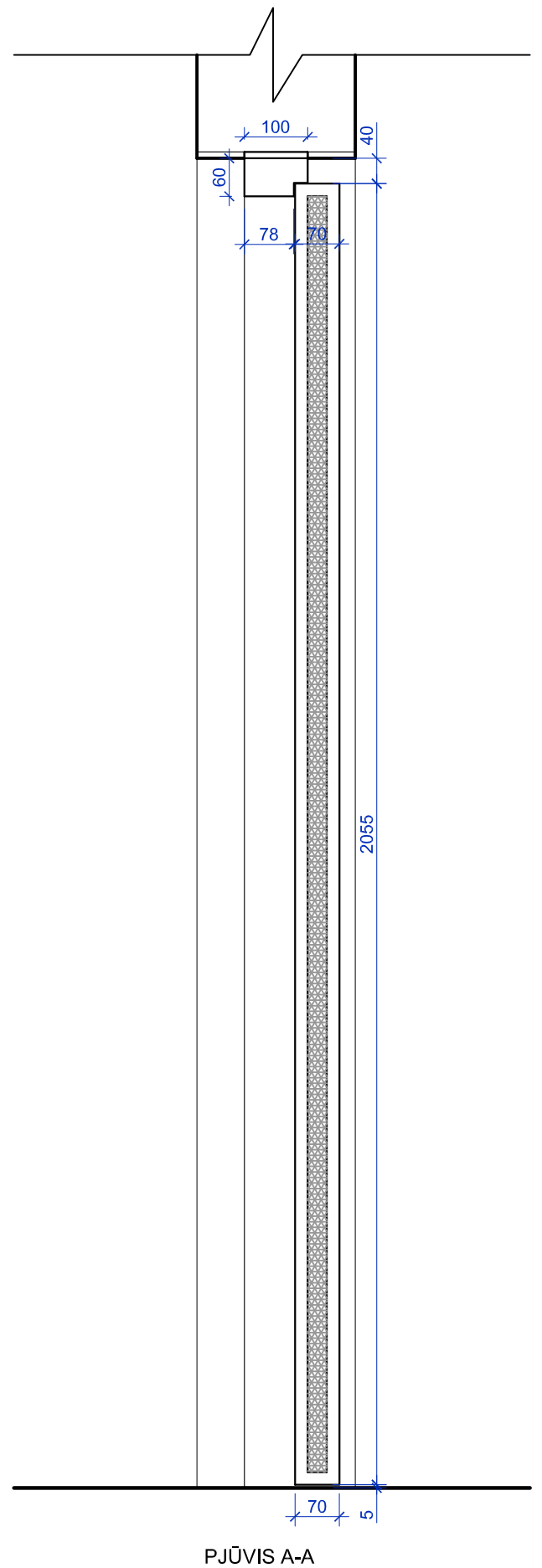
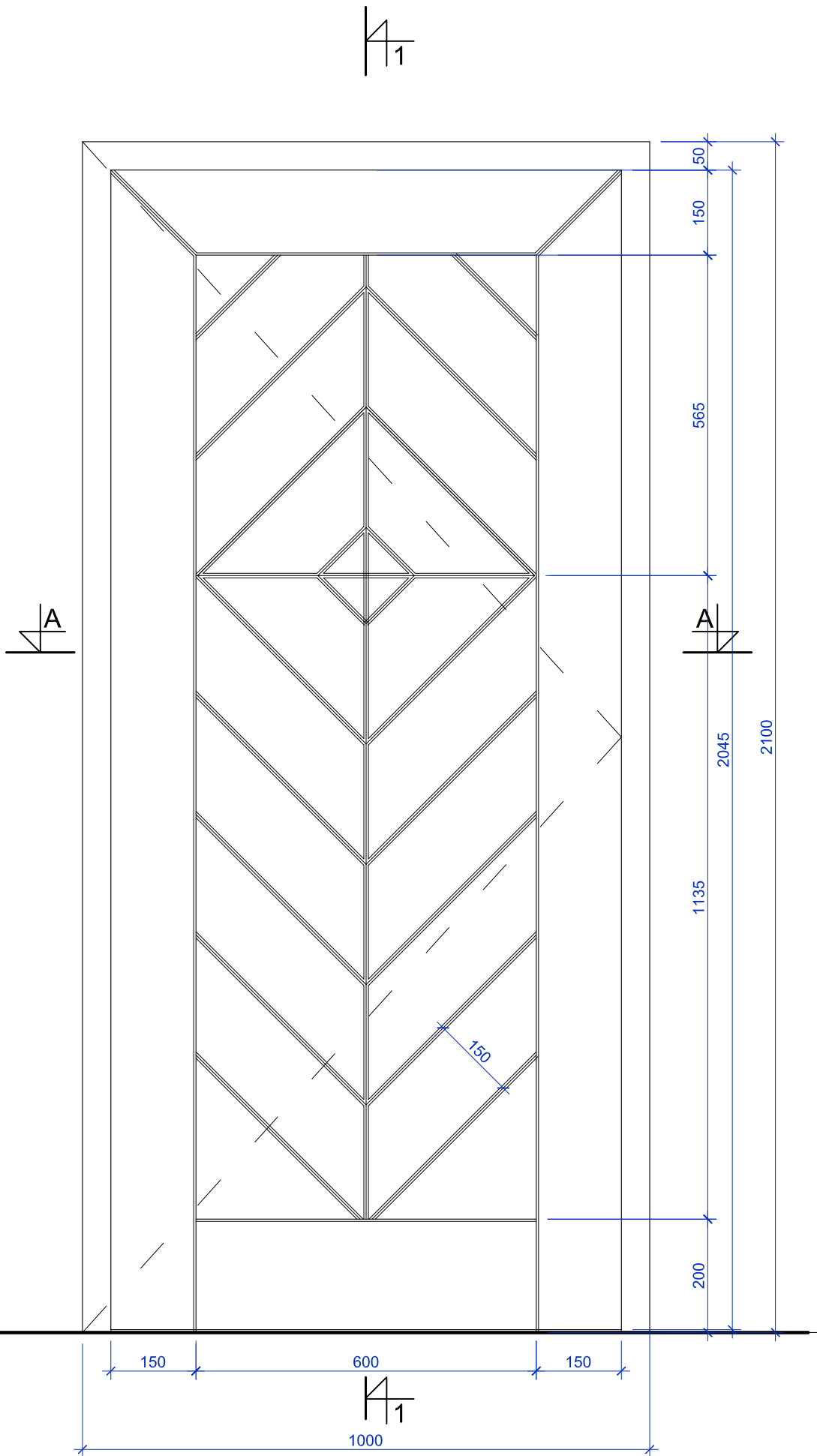

PJŪVIS 1-1

PASTABOS:

1. Durys gaminamos pagal darbo brėžinius, gamintojui patikslinus detales ir angos matmenis natūroje.
2. Durys - klijuotos medienos su apšiltinimo sluoksniu.
3. Durys gaminamos su įleista užrakinama spyna.
4. Gamybos metu vykdomus pakeitimus derinti su projekto vadovu.
5. Matmenis būtina tikslinti vietoje.
6. Durų kiekius ir specifikacijas žiūrėti GŽ-1

		PROJEKTAVIMO FIRMA "ARCHIVOLTAS" Universiteto g. Nr.4, Vilnius Tel. 260 93 89, mob. 8 687 21 632		VILNIAUS ŠV.TERESĖS BAŽNYČIOS, BASŪJŲ KARMELITŲ VIENUOLYNO IR GYNYBINIŲ STATINIŲ ANSAMBLIS Ypatingas statinys (k. 27322), u.nr.1065-0000-1011. Aušros vartų g.14, Vilnius, Vilniaus senamiestis -u.o.k.16073, Senojo miesto vietos -u.o.k. 2951		
090 (AM) 3243(KPD)	PV	A. SAMUKIENĖ		2018.4.12	ŠVČ. MERGELĖS MARIJOS, GAILESTINGUMO MOTINOS KOPLYČIA (k. 27324), laiptinė ir pagalbinės patalpos. PAPERASTASIS REMONTAS	
1978 (AM) 3233 (KPD)	Arch.	V. ŠIAULYS		2018.4.12		
				DURYS D-2 M1:10		Laida
						0
TDP	VšĮ „Vilniaus arkivyskupijos ekonomo tarnyba“ S. Skapo g. 4, LT-01122, Vilnius. Tel. 2621757			A 2018 - 61 TDP		Lapas
						SA-21

GAMINŲ ŽINIARAŠTIS- GŽ-1. Langai ir durys

Žymėjimas	Piešinys. Vaizdas iš išorės	Kiekis	Bloko plotas	Pastabos
		vnt.	m ²	
LD-1		1	2.27	<p>Durys gaminamos pagal darbo brėžinius, gamintojui patikslinus detales ir angos matmenis natūroje.</p> <p>Durys medinės, ąžuolinių lentų su apšiltinamuoju sluoksniu viduje.</p> <p>Durys kaustytos juodomis plieno juostomis ir dekoratyvinėmis kniedėmis.</p> <p>Rankena-žiedas kalvio darbo individualus gaminy.</p> <p>Durys tvirtinamos ant trijų vyrių.</p> <p>Durys gaminamos su įleista užrakinama spyna.</p> <p>Gamybos metu vykdomus pakeitimus derinti su projekto vadovu.</p> <p>Matmenis būtina tikslinti vietoje.</p> <p>Durų angos apvadas iš kalkinio tinko. dažomas vandens garams ir atmosferos anglies dioksidui (CO₂) laidžiais dažais</p> <p>Apvado spalvą parenka projekto autorius.</p>
D-2		1	2,1	<p>Durys gaminamos pagal darbo brėžinius, gamintojui patikslinus detales ir angos matmenis natūroje.</p> <p>Durys - klijuotos medienos su apšiltinimo sluoksniu.</p> <p>Durys gaminamos su įleista užrakinama spyna.</p> <p>Gamybos metu vykdomus pakeitimus derinti su projekto vadovu.</p> <p>Matmenis būtina tikslinti vietoje.</p>
D-3		1	2,1	<p>Durys gaminamos pagal darbo brėžinius, gamintojui patikslinus detales ir angos matmenis natūroje.</p> <p>Durys medinės, ąžuolinių lentų.</p> <p>Durys kaustytos juodo plieno juostomis ir dekoratyvinėmis kniedėmis.</p> <p>Rankena-žiedas kalvio darbo individualus gaminy.</p> <p>Durys tvirtinamos ant trijų kaltinių vyrių.</p> <p>Durys gaminamos su įleista užrakinama spyna.</p> <p>Durų varstymas dešininis</p> <p>Gamybos metu vykdomus pakeitimus derinti su projekto vadovu.</p> <p>Matmenis būtina tikslinti vietoje.</p>

Pastabos: Visus matmenis tikslinti vietoje.

	PROJEKTAVIMO FIRMA "ARCHIVOLTAS" Universiteto g. Nr.4, Vilnius Tel. 260 93 89, mob. 8 687 21 632	VILNIAUS ŠV.TERESĖS BAŽNYČIOS, BASIJŲ KARMELITŲ VIENUOLYNŲ IR GYNYBINIŲ STATINIŲ ANSAMBLIS Ypatingas statinys (k. 27322), u.nr.1065-0000-1011. Aušros vartų g.14, Vilnius. Vilniaus senamiestis -u.o.k.16073, Senojo miesto vietos -u.o.k. 2951		
090 (AM) 3243(KPD)	PV	A. SAMUKIENĖ	2018.4.12	ŠVČ. MERGELĖS MARIJOS, GAILESTINGUMO MOTINOS KOPLYČIA (k. 27324), laiptinė ir pagalbines patalpas. PAPERASTASIS REMONTAS.
1978 (AM) 3233 (KPD)	Arch.	V. ŠIAULYS	2018.4.12	
				LANGŲ IR DURŲ GAMINIŲ ŽINIARAŠTIS GŽ-1
TDP	VšĮ „Vilniaus arkivyskupijos ekonomo tarnyba“ S. Skapo g. 4, LT-01122, Vilnius. Tel. 2621757		A 2018 - 61 TDP	
			Lapas	Lapų
			1	2

GAMINŲ ŽINIARAŠTIS- GŽ-1. Langai ir durys

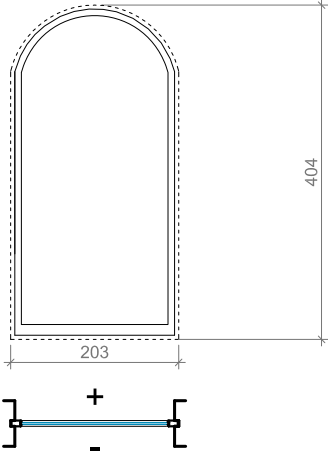
Žymėjimas	Piešinys. Vaizdas iš išorės	Kiekis	Bloko plotas	Pastabos
		vnt.	m ²	
V-1		1	7.8	<p>Konstrukcija-aliuminio profilių su selektyviu stiklu ir argono užpildu, Rėmas dažomas miltelinu būdu (spalvą parenka architektai, gavę iš gamintojų konkrečią spalvų paletę). Gamybos metu vykdomus pakeitimus derinti su projekto vadovu. Matmenis būtina tikslinti vietoje.</p>

Pastabos: Visus matmenis tikslinti vietoje.

	PROJEKTAVIMO FIRMA "ARCHIVOLTAS" Universiteto g. Nr.4, Vilnius Tel. 260 93 89, mob. 8 687 21 632	VILNIAUS ŠV.TERESĖS BAŽNYČIOS, BASIJŲ KARMELITŲ VIENUOLYNO IR GYNYBINIŲ STATINIŲ ANSAMBLIS Ypatingas statinys (k. 27322), u.nr.1065-0000-1011. Aušros vartų g.14, Vilnius. Vilniaus senamiestis -u.o.k.16073, Senojo miesto vietos -u.o.k. 2951		
090 (AM) 3243(KPD)	PV	A. SAMUKIENĖ	2018.4.12	ŠVČ. MERGELĖS MARIJOS, GAILESTINGUMO MOTINOS KOPLYČIA (k. 27324), laiptinė ir pagalbinės patalpos. PAPERASTASIS REMONTAS.
1978 (AM) 3233 (KPD)	Arch.	V. ŠIAULYS	2018.4.12	
				LANGŲ IR DURŲ GAMINIŲ ŽINIARAŠTIS GŽ-1
TDP	VšĮ „Vilniaus arkivyskupijos ekonomo tarnyba“ S. Skapo g. 4, LT-01122, Vilnius. Tel. 2621757	A 2018 - 61 TDP		Laida
				Lapas
				Lapų
				2
				2

VILNIAUS ŠV. TERESĖS BAŽNYČIOS, BASŪJŲ KARMELITŲ VIENUOLYNO
IR GYNYBINIU STATINIŲ ANSAMBLIS (k.748)
Vilniaus senamiestis – u.o.k.16073
Aušros vartų g.14, Vilnius
ŠVČ. MERGELĖS MARIJOS, GAILESTINGUMO MOTINOS KOPLYČIA (k.27324)

PAPRASTASIS REMONTAS
A-2018–61 TDP. DMŽ

Eil. Nr.	Aprašymas	Pozicijos Nr.	Mato vnt.	Kiekis	Pastabos
Pamatų įrengimo darbai					
Pamatų įrengimo darbai pagal brėž. SA-6, 8					
1	Žemės darbai				Žemės darbų kiekiai įtraukti į tvarkybos darbų projektą
2	Skaldos sujudinto grunto tankinimui		m ³	0.85	
3	Betono C12/15		m ³	0.50	išlyginamojo betono sluoksnio įrengimas po juostiniais pamatais
	FIBO sistemos pamatų įrengimas		m ³	6.00	Fibo blokėliai 300mm pločio armuojami armatūriniais strypais, užtrinamos blokėlių poros, įrengiama šilumos ir hidroizoliacija
4	FIBO sistemos pamato pagrindo plokštės (500x185)mm		m ³	0.13	Prie lifto šachtos
5	Ø12 S400		kg	22,2	Pamatų blokėlių armavimui
6	Ø10 S400		kg	30,85	Fibo sistemos Bi armatūra, kas 3 eilės
7	Betono C20/25		m ³	4.80	Fibo blokėlių ertmės užpildymui
8	Pamato hidroizoliacijos		m ²	13.00	2sl. karštos bituminės mastikos
9	Pamato ir cokolio šilumos izoliacijos įrengimas STYROFOAM 250		m ³	2.80	15cm storio, 1m gylio
10	Apsauginės membranos įrengimas		m ²	13.00	
11	Cokolio tinkavimas ant sintetinio tinko		m ²	6,60	
12	Horizontali hidroizoliacija		m ²	10.00	

Lifto šachtos duobės įrengimas pagal brėž. SA-10, 11					
13	Karkasų virinimas	K-1-K-4	vnt	67	
14	Armatūrinio plieno Ø10 S400,	K-1	kg	51,651	27 vnt
15	Armatūrinio plieno Ø8 S400		kg	12,690	
16	Armatūrinio plieno Ø10 S400	K-2	kg	13,234	13vnt
17	Armatūrinio plieno Ø8 S400		kg	5,395	
18	Armatūrinio plieno Ø10 S400	K-3	kg	19,222	14vnt
19	Armatūrinio plieno Ø8 S400		kg	5,642	
20	Armatūrinio plieno Ø10 S400		kg	42,679	13vnt
21	Armatūrinio plieno Ø8 S400		kg	14,22	
22	Armatūrinio plieno Ø8 S400	13	kg	35,326	Sienų horizontali armatūra
23	Armatūrinio plieno Ø8 S400	14	kg	13,656	Dugno armavimo atskiri strypai
24	Armatūrinio plieno Ø8 S400	15	kg	12,516	

A - 2018 – 61 TDP.DMŽ

Lapas	Lapų
1	5

25	Armatūrinio plieno ø8 S400	16	kg	2,072	Kampų stiprinimo strypai
		17	Iš viso: plieno		0,238t.
26	Betono C20/25 prieduobio sienų betonavimui	18	m ³	1,59	
27	Betono C20/25 prieduobio dugno betonavimui	19	m ³	0,78	
28	Ritininė hidroizoliacija	20	m ²	5,60	Dugno izoliavimui
29	„	21	m ²	1030	Sienų izoliavimui
30	Betono C12/15	22	m ³	0,58	Paruošiamojo sl. įrengimui
31	Skaldos sujudinto grunto tankinimui	23	m ³	0,60	
32	Šilumos izoliacijos STYROFOAM	24	m ³	0,42	10 cm storio prieduobio sienų šiltinimui
33	Smėlio	25	m ³	0,32	Deformacinio tarpo tarp esamo pamato ir lifto duobės užpildymo
34	Esamos plytų mūro sienos demontavimas		m ³	0,90	Prie lifto šachtos
Sienos pagal brėž. SA-7, 9					
35	3-jų sluoksnių sienų mūrijimas surišant mūrą stikloplasčio ryšiais		m ³	18,00	Lifto šachtos sienos. 25cm silikatinių plytų mūras + 10cm Neoporas EPS 70+ skylėtu plytų mūras 12cm
36	Silikatinių plytų mūras		m ³	9,33	25cm storio
37	Neoporas EPS 70		m ³	3,73	10cm storio
38	Skylėtu plytų mūras		m ³	4,50	12cm
39	3-jų sluoksnių sienų mūrijimas surišant mūrą stikloplasčio ryšiais		m ³	9,02	20cm Fibo blokelių + Neoporas EPS 70+ skylėtu plytų mūras 12cm
40	Fibo blokelių 5 MPa		m ³	4,60	20cm storio
41	Neoporas EPS 70		m ³	2,76	14cm storio
42	Skylėtų plytų mūras		m ³	2,40	12cm storio
43	Karnizo gembės Halfen detalė	19	m	13,00	HIT-BF sistema, 10vnt. po 1m ir 4 kampiniai
44	Karnizo armavimui armatūros	20	kg	24,6	Ø 8 S400, kas150mm, l=70cm
45	Karnizo armavimui armatūros	21	kg	9,3	Ø 6 S500, kas150mm
46	Armatūros standumo juostai	22	kg	15,00	Ø 8 S400
47	Betono C20/25	23	m ³	1,00	G/B juostai ir karnizo plokštei
48	Sienų tinkavimas kalkiniu skiediniu		m ²	58,00	Naujai mūrijamos lauko sienos
49	Sienų tinkavimas kalkiniu skiediniu		m ²	22,50	Naujai mūrijamos vidaus sienos

Sąramos pagal brėž. SA-15, 16, 17					
50	Arkinės 250mm aukščio mūro, (193cm angos pločio, R=990mm) sąramos įrengimas, brėž. SA-	S-1	vnt.	1	Arkinė sąrama mūrijama pilnavidurių M 100 markės plytų, skiedinio markė 25.
51	Betono C20/25		m ³	0,05	Sąramos S-1 atraminės pėdos plokštės
52	Armatūros tinklams Ø 4 S500		kg	1,02	„
53	Armatūros tinklams Ø 4 S500		kg	4,11	Virš arkinės sąramos mūro armavimui
54	Pilnavidurio plytų mūro M100		m ³	0,40	Arkinės sąramos mūrijimui
55	Arkinės sąramos esamoje sienoje įrengimas; angos plotis 1160mm, arkos R=670mm; brėž. SA-	S-2	vnt	1	Mūre kertamos vagos plieno profiliams į sieną įtvirtinti, suveržiama varžtais. Sąrama apvyniojama tinklu ir nutinkuojama
56	Plieno [14, l=1660mm	1	kg	20,418	Profiluose gręžiamos skylės

57	Plieno [10, l=1660mm	2	kg	14,259	„
58	Juostinio plieno – 50x5	3	kg	5,889	Loviniams profiliams tarpusavį suvirinti
59	Juostinio plieno – 140x10	4	kg	10,550	Sijų atraminės plokštės
60	Įdėtinės detalės	ĮD-1	vnt	2	Arkai formuoti
61	Juostinio plieno – 100x8	6	kg	17,71	Juosta išlenkiama R=670mm
62	Juostinio plieno – 100x8	7	kg	3,233	
63	Armatūros tinklui Ø 4 S500	8	kg	3,78	
64	Varžtai Ø 12, l=630mm,4vnt	9	kg	2,60	
65	Mūrvinė	10	vnt	4	
66	Mūro demontavimas		m ³	3,1	
67	Sąramos tinkavimas		m ²	2,50	
68	Angokraščių tinkavimas ant tinklo		m ²	3,00	
69	Sąramos įrengimas esamoje mūro sienoje ; brėž. SA-16	S-3	vnt	1	Mūre kertamos vagos plieno profiliai į sieną įtvirtinti, suveržiama varžtais. Sąrama apvyniojama tinklu ir nutinkuojama,
70	Plieno [16, l=2000mm	1	kg	28,40	
71	Plieno [10, l=2000mm	2	kg	17,18	
72	Juostinio plieno – 50x5	3	Kg	7,067	
73	Juostinio plieno – 140x10	4	kg	10,55	
74	Varžtai Ø 12, l=630mm,4vnt	5	kg	2,60	
75	Sąramos tinkavimas ant tinklo		m ²	2,90	
76	Angokraščių tinkavimas ant tinklo		m ²	2,94	
77	1SR 12-3	S-4	vnt	3	Brėž. SA-
78	Esamo mūro demontavimas		m ³	3,82	Įrengiant durų angas

Perdangos įrengimas, brėž. SA-13					
79	Betono perdangos 16cm storio , armuotos plieno tinklais įrengimas		m ²	8,20	Tinklas Ø10 S400/ Ø6 S400/ 150/ 200
80	Ø10 S400	T-1	kg	40,265	
81	Ø6 S400		kg	10,017	
82	Betono C 20/25	6	m ³	1,34	
83	8Ø6 S240; ankeriai , 3vnt		kg	0,948	
84	Betono C 20/25		m ³	0,20	Standumo juostos po perdanga įrengimas
85	Ø10 S400	T-2 1	kg	6,96	
86	Ø6 S240	2	kg	1,101	

Lifto šachtos plieninio karkaso siena pagal brėž. SA-7					
87	Plieninių konstrukcijų lifto šachtos pertvaros įrengimas		m ²	14,00	
88	□ 100x120x4	1, 2, 3	kg	172,12	EN10219
89	□ 100x100x4	4, 5, 6	kg	77,22	

90	□ 140x140x5	7, 8	kg	68,31	Lifto tvirtinimui viršutiniame aukšte
91	L100x4	9	kg	2,344	Plieninio karkaso mazgų sujungimui
92	Ø6 S240	10	kg	2,556	Kabliai linui tvirtinti prie perdangos
93	Inkarinių varžtų	11	vnt	12	
94	Įdėtinių detalių į šachtos dugną	12	kg	20,00	
95	Grūdinto stiklo δ=8mm	13	m ²	14,00	Berėmio stiklo pertvarai su stumdomomis į abi puses durimis (2vnt)

Palangės					
96	Granito plokščių lauko palangė		m ²	2,43	(550x4402x60)mm; 0,146 m ³
97	„		m ²	2,48	(550x4510x60)mm; 0,149 m ³
98	„		m ²	1,05	(550x1900x60)mm; 0,063 m ³
99	„		m ²	0,465	(245x1900x60)mm; 0,03 m ³
100	Vidaus palangė		m ²	0,465	(245x1900x40)mm; 0,019 m ³

Stogo įrengimo darbai pagal brėž. SA-18, 19					
101	Esamos vario stogo dangos demontavimas		m ²	13,00	Priduodamas į tauriųjų metalo laužo supirktuve
102	Dvišlaičio, medinių konstrukcijų, stogo įrengimas. Stogo konstrukcija apšiltinta.		m ²	24,00	Mediena impregnuota antiseptikais ir antipireniais.
Medienos išeišigos					
103	Mūrlotas (100x100)mm	1		0,11	Tvirtinamas prie sienos inkariniais varžtais
104	Gegnės (150x50)mm	2, 3	m ³	0,30	
105	Gegnės (150x70)mm	4	m ³	0,15	
106	Lentų paklotas (120x25)mm	5	m ³	0,06	Plotas 19,00m ²
Kitos medžiagos					
107	Inkariniai varžtai mūrlotui tvirtinti, (L=250	6	kg	12,52	
108	Gegnių tvirtinimo detalių, SPF-170R	7	vnt	80	Tvirtinama iš abiejų pusių
109	Perforuota plokštė PN15/100/200. Kraigo sujungimui	8	vnt	14	Tvirtinama iš abiejų pusių
110	Vinys STT ø4x50	9	vnt	570	
111	Antikondensacinė plėvelė	10	m ²	35,00	
112	Vėjo izoliacija ISOVER VKL, 13mm	11	m ²	29,00	
113	Garų izoliacija ISOVER vario KM dupliex	12	m ²	29,00	Siūlės klijuojamos
114	Šilumos izoliacija ISOVER KL-33	13	m ³	6,00	
115	Gipso kartonas, priešgaisrinio	14	m ²	16,00	Ant plieninio karkaso
116	Vario stogo dangos įrengimas	15	m ²	37,00	
117	Lietaus vandens nuvedimo latakai	16	m.t.	10,00	Ø 100mm, su dviem piltuvais ir tvirtinimo elementais
118	Suapvalintas latakas, R=1m	17	m.t.	1,50	
119	Lietvamzdžiai Ø 80mm	18	m.t.	13,50	su tvirtinimo elementais, 13vnt
Lauko durys LD-1 pagal brėž. SA-20					
120	Ažuolinės lentos		m ²	3,72	15cm x 2cm lentos

121	Ažuolinė durų stakta		m ³	0,46	
122	Apšiltinamoji medžiaga		m ²	1,60	3 cm storio
123	juodo plieno apkaustai		m	5,61	4 cm x 0,2 cm
124	Juodo plieno durų varčios krašto apkaustai		m	9,62	6 cm x 0,2 cm
125	Dekoratyvinės juodo plieno kniedės		Vnt.	66	Ø 2 cm
126	Plieninė plokštė		m ²	0,36	2 vnt po 0,18 m ²
127	Juodo plieno rankena-žiedas		Vnt.	2	Žiedo Ø 15 cm. Žiedo skerspjūvio Ø 1,5 cm
128	Juodo plieno vyriai		Vnt.	3	
129	Sandarinanti juosta		m	5,74	
130	Kalkinio tinko apvadas ir išorinis angokraštis		m ³	0,34	
131	Pavado ir išorinio angokraščio dažymas		m ²	1,85	Dažoma vandens garams ir atmosferos anglies dioksidui (CO ₂) laidžiais dažais. Spalvą parenka projekto autoriai.
Durys D-2 pagal brėž. SA-21					
132	Durū bloko plotas		m ²	3,72	Durys kietmedžio medienos. Su apšiltinamuoju sluoksniu. Gaminys pristatomas į objektą su visais varstymo, montavimo elementais, rankenomis ir stakta.
133	Apšiltinamoji medžiaga		m ²	1,70	3 cm storio
Durys D-3 pagal brėž. SA-22					
134	Ažuolinės lentos		m ²	3,72	15cm x 4cm lentos
135	Ažuolinė durų stakta		m ³	0,15	
136	juodo plieno apkaustai		m	5,61	4 cm x 0,2 cm
137	Juodo plieno durų varčios krašto apkaustai		m	12,00	6 cm x 0,2 cm
138	Dekoratyvinės juodo plieno kniedės		Vnt.	26	Ø 2 cm
139	Plieninė plokštė		m ²	0,36	2 vnt po 0,18 m ²
140	Juodo plieno rankena		Vnt.	2	Kalvio darbo
141	Juodo plieno vyriai		Vnt.	3	Analogiški esamiems, švc. M. Marijos koplyčios durų, vyriams.
142	Sandarinanti juosta		m	7,00	
143	Kietmedžio apvadas		m	6,10	Analogiški esamam, švc. M. Marijos koplyčios durų, apvadui.
144	Angokraščio tinkavimas ir dažymas		m ²	4,00	Spalvą parenka projekto autoriai.
Langas-vitrina V-1					
145	Bloko plotas		m ²	7,80	Konstrukcija-aliuminio profilių su selektyviniu stiklu ir argono užpildu, vienos kameros stiklo paketas. Rėmas dažomas miltelinu būdu. Gaminys pristatomas į objektą su visais montavimo ir sandarumo elementais.
Įrenginiai					
146	Keleivinio lifto Schindler3300 675 VF100 1TL90; pagal LST EN 81-20/50; kaina su 21% PVM			19.965,00 Eu	Įvertinama įranga, montavimo ir derinimo darbai, pridavimas užsakovui

Sudarė

Ina Vaščenko
Tel. 868420385

A - 2018 – 61 TDP.DMŽ

Lapas	Lapų
5	5

**PROJEKTAVIMO FIRMA
UAB "ARCHIVOLTAS"**

Įm. kodas 123978649,
Universiteto g.4, Vilnius,
Tel. +370 5 260 9389, m.8 687 21 632,

SUDERINTA
VILNIAUS ARKIVYSKUPIJOS
EKONOMO TARNYBA

..... m. mėn. d.

KOMPLEKSO NR.

A-2018-61-TPD

Mykolas Juozapavičius

STATYTOJAS

VŠĮ VILNIAUS ARKIVYSKUPIJOS EKONOMO TARNYBA
S. Skapo g. 4, LT-01122 Vilnius

KOMPLEKSAS

**VILNIAUS ŠV. TERESĖS BAŽNYČIOS, BASŪJŲ KARMELITŲ VIENUOLYNO
PASTATŲ IR GYNYBINIŲ STATINIŲ ANSAMBLIS (KODAS 748)
ŠV. TERESĖS BAŽNYČIA (kodas 27322)**
Aušros vartų g. 14 Vilnius
Pastato un. Nr. 1065-0000-1011, žemės sklypo Nr. 0101-0058-0094;
Vilniaus senamiestis (kodas 16073),
Vilniaus senojo miesto vieta su priemiesčiais (kodas 25504)
YPATINGAS STATINYS

OBJEKTAS

**ŠVČ. MERGELĖS MARIJOS, GAILESTINGUMO MOTINOS KOPLYČIA
(KODAS 27324)**

STADIJA

**TECHNINIS DARBO
PROJEKTAS**

DALIS:

**TVARKYBOS DARBŲ
PROJEKTAS**

TOMAS

A-2018 – 61– TPD

**ŠVČ. MERGELĖS MARIJOS,
GAILESTINGUMO MOTINOS KOPLYČIA (KODAS 27324)**
Aušros vartų g. 14 Vilnius

**TVARKYBOS DARBŲ PROJEKTAS
(RESTAURAVIMAS, KONSERVAVIMAS, REMONTAS)**

Koplyčios vidaus sienų, fasadų mūro, tinko ir dažymo restauravimas,
Buvusių angų atidengimas, buvusio istorinio užstatymo restauracija

A-2018 – 61– TPD

UAB „ARCHIVOLTAS“	PAREIGOS	KVALIFIK. ATEST.NR.	V.PAVARDĖ	PARAŠAS
	Direktorė		A.Samukienė	
	Proj. vadovas	090 (AM), 3243(KPD)	A.Samukienė	

VILNIUS, 2018

SUDERINTA SU PASTABA
Kultūros paveldo departamento prie
Kultūros ministerijos Vilniaus skyriaus
vyriausioji specialistė
Anželika Zdanovičiūtė
20.....m. mėn. d. Nr. 503
Žemės judinimo darbų vietoje
būtinai archeologiniai tyrimai

ŠVČ.MERGELĖS MARIJOS,
GAILESTINGUMO MOTINOS KOPLYČIA (k. 27324)

Aušros vartų g.14, Vilnius
Vilniaus senamiestis –kult.pam. u.o.k. 16073

TVARKOMIEJI PAVELDOSAUGOS DARBAI

DOKUMENTŲ IR BRĖŽINIŲ ŽINIARAŠTIS

Eil. Nr.	Lapo žymuo	Pavadinimas	Psl. sk.	Psl.nr.
1	2	3	4	5
TEKSTINĖ DALIS				
1		Titulinis lapas	1	1 psl.,
2		Bylos dokumentų ir brėžinių žiniaraštis	2	2,3 psl.,
3		Nuosavybės dokumentai– žiūr. Bendrąją dalį A 2018-61 TDP, TPD BD	11	
4		Projektavimo užduotis.Techninės specifikacijos – žiūr. Bendrąją dalį A 2018-61 TDP, TPD BD	16	
5		Specialieji paveldosaugos reikalavimai	3	4-7 psl.,
6		Aiškinamasis raštas. Specialiosios technologijos Normatyviniai dokumentai	14	8 -21 psl.,
7		PV kvalifikacijos atestatas	1	22 psl.,
8		NKP apsaugos specialisto atestatas	1	23 psl.,
BREŽINIAI				
9	SP-1	Situacijos schema pirmojo aukšto lygyje	1	24 psl.,
10	SA-1	Pirmo aukšto planas M 1:100	1	25 psl.,
11	SA-2	Antro aukšto planas M 1:100	1	26 psl.,
12	SA-3	Fasadas nuo Aušros vartų gatvės pusės M 1:100	1	27 psl.,
13	SA-4	Skersinis pjūvis per projektuojamą lifto – keltuvo patalpą 1-1 M1:100	1	28 psl.,
14	SA 5	Šiaurinis Aušros vartų fasadas M 1:100	1	29 psl.,
15	SA-6	Kiemo fasadas M 1:100	1	30 psl.,
16	SA-7	Stogo planas M 1:100	1	31 psl.,
17	SA-8	Vizualizacija. Vaizdas iš kiemo pusės	1	32 psl.,
18	SA-8.1	Vizualizacija. Vaizdas iš kiemo pusės 2	1	33 psl.,
19	SA-9	Kiemo fasadas. Sienų ir cokolio tvarkomieji darbai M 1:125	1	34 psl.,
20	SA-9	Kiemo fasadas. Sienų ir cokolio tvarkomieji darbai (Laida A) M 1:125	1	35 psl.,
21	SA 10	Sanuojančio tinko įrengimo vietos M 1:100	1	36 psl.,
22	SA 10	Sanuojančio tinko įrengimo vietos (Laida A) M 1:100	1	37 psl.,
23	SA-11	Cokolio hidroizoliacija ir nuogrinda M 1:25	1	38 psl.,
24	SA-11	Cokolio hidroizoliacija ir nuogrinda (Laida A) M 1:25	1	39 psl.,

25	DMŽ	Darbū kiekių ir medžiagų žinaraštis	3	40 psl.,
		PRIDEDAMI DOKUMENTAI		
26		R. Zilinsko architektūrinių tyrimų išvados Stilistinė kartograma	10	41-50 psl.,
27		NKP apsaugos specialisto atestatas	1	51 psl.,
28		UAB „ARCHINOVA“ parengti projektiniai pasiūlymai	3	52-54 psl.,

PV A.Samukienė



VALSTYBĖS ĮMONĖ REGISTRŲ CENTRAS
Vincio Kudirkos g. 18-3, LT-03105 Vilnius, tel. (5) 2688 262, faks. (5) 2688 311, el.p. info@registrucentras.lt

NEKILNOJAMOJO TURTO REGISTRO CENTRINIO DUOMENŲ BANKO
IŠRAŠAS

2015-10-22 10:58:41

1. Nekilnojamojo turto registre [registruotas turtas:

Registro Nr.: 1/43291
Registro tipas: Žemės sklypas
Sudarymo data: 2002-02-07
Adresas: Vilniaus m. sav. Vilniaus m. Aušros Vartų g. 12
Registro tvarkytojas: Valstybės įmonės Registrų centro Vilniaus filialas

2. Nekilnojamieji daiktai:

2.1. Žemės sklypas
Unikalus daikto numeris: 0101-0058-0094
Žemės sklypo kadastro numeris ir
kadastro vietovės pavadinimas: 0101/0058:94 Vilniaus m. k.v.
Daikto pagrindinė naudojimo paskirtis: Kita
Žemės sklypo plotas: 0.8174 ha
Užstatyta teritorija: 0.8174 ha
Žemės ūkio naudmenų našumo balas: 40.0
Matavimų tipas: Žemės sklypas suformuotas atliekant kadastrinius
matavimus
Indeksuota žemės sklypo vertė: 358512 Eur
Žemės sklypo vertė: 224070 Eur
Kadastro duomenų nustatymo data: 2001-10-26

3. Daikto priklausiniai iš kito registro: [rašų nėra

4. Nuosavybė:

4.1. Nuosavybės teisė
Savininkas: Vilniaus arkivyskupija, a.k. 192059489
Daiktas: žemės sklypas Nr. 0101-0058-0094, aprašytas p. 2.1.
[registravimo pagrindas: Nacionalinės žemės tarnybos teritorinio skyriaus vedėjo
įsakymas, 2013-10-25, Nr. 49VJ-(14.49.2.)-2142
Priėmimo - perdavimo aktas, 2013-10-30,
Nr. 49LS-(14.49.99.)-14
[rašas galioja: Nuo 2013-11-19

5. Valstybės ir savivaldybių žemės patikėjimo teisė: [rašų nėra

6. Kitos daiktinės teisės :

6.1. Kelio servitutas - teisė naudotis pėsčiųjų taku
(tarnaujantis)
Daiktas: žemės sklypas Nr. 0101-0058-0094, aprašytas p. 2.1.
[registravimo pagrindas: Apskritis viršinininko įsakymas, 2002-01-24, Nr. 201-01
Aprašymas: 58 kv.m ploto, plane pažymėta 68, 69, 70, 71, bet kuriuo
paros metu.
[rašas galioja: Nuo 2002-02-07

7. Juridiniai faktai:

7.1. Sudaryta panaudos sutartis
Panaudos gavėjas: Viešoji įstaiga "VILNIAUS ARKIVYSKUPIJOS EKONOMO
TARNYBA", a.k. 121736145
Daiktas: žemės sklypas Nr. 0101-0058-0094, aprašytas p. 2.1.
[registravimo pagrindas: Panaudos sutartis, 2015-10-01
Plotas: 0.8174 ha
Aprašymas: Neterminuotai (bet ne trumpiau, kol galios
įsipareigojimai dėl gauto finansavimo).
[rašas galioja: Nuo 2015-10-22
Terminas: Nuo 2015-10-01

KOPIJA TIKRA

Projektų vadovė
Aušra Gvildienė

7.2.

Nekilnojamasis daiktas yra nekilnojamųjų kultūros
vertybių teritorijoje (jų apsaugos zonoje)
Daiktas: žemės sklypas Nr. 0101-0058-0094, aprašytas p. 2.1.

[registravimo pagrindas: Kultūros vertybių apsaugos departamento įsakymas,
1995-07-10, Nr. Į-103
Aprašymas: 2010-12-13 Kultūros paveldo departamento pranešimas
Nr. 12-42, nekilnojamojo daikto kodas 16073
[rašas galioja: Nuo 2011-01-04

8. Žymos: [rašų nėra

9. Specialiosios žemės ir miško naudojimo sąlygos:

- 9.1. XLIX. Vandentiekio, lietaus ir fekalinės kanalizacijos tinklų ir inžinerinių apsaugos zonos
Daiktas: žemės sklypas Nr. 0101-0058-0094, aprašytas p. 2.1.
[registravimo pagrindas: Apskritis viršūninko įsakymas, 2002-01-24, Nr. 201-01
[rašas galioja: Nuo 2002-02-07
- 9.2. XLVIII. Šilumos ir karšto vandens tiekimo tinklų apsaugos zonos
Daiktas: žemės sklypas Nr. 0101-0058-0094, aprašytas p. 2.1.
[registravimo pagrindas: Apskritis viršūninko įsakymas, 2002-01-24, Nr. 201-01
[rašas galioja: Nuo 2002-02-07
- 9.3. XIX. Nekilnojamųjų kultūros vertybių teritorija ir apsaugos zonos
Daiktas: žemės sklypas Nr. 0101-0058-0094, aprašytas p. 2.1.
[registravimo pagrindas: Apskritis viršūninko įsakymas, 2002-01-24, Nr. 201-01
[rašas galioja: Nuo 2002-02-07
- 9.4. IX. Dujotiekių apsaugos zonos
Daiktas: žemės sklypas Nr. 0101-0058-0094, aprašytas p. 2.1.
[registravimo pagrindas: Apskritis viršūninko įsakymas, 2002-01-24, Nr. 201-01
[rašas galioja: Nuo 2002-02-07
- 9.5. VI. Elektros linijų apsaugos zonos
Daiktas: žemės sklypas Nr. 0101-0058-0094, aprašytas p. 2.1.
[registravimo pagrindas: Apskritis viršūninko įsakymas, 2002-01-24, Nr. 201-01
[rašas galioja: Nuo 2002-02-07
- 9.6. I. Ryšių linijų apsaugos zonos
Daiktas: žemės sklypas Nr. 0101-0058-0094, aprašytas p. 2.1.
[registravimo pagrindas: Apskritis viršūninko įsakymas, 2002-01-24, Nr. 201-01
[rašas galioja: Nuo 2002-02-07

10. Daikto registravimas ir kadastro žymos: [rašų nėra

11. Registro pastabos ir nuorodos:

Žemės sklypo pagrindinė tikslinė naudojimo paskirtis - kitai paskirčiai (bažnyčios ir vienuolyno statinių kompleksui eksploatuoti). Saugoti medžius augančius sklype. Bažnyčios, vienuolyno ir koplyčios pastatų ansamblis yra respublikinės reikšmės architektūros paminklas (AtR 42) ir yra saugomoje teritorijoje - Vilniaus senamiestyje (U1P). Tvarkant pastatus ir teritoriją, ruošiamos paminklotvarkos sąlygos.

12. Kita informacija: [rašų nėra

13. Informacija apie duomenų sandoriui tikslinimą: [rašų nėra

2015-10-22 10:58:41

Dokumentą atspausdino
Registratore eksperte



SIGITA
SIMONAITYTĖ

KOPIJA TIKRA

Projektų vadovė
Aušra Gvildienė



VALSTYBĖS ĮMONĖ REGISTRŲ CENTRAS
Vincio Kudirkos g. 18-3, LT-03105 Vilnius, tel. (5) 2688 262, faks. (5) 2688 311, el.p. info@registrucentras.lt

NEKILNOJAMOJO TURTO REGISTRO CENTRINIO DUOMENŲ BANKO
IŠRAŠAS

2015-10-22 11:04:04

1. Nekilnojamojo turto registre [registruotas turtas:

Registro Nr.: 10/97741
Registro tipas: Statiniai
Sudarymo data: 1955-03-18
Adresas: Vilniaus m. sav. Vilniaus m. Aušros Vartų g. 14
Registro tvarkytojas: Valstybės įmonės Registrų centro Vilniaus filialas

2. Nekilnojamieji daiktai:

2.1.

Pastatas - Bažnyčia
Unikalus daikto numeris: 1065-0000-1011
Daikto pagrindinė naudojimo paskirtis: Religinė
Pažymėjimas plane: 1R1p
Statybos pabaigos metai: 1940
Rekonstravimo pabaigos metai: 1972
Baigtumo procentas: 100 %
Šildymas: Centrinis šildymas iš centralizuotų sistemų
Vandentiekis: Komunalinis vandentiekis
Nuotekų šalinimas: Komunalinis nuotekų šalinimas
Sienos: Plytų mūras
Stogo danga: Skarda cinkuota
Aukštų skaičius: 1
Bendras plotas: 1609.96 kv. m
Pagrindinis plotas: 983.88 kv. m
Tūris: 28095 kub. m
Užstatytas plotas: 1557.00 kv. m
Koordinatė X: 6060587.44
Koordinatė Y: 583172.97
Atkūrimo sąnaudos (statybos vertė): 2331988 Eur
Fizinio nusidėvėjimo procentas: 44 %
Atkuriamoji vertė: 1305913 Eur
Vidutinė rinkos vertė: 2024165 Eur
Vidutinės rinkos vertės nustatymo data: 1999-09-22
Kadastro duomenų nustatymo data: 1999-09-22

3. Daikto priklausiniai iš kito registro: įrašų nėra

4. Nuosavybė:

4.1.

Nuosavybės teisė
Savininkas: Vilniaus arkivyskupija, a.k. 192059489
Daiktas: pastatas Nr. 1065-0000-1011, aprašytas p. 2.1.
[registravimo pagrindas: Savivaldybės valdybos sprendimas, 2000-08-17,
Nr. 1606V
Įrašas galioja: Nuo 2000-09-06

5. Valstybės ir savivaldybių žemės patikėjimo teisė: įrašų nėra

KOPIJŲ TIKRA

Projektų vadovė

Aušra Gvildienė

6. Kitos daiktinės teisės: įrašų nėra

7. Juridiniai faktai:

7.1.

Sudaryta panaudos sutartis
Panaudos gavėjas: Viešoji įstaiga "VILNIAUS ARKIVYSKUPIJOS EKONOMO
TARNYBA", a.k. 121736145
Daiktas: pastatas Nr. 1065-0000-1011, aprašytas p. 2.1.
[registravimo pagrindas: Panaudos sutartis, 2015-10-01
Plotas: 1609.96 kv. m
Aprašymas: Netėrimuotai (bet ne trumpiau, kol galios
įsipareigojimai dėl gauto finansavimo).
Įrašas galioja: Nuo 2015-10-22
Terminas: Nuo 2015-10-01

Nekilnojamasis daiktas [rašytas į nekilnojamųjų

7.2.

kultūros vertybių registrą
Kultūros paveldo centras, a.k. 188204053
Daiktas: pastatas Nr. 1065-0000-1011, aprašytas p. 2.1.
[registravimo pagrindas: Kultūros vertybių apsaugos departamento įsakymas,
2003-05-08, Nr. Į-130
Aprašymas: kult. vert. kodas G359K
[rašas galioja: Nuo 2003-09-03

8. Žymos:
8.1.

Sudaryta jungtinės veiklos (partnerystės) sutartis
Daiktas: pastatas Nr. 1065-0000-1011, aprašytas p. 2.1.
[registravimo pagrindas: Sutartis, 2006-07-31
[rašas galioja: Nuo 2006-08-09

9. Specialiosios žemės ir miško naudojimo sąlygos: [rašų nėra

10. Daikto registravimas ir kadastro žymos: [rašų nėra

11. Registro pastabos ir nuorodos:

Vilniaus Arklyskupijos ekonomo tarnybos 2000 08 24 raštas Nr.174 "Dėl bažnyčių teisinės registracijos". 1R1p (b.p. 1X3p).

12. Kita informacija:

Archyvinės bylos Nr.: 13/12891

13. Informacija apie duomenų sandoriui tikslinimą: [rašų nėra

2015-10-22 11:04:04

Dokumentą atspausdino
Registratore eksperte





SIGITA
SIMONAITYTĖ

KOPJA TIKRA

Projektų vadovė
Aušra Gvildienė

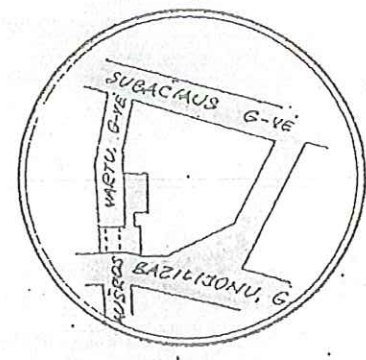
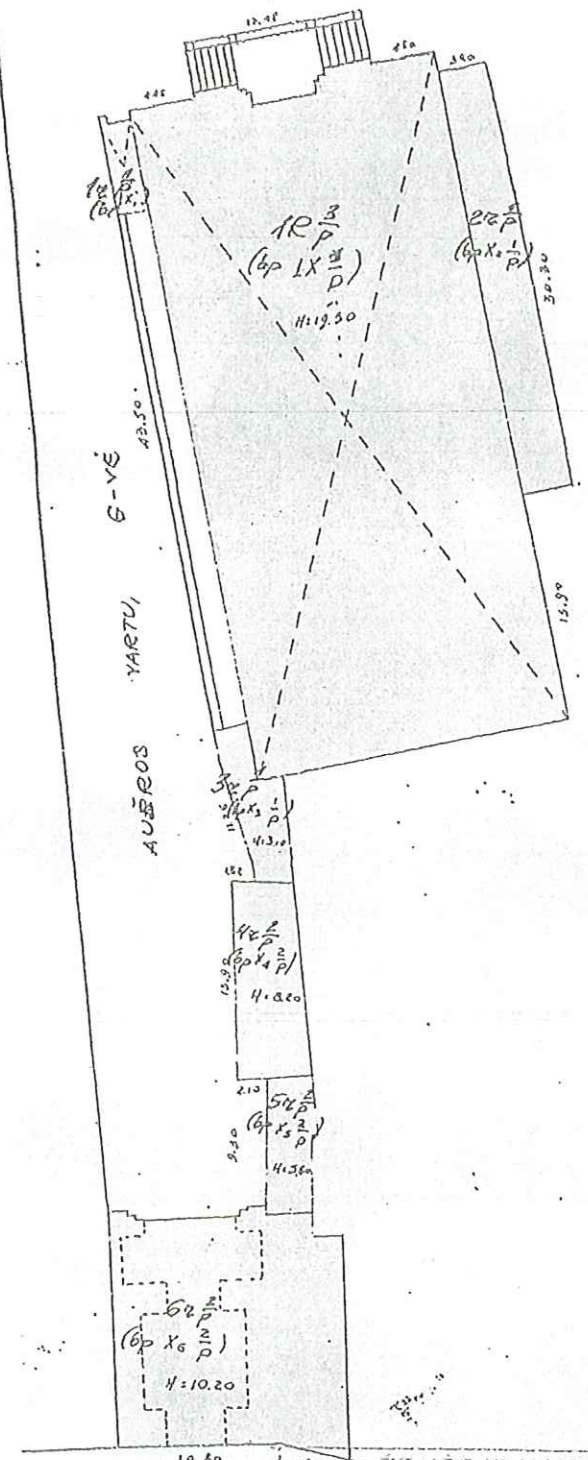



BAZILIJONU,

ŽEMĖS IR KITO NEILGALIOJAMO TURTO KADASTRINIS REGISTRO VALDYBĖS ĮMONĖ VILNIAUS FILIALAS			
AUŠROS VARTU,		SKIEN 14 BL	
MIESTAS	KV	SKL	IND. LAUKŲ ŽEMĖ
VILNIUS			Įrašė Dankovičienė
M 1.500			Marytė Ginevičienė
1999 m.	09	22	
KOPIJA ATLEIPIAMA			
1999 m.	09	22	

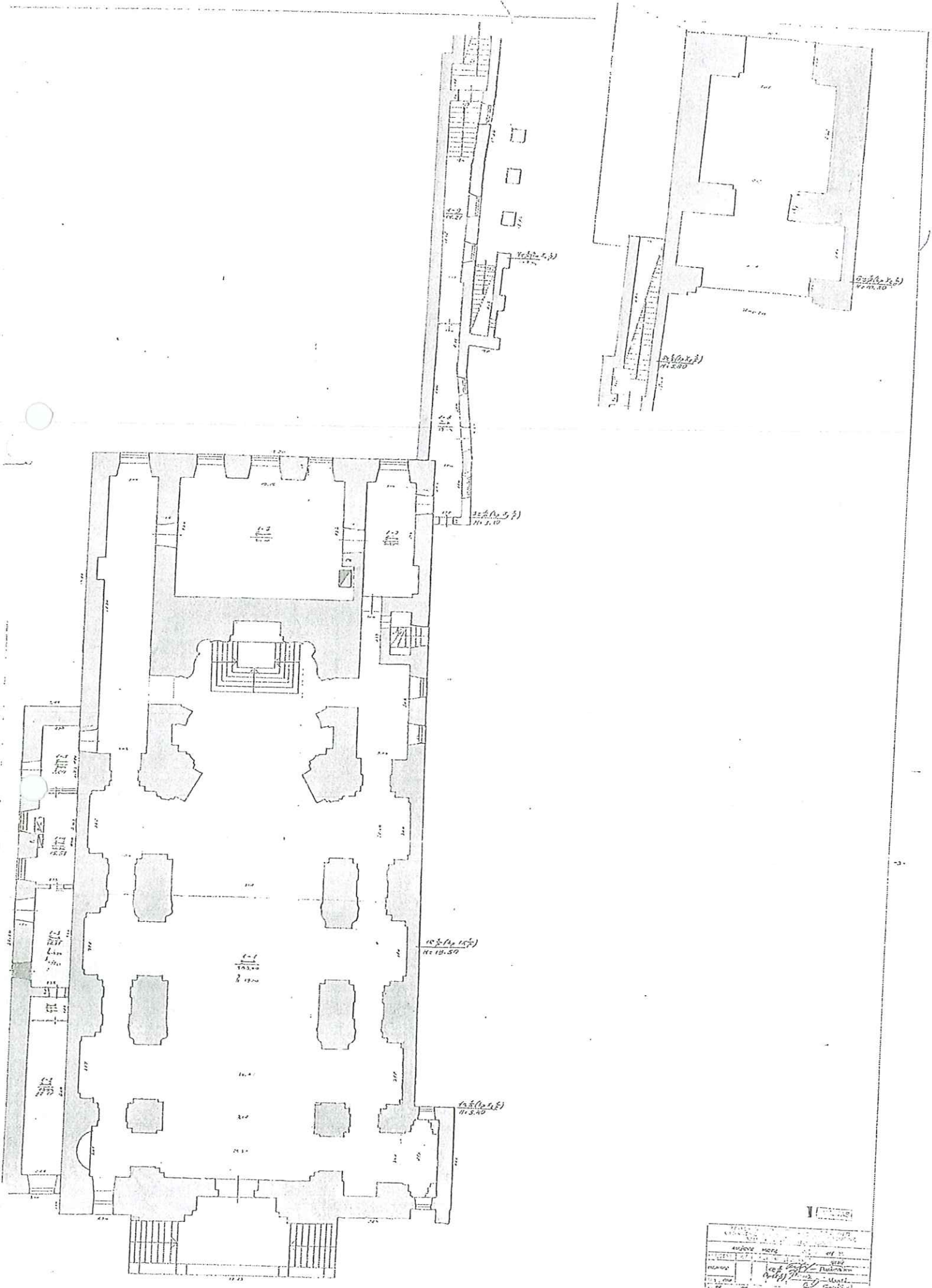

PROJ.	NO. 1	DATE	11.15.50
AUTOUR	PROJ.	DE	
PLAN	1/20	PROJ.	
DATE	11.15.50	PROJ.	
PROJ.	11.15.50	PROJ.	
PROJ.	11.15.50	PROJ.	

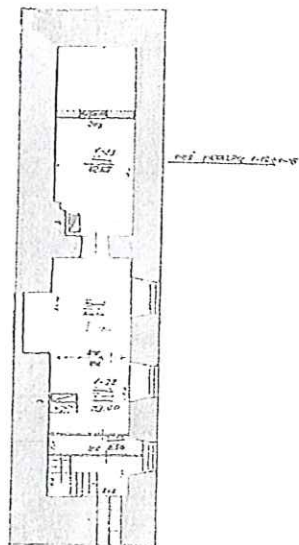
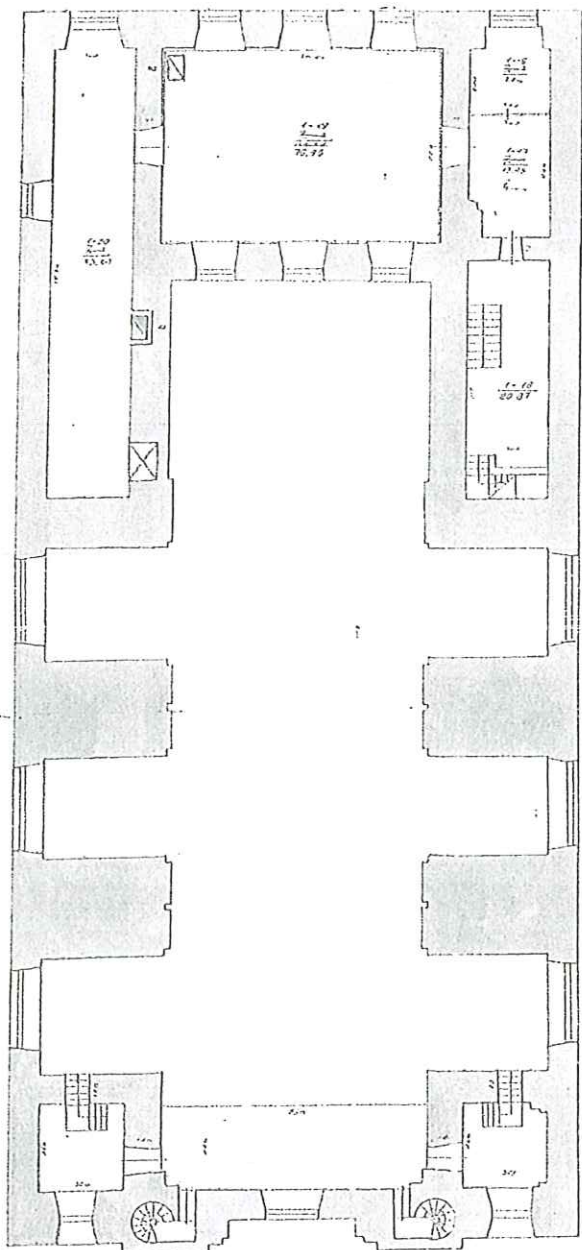
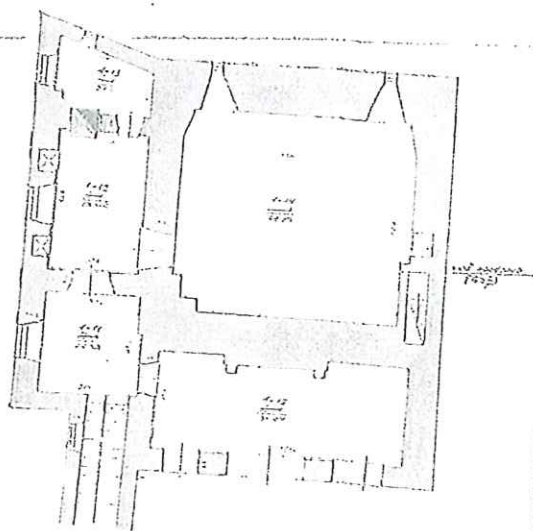
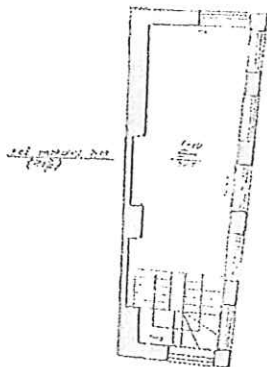

Г РЪВЪС

№	ИЗДАНИЕ	ИЗДАНИЕ	ИЗДАНИЕ
1	1950	1950	1950
2	1950	1950	1950
3	1950	1950	1950
4	1950	1950	1950
5	1950	1950	1950
6	1950	1950	1950
7	1950	1950	1950
8	1950	1950	1950
9	1950	1950	1950
10	1950	1950	1950

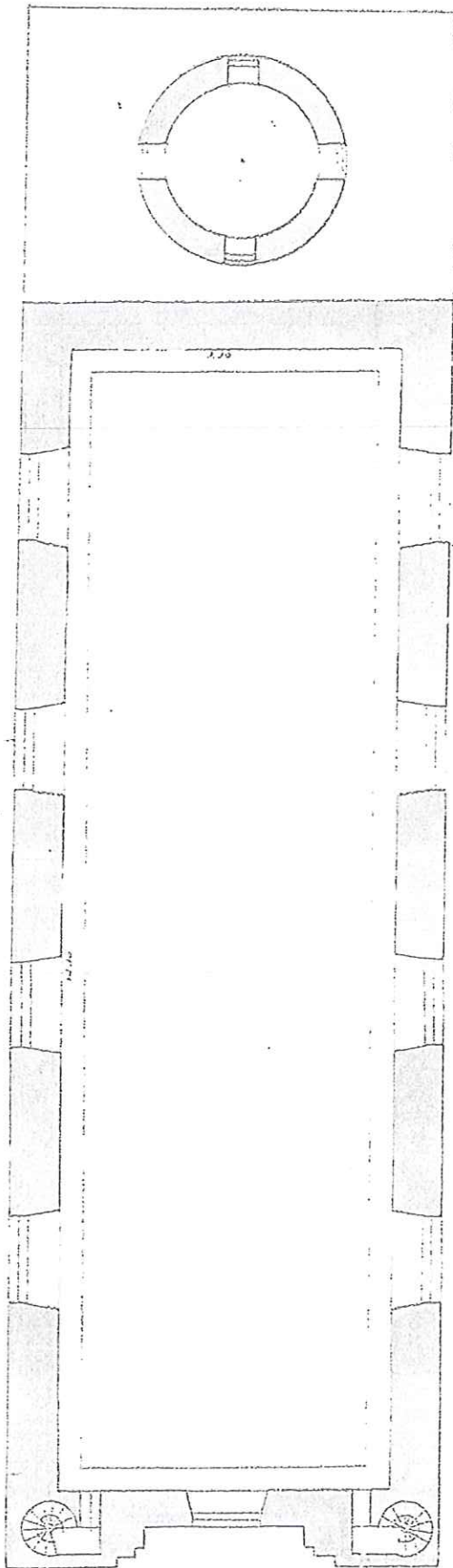

II PJUVIS

A		B	
MUSEOS		META	M.
VENUS		102	101
100		101	102
31	03	22	7

Handwritten notes and signatures are present in the right column of the table, including the name "Schmitt" and other illegible markings.

**STATINIO (-IŲ) AR STATINIŲ GRUPĖS PROJEKTAVIMO UŽDUOTIS
(TECHNINĖ SPECIFIKACIJA)**

Eil. Nr.	Pavadinimas	Reikalavimai
I. Bendra informacija apie pirkimo objektą		
1.	Pirkimo pavadinimas.	„Vilniaus Šv. Teresės bažnyčios (27322), basųjų karmelitų vienuolyno pastatų ir gynybinių statinių ansamblio, Medininkų, Aušros Vartai, Švč. Mergelės Marijos, Gailestingumo Motinos koplyčios (27324) ir Galerijos (27325), tvarkybos – taikomųjų tyrimų, remonto, restauravimo, konservavimo darbų bei tvarkomųjų statybos darbų – paprastojo remonto bei ekspozicijos įrengimo projektavimas (Aušros vartų g. 14, Vilnius) ir tvarkybos darbų vykdymo priežiūra.
2.	Statinių grupės sudėtis.	Vilniaus Šv. Teresės bažnyčios, basųjų karmelitų vienuolyno pastatų ir gynybinių statinių ansamblis (748): Šv. Teresės bažnyčia (27322), Galerija (27325), Švč. Mergelės Marijos, Gailestingumo Motinos koplyčia (27324).
3.	Statinio (-ių) ar statinių grupės paskirtis ir bendrieji (techniniai ir paskirties) rodikliai.	Paskirtis – religinė. Pastatas – Bažnyčia su dalimis (priestatais) – galerija (27325) ir Švč. Mergelės Marijos, Gailestingumo Motinos koplyčia (27324). Unikalus daikto numeris – 1065-0000-1011, registro Nr. 10/97741: <ul style="list-style-type: none"> - Centrinis šildymas iš centralizuotų sistemų; - Vandentiekis – miesto; - Nuotekų šalinimas – miesto; - Bendras plotas – 1609.96 m² ; - Pagrindinis plotas – 1377.99 m²; - Pagalbinis plotas – 231.97 m²; - Tūris – 28095 m³; - Užstatytas plotas – 1557.00 m².



Eil. Nr.	Pavadinimas	Reikalavimai
		Žemės sklypas, un. daikto Nr.0101-0058-0094, registro Nr.1/43291: - Žemės sklypo plotas – 0.8174 ha ; - Užstatyta teritorija – 0.8174 ha.
4.	Statinio statybos rūšis: tvarkybos darbai ir tvarkomieji statybos /statybos darbai.	Tvarkybos darbų rūšys: taikomieji tyrimai, remontas, restauravimas, konservavimas pagal Paveldo tvarkybos reglamentą PTR 3.08.01:2013 „Tvarkybos darbų rūšys“. Tvarkomieji statybos darbai/statybos darbai : paprastasis remontas.
5.	Statinio kategorija.	Ypatingas statinys , vadovaujantis statybos techniniu reglamentu STR 1.01.03:2017 „STATINIŲ KLASIFIKAVIMAS“, patvirtintu Lietuvos Respublikos aplinkos ministro 2016.10.27 įsakymu Nr. D1-713.
6.	Esamos statinio konstrukcijos, jų funkcinė paskirtis.	- Pamatai – plytų; - Sienos – plytų mūro; - Stogo danga – cinkuotos skardos; - Perdanga – skliautinė; - Bažnyčios aukštis 19.5 m; - Galerijos maksimalus aukštis 8.2 m; - Koplyčios aukštis 10.20 m; Statinio projekto dokumentų sprendiniai turi atitikti esamų konstrukcijų funkcinę paskirtį.
7.	Statinio projekto rengimo etapas.	Parengti projektai pateikiami Užsakovui tvirtinti ir ekspertizei atlikti. Pagal ekspertizės pastabas kiekvienas rengiamas projektas turi būti patikslinamas per 10 (dešimt) darbo dienų nuo tokių pastabų pateikimo; Techninis projektas pagal STR 1.04.04:2017 „Statinio projektavimas, projekto ekspertizė“. Tvarkybos darbų projektas pagal Paveldo tvarkybos reglamentą PTR 3.06.01:2014 „Kultūros paveldo tvarkybos darbų projektų rengimo taisyklės“.
II. Perkamų projektavimo paslaugų apimtis, trukmė ir perkančiosios organizacijos pateikiami duomenys		
8.	Projektavimo paslaugų apimtis:	
8.1.	projektavimo paslaugos;	1. Statinio techninio projekto (toliau – projektas) parengimas. Projekto dalys: 1.1. bendroji: bendrieji duomenys ir brėžiniai;

Eil. Nr.	Pavadinimas	Reikalavimai
		<p>1.2. sklypo dalies sutvarkymas po tvarkybos ir statybos darbų (restauruojant ketvirtąją arkinę angą ir įrengiant alsuojančią nuogrindą);</p> <p>1.3. architektūros;</p> <p>1.4. konstrukcijų susijusių su ketvirtos arkinės angos restauracija ;</p> <p>1.5. vandentiekio ir nuotekų šalinimo;</p> <p>1.6. šildymo, vėdinimo ir oro kondicionavimo;</p> <p>1.7. elektrotechnikos (apšvietimo);</p> <p>1.8. elektroninių ryšių (telekomunikacijų);</p> <p>1.9. procesų valdymo ir automatizacijos (audio, video, šildymo ir vėdinimo sistemų valdymas, priešgaisrinių kompensavimo priemonių valdymas ir pan.);</p> <p>1.10. gaisrinės saugos;</p> <p>1.11. pasirengimo statybai ir statybos darbų organizavimo;</p> <p>1.12. statybos ir tvarkybos darbų skaičiuojamosios kainos nustatymo;</p> <p>1.13. Lobyne ekspozicijos įrengimo ir interjero dalis.</p> <p>2. Kultūros paveldo tvarkybos darbų – taikomųjų tyrimų, remonto, restauravimo, konservavimo darbų projektų parengimas:</p> <p>2.1. architektūrinių, konstruktyvinių, polichrominių, fotogrametrinių apmatavimų ir kitų tvarkybos bei statybos projektų rengimui reikalingų tyrimų atlikimas (jei projektavimo metu, paaiškėtų, kad reikia papildomų apmatavimų ir tyrimų);</p> <p>2.2. tvarkybos darbų projektų parengimas vadovaujantis atliktų tyrimų išvadamis ir rekomendacijomis;</p> <p>2.3. projektų dalių sudėtyje turi būti parengti sąnaudų kiekių žiniaraščiai.</p> <p>3. Parengti projektai pateikiami Užsakovui tvirtinti ir ekspertizei atlikti. Vadovautis statybos techniniu reglamentu STR 1.04.04:2017 „Statinio projektavimas, projekto ekspertizė“.</p> <p>Techninio projekto sudedamųjų dalių sudėtis yra rekomendacinė ir gali būti tikslinama įvertinus konkretaus statinio specifiką ir specialiuosius reikalavimus, kuriuos nustato kiti Lietuvos Respublikos įstatymai ir</p>

Eil. Nr.	Pavadinimas	Reikalavimai
		normatyviniai statinio saugos ir paskirties dokumentai.
8.2.	kitos paslaugos, susijusios su projektavimo paslaugomis.	<p>Paslaugos, susijusios su projekto parengimu:</p> <ul style="list-style-type: none"> - Projektų taisymas pagal Užsakovo ir ekspertizės akto privalomas pastabas, pagal projektus tikrinusių institucijų pastabas, taip pat projektų klaidų, pastabėtu stovybos/tvarkybos metu, taisymas. - Projektų suderinimas ir Statybą leidžiančio dokumento gavimas. - Tvarkybos darbus leidžiančių dokumentų gavimas, įskaitant tyrimų leidimų gavimą. - Tvarkybos projektų vykdymo priežiūros atlikimas (tik ta tvarkybos projekto vykdymo priežiūros paslaugos dalis, kuri pagal Lietuvos Respublikos kultūros ministro 2017 m. vasario 27 . įsakymo Nr. ĮV-409 3 p. apima tvarkybos darbų projekto sprendinių įgyvendinimo priežiūros paslaugą). - Prisijungimo sąlygų gavimas atstovaujant užsakovą (jei techninio projekto rengimo metu paaiškės, kad reikalinga). - Jeigu techninio projekto rengimo metu paaiškėtų, kad būtinas topografinis planas, projektuotojas turi šį dokumentą gauti.
9.	Projektavimo paslaugų trukmė dienomis (mėnesiais).	<ol style="list-style-type: none"> 1. Visi Projektai <i>in corpore</i> privalo būti pilnai bei visa apimtimi parengti ir suderinti ne vėliau kaip per 10 mėnesių nuo sutarties pasirašymo. 2. Tvarkybos darbų projekto vykdymo priežiūra turi būti vykdoma nuo tvarkybos darbų pradžios iki tvarkybos užbaigimą patvirtinančio dokumento gavimo. 3. Jeigu Sutarties vykdymo metu Tiekėjas susiduria su objektyviomis ir nuo Tiekėjo nepriklausančiomis aplinkybėmis, trukdančiomis laiku ir (ar) nustatyta tvarka įvykdyti sutartinius įsipareigojimus, jis nedelsdamas raštu praneša Užsakovui

Eil. Nr.	Pavadinimas	Reikalavimai
		apie minėtas aplinkybes bei numatomą vėlavimo trukmę pateikdamas išsamius paaiškinimus. Gavęs nurodytą pranešimą, Užsakovas gali, tačiau ne privalo nustatyti protingą papildomą terminą sutartiniams įsipareigojimas įvykdyti, bet ne ilgiau nei 60 (šešiasdešimt) kalendorinių dienų, ir apie tai raštu pranešti Tiekėjui.
10.	Paslaugų teikėjui pateikiamos dokumentų, reikalingų statinio (-ių) ar statinių grupės projekto dokumentams (toliau – projekto dokumentai) parengti, kopijos (šių dokumentų kiekis priklauso nuo statinio paskirties, statybos vietos, sudėtingumo, poveikio aplinkai ir visuomenės sveikatai ir kt.):	Turimi dokumentai: <ol style="list-style-type: none"> 1. Nekilnojamojo turto registro centrinio duomenų banko išrašas (žemės sklypas). 2. Nekilnojamojo turto registro centrinio duomenų banko išrašas (statiniai). 3. Tvarkybos darbų – remonto projektas: „Galerijos (unikalus obj. Kodas 27325), įskaitant koridoriaus ir Švč. M. Marijos, Gailestingumo motinos koplyčios, vad. Aušros vartų (unikalus obj. Kodas 27324), laiptinės ir pagalbinių patalpų, fasadų tvarkomųjų paveldosaugos darbų ir spalvinio sprendimo tvarkybos darbai.“ 4. Techninis projektas: „Aušros vartų koplyčios (02) ir galerijos (03) vidaus patalpų remontas – grindų ir laiptų apdailos keitimas, sienų dažymas, esamų turėklų remontas“. 5. Kadastrinių matavimų byla.
10.1.	Projektiniai pasiūlymai (tais atvejais, kai yra rengiami);	<ol style="list-style-type: none"> 1. Projektinis pasiūlymas: Vilniaus Švč. M. Marijos, Gailestingumo Motinos Koplyčios, vad. Aušros Vartų (unikalus obj. Kodas 27324) Zakristijos ir laiptinės priestato tvarkybos darbų – restauravimo projektiniai pasiūlymai. 2. Projektinis pasiūlymas: Šv. Teresės bažnyčios tvarkybos darbų projektas; 3. Projektinis pasiūlymas: Galerijos tvarkybos darbų projektas. 4. Projektinis pasiūlymas: Koplyčios tvarkybos darbų projektas.

Eil. Nr.	Pavadinimas	Reikalavimai
		<p>5. Šv. Teresės bažnyčios paprastojo remonto projektiniai pasiūlymai.</p> <p>6. Galerijos paprastojo remonto projektiniai pasiūlymai.</p> <p>7. Koplyčios paprastojo remonto projektiniai pasiūlymai.</p>
10.2.	žemės sklypo teisinės registracijos Lietuvos Respublikos nekilnojamojo turto registre dokumentai arba žemės sklypo nuomos (panaudos) dokumentai;	Bus pateiktas nekilnojamojo turto registro centrinio duomenų banko išrašas (žemės sklypas).
10.3.	prisijungimo prie elektros energijos, šilumos, vandens tiekimo ir nuotekų šalinimo, dujotiekio, elektroninių ryšių ir kitų inžinerinių tinklų bei susisiekimo komunikacijų sąlygos;	Sąlygos naujiems prisijungimams prie inžinerinių tinklų pagal projektinių sprendinių skaičiavimus nereikalingos, kadangi papildomi poreikiai nedideli ir užtenka esamų energetinių pajėgumų.
10.4.	specialiųjų paveldosaugos reikalavimų, taikomų kultūros paveldo vertybei ar jos teritorijai, kultūros paveldo statiniui ar kultūros paveldo teritorijoje esančiam statiniui, specialiųjų saugomos teritorijos tvarkymo ir apsaugos reikalavimų, taikomų konkrečiam projektuojamam statiniui, sklypui ar teritorijai konservacinės apsaugos prioriteto teritorijoje ar kompleksinėje saugomoje teritorijoje, dokumentai (Statybos įstatymo 20 straipsnis 3 dalis 2, 3 punktai);	<p>Koplyčios patalpų paprastojo remonto projekto 2017-02-14 specialieji paveldosaugos reikalavimai Nr. EV-76;</p> <p>Galerijos patalpų paprastojo remonto projekto 2017-02-14 specialieji paveldosaugos reikalavimai Nr. EV-77;</p> <p>Šv. Teresės bažnyčios rūšio ir pirmojo aukšto patalpų paprastasis remonto projekto 2017-02-14 specialieji paveldosaugos reikalavimai Nr. EV-78;</p> <p>Galerijos tvarkybos darbų projektavimo sąlygos 2017-01-25 Nr. TDV-006</p> <p>Koplyčios tvarkybos darbų projektavimo sąlygos 2017-01-25 Nr. TDV-007;</p> <p>Bažnyčios tvarkybos darbų projektavimo sąlygos 2017-01-25 Nr. TDV-008</p> <p>Koplyčios restauravimas pritaikant žmonėms su negalia tvarkybos darbų projektavimo sąlygos 2017-02-28 Nr. TDV-022.</p> <p>Numatyta restauruoti kiemo fasado dalį tarp ašių 4 ir 5. Planuojama, kad keltuvas bus įterpiamas tarp buvusios ketvirtosios arkinės angos sienos ir laiptinės sienos, su stogu virš jo.</p>

Eil. Nr.	Pavadinimas	Reikalavimai
10.5	kiti dokumentai.	Įgaliojimai ir kiti savininko (turto valdytojo) dokumentai techninėms prisijungimo sąlygoms gauti (jei projekto rengimo metu paaiškės, kad reikalinga).
III. Reikalavimai projektavimo paslaugoms		
11.	Projekto rengimo dokumentams taikomi teisės aktai, normatyviniai statybos techniniai dokumentai bei normatyviniai statinio saugos ir paskirties dokumentai.	Projektavimo dokumentai, juose numatyti sprendiniai privalo atitikti Lietuvos Respublikos galiojančius įstatymus, teisės aktus, standartus, statybos techninius reglamentus, (STR), taip pat paveldo reglamentus PTR, statinio saugos ir kitus norminius teisės aktus bei projektavimo sutarties sąlygas.
12.	Aplinkos, visuomenės sveikatos saugos, kraštovaizdžio, nekilnojamųjų kultūros paveldo vertybių, trečiųjų asmenų interesų apsaugos, saugomos teritorijos apsaugos ir kitos apsaugos (saugos), neįgaliųjų socialinės integracijos reikalavimai.	Turi būti įgyvendinti pritaikymo žmonėms su judėjimo negalia keliami reikalavimai STR 2.03.01:2001 „Statiniai ir teritorijos. Reikalavimai žmonių su negalia reikmėms“, patvirtinto Lietuvos Respublikos aplinkos ministro 2001 m. birželio 14 d. įsakymu Nr. 317 „Dėl STR 2.03.01:2001 „Statiniai ir teritorijos. Reikalavimai žmonių su negalia reikmėms“ patvirtinimo“.
13.	Esminiai funkciniai (paskirties), architektūros (estetinius), technologijos, techniniai, ekonominiai, kokybės, reikalavimai bei kiti rodikliai ir charakteristikos statiniui pagal sprendinių dalis:	
13.1.	sklypo dalies sutvarkymui;	<p>1. Taikomieji archeologijos tyrimai pagal Paveldo tvarkybos reglamentą PTR 2.13.01:2011 „Archeologinio paveldo tvarkyba“.</p> <p>2. Įrengti „kvėpuojančią“ nuogrindą, kaip nurodyta tvarkybos darbų – remonto projekte: „Galerijos (unikalus obj. Kodas 27325), įskaitant koridoriaus ir Švč. M. Marijos, Gailestingumo motinos koplyčios, vad. Aušros vartų (unikalus obj. Kodas 27324), laiptinės ir pagalbinių patalpų, fasadų tvarkomųjų paveldosaugos darbų ir spalvinio sprendimo tvarkybos darbai.“, prie Galerijos fasadų, ten kur bus vykdomi fasadų tvarkybos</p>

Eil. Nr.	Pavadinimas	Reikalavimai
		<p>darbai (iš Aušros vartų gatvės pusės ir rytinio fasado pusėje); prieš šiuos darbus, turi būti atlikti archeologiniai ir pamatų konstruktyviniai tyrimai.</p> <p>3. Įrengiant naują dangą, kad neįgalieji galėtų privažiuoti prie keltuvo iš Aušros Vartų gatvės prie keltuvo. Atkreipiame dėmesį, kad Vilniaus Švč. M. Marijos, Gailestingumo Motinos koplyčios, vad. Aušros vartų (unikalus obj. Nr. 27324) zakristijos ir laiptinės priestato tvarkybos darbų restauravimo projektiniame pasiūlyme (brėžinys „Sklypo sutvarkymo planas“ - Nr. AN. VAET 2016 09 26-01-PP-AS-01) numatytas takų ir terasos įrengimas nėra projektuojamas.</p>
13.2	tvarkybos darbų daliai;	<p>Pagal projektinius pasiūlymus Šv. Teresės bažnyčios (27322) projektiniuose sprendiniuose numatyti:</p> <ul style="list-style-type: none"> - vitražų restauravimą (šv. Teresės bažnyčios vitražų konservavimo, restauravimo darbų projektavimo sprendiniai yra apibrėžti dokumente „Vilniaus Šv. Teresės bažnyčios (unikalus objekto kodas – 27322) vitražų konservavimo ir restauravimo darbų (tvarkymo) programa“); - bažnyčios langų restauravimą; - centrinių durų remontą; - laiptų iš Zakristijos zonos į rūšį architektūrinius tyrimus (laiptų pritaikymui); - rūšio patalpų sienų ir lubų tvarkyba; - prienavio skliautų ir sienos restauravimą/konservavimą bei šoninių navų skliautų, sienų tapybos ir sienų restauravimą <u>išskyrus bažnyčios centrinę navą ir</u> <u>Projektavimo užduoties 1 priede nurodytas vertingąsias savybes.</u> <p>Pagal projektinius pasiūlymus Aušros Vartų koplyčios (27324) projektiniuose sprendiniuose numatyti:</p> <ul style="list-style-type: none"> - fasadų tvarkybą; - langų ir langinių remontą;

Eil. Nr.	Pavadinimas	Reikalavimai
		<p>- Aušros Vartų lobyno eksponavimo salės sienų ir lubų remontą, restauravimą;</p> <p>Pagal projektinius pasiūlymus Galerijos (27325) projektiniuose sprendiniuose numatyti:</p> <ul style="list-style-type: none"> - Fasadų tvarkybą; - Vidaus patalpų remontą;
13.3.	tvarkomųjų statybos darbų daliai;	<p>Pagal projektinius pasiūlymus.</p> <p>Išskyrus atvejį, jeigu techninio projekto rengimo metu paaiškėtų, kad būtina keisti stogo įrengimo (nekeičiant keltuvo vietos), virš buvusios ketvirtosios arkinės angos, sprendinius (pvz.: įrengti tūrinį stoglangį), nes šioje angoje, tarp buvusios ketvirtosios arkinės angos sienos ir laiptinės sienos, projektuojamas keltuvas žmonėms su negalia.</p>
13.4.	technologijos daliai;	<p>1. Pateikti Koplyčios lobyno ir Šv. Teresės bažnyčios rūsio išplanavimo schemas, interjero sprendinius, numatomų naudoti medžiagų (baldu, sienų, lubų, apšvietimo sprendinių ir kt.) aprašymus. Parengti šių patalpų sienų išklotines, grindų ir lubų planus bei parinkti grindų dangos spalvą ir tipą.</p> <p>2. Šv. Teresės bažnyčios rūsyje užtikrinti neįgaliųjų su judėjimo negalia lankytojų judėjimo ir higienos poreikius.</p>
13.5.	šilumos gamybos ir tiekimo daliai;	<p>Pagal prisijungimo sąlygas (jei techninio projekto rengimo metu paaiškės kad reikalinga)</p>
13.6.	vandentiekio ir nuotekų šalinimo daliai;	<p><i>Šv. Teresės bažnyčios rūsio vandens tiekimas ir nuotekų šalinimas.</i> Šv. Teresės bažnyčios rūsyje planuojamos virtuvėlės ir sanitarinių mazgų patalpos, kuriose numatomi vandens ėmimo prietaisai. Dėl to reikalingas vandens tiekimas ir nuotekų šalinimas. Vandens tiekimas numatomas naujas vandentiekio sistemas prijungiant prie esamo vandentiekio sistemos, jei bus reikalinga.</p>
13.7.	šildymo, vėdinimo ir oro kondicionavimo daliai;	<p><i>Šv. Teresės bažnyčios rūsio vėdinimas.</i> Naujai įrengiamoms rūsio patalpoms</p>

Eil. Nr.	Pavadinimas	Reikalavimai
		<p>projektuojama oro tiekimo ir oro šalinimo vėdinimo sistema su šilumos gražinimu.</p> <p>Galerijos vargonų patalpos šildymas. Vargonų patalpos šildymui numatomi prie lubų montuojamos infraraudonųjų spindulių elektrinės plokštės (šildytuvai). Renginių metu jų pagalba bus šildomas vargonininkas ir šalia vargonų esantis choras. Galimi ir alternatyvūs šildymo būdai.</p> <p>Koplyčios šildymas. Koplyčioje esami balti plieniniai šildymo radiatoriai, esantys šalia Švč. Mergelės Marijos Gailestingumo Motinos paveikslo demontuojami ir vietoj jų numatomi nauji šildymo prietaisai, kurie labiau pritaptų prie esamo koplyčios interjero.</p> <p>Koplyčios vėdinimas. Gailestingumo motinos koplyčios patalpoms projektuojama oro tiekimo ir oro šalinimo vėdinimo sistema su šilumos gražinimu.</p>
13.8.	elektrotechnikos daliai;	<p>Elektros tiekimas Šv. Teresės bažnyčios rūsyje. Šv. Teresės bažnyčios rūsyje numatoma atjungti ir demontuoti esamus apšvietimo ir instaliacijos tinklus. Rūsyje numatoma įrengti naujus apšvietimo šviestuvus. Šv. Teresės bažnyčios rūsyje planuojamos virtuvėlės ir sanitarinių mazgų patalpos, į kurias numatoma atvesti elektros maitinimą virtuvės įrangai, boileriams, vandens šildytuvams. Numatoma pajungti įrengiamą vaizdo ir garso įrangą. Elektros prietaisus numatoma pajungti nuo esamų elektros skydų esančių šalia zakristijos, arba įrengti patogioje ir prieinamoje vietoje naują elektros energijos skirstomąjį skydą.</p> <p>Elektros tiekimas galerijos vargonų patalpai. Vargonų patalpoje numatoma įrengti naujus apšvietimo šviestuvus, kurie tvirtinami prie lubų, sienų. Patalpos perimetre numatomi kištukiniai lizdai. Numatoma pajungti įrengiamą vaizdo ir garso įrangą.</p>

Eil. Nr.	Pavadinimas	Reikalavimai
		<p>Elektros prietaisus numatoma pajungti nuo esamo elektros įvado.</p> <p>Elektros tiekimas lobyno eksponavimo patalpai. Aušros vartų lobyno eksponavimo patalpoje esami apšvietimo tinklai ir elektros instaliacija demontuojami. Lobyno patalpoje numatoma sumontuoti bėginę apšvietimo sistemą, prie kurios galima tvirtinti šviestuvus su įvairiomis konfiguracijų variantais, priklausomai nuo eksponuojamų objektų. Turi būti numatyta galimybė pajungti šviestuvus vitrinų apšvietimui. Patalpos perimetre numatomi kištukiniai lizdai. Apšvietimo tinklai pajungiami nuo elektros skirstomojo skydo esančio Aušros Vartų lobyno eksponavimo patalpoje, sumontuojant apsauginius automatinius jungiklius.</p>
13.9.	elektroninių ryšių;	<p>Įgarsinimo sistema. Atnaujinti esamą garso sistemą, numatant naujus įrangos komponentus, magistralinius tinklus, bei centralizuotą valdymą. Užtikrinti tinkamą garso tolygumą bei aukščiausią garso kokybę (kokybiškai kalbos raiškai pasiekti). Pakeisti esamus mikrofonus, kurie būtų parenkami atsižvelgiant į panaudojimo pobūdį (vargonų įgarsinimui, kalbai, choro įgarsinimui). Atsižvelgiant į viso Komplekso plotą ir patalpų išsidėstymą, įrengti garso sistemą, kurios signalų perdavimas ir valdymas būtų vykdomas „Ethernet“ tinkle. Įrengti centrinį valdymo kompiuterį, kuriame įdiegta suprantama, vieninga ir plačiomis valdymo galimybėmis pasižyminti vartotojo sąsaja. Visas valdymas turėtų būti numatomas ir mobiliomis priemonėmis, kad vartotojas įrangos veiklos pakeitimus galėtų daryti nuotoliniu būdu reikiamoje patalpoje ir tiesiogiai matytų tų pakeitimų rezultata.</p> <p>Turi būti galimybė iš Kopyčios transliuojamą garsą nukreipti į Bažnyčią arba rūšį, arba lauką, arba į visas patalpas vienu metu. Taip pat vienu metu garsą iš Kopyčios</p>

Eil. Nr.	Pavadinimas	Reikalavimai
		<p>transliuoti tik Koplyčioje, garsą iš Bažnyčios transliuoti tik Bažnyčioje, o garsą iš rūsio patalpos transliuoti tik rūsio patalpoje. Nepaisant to, kad visi įrenginiai sudaro vientisą garso sistemą, turi būti galimybė kiekvieną sistemos komponentą naudoti atskirai arba naudoti dalį jų, arba naudoti visus kartu. Siūlomą garso perdavimo ir valdymo sistemą reikės prijungti prie esamos garso sistemos Bažnyčioje.</p> <p>Įrengti naujas garso kolonėles Koplyčioje ir Galerijoje kurios būtų vienodo kokybinio lygio ir būtų galima integruoti į naujai diegiamą bendrą pastato įgarsinimo ir jo valdymo sistemą.</p> <p>Pakeisti vargonų įgarsinimo mikrofonus, numatyti mikrofonus choro įgarsinimui, pakeisti Koplyčios ir bažnyčios altorių mikrofonus.</p> <p>Įrengti garso ir video sistemas vargonininkui ir chorui. Video transliacija reikalinga, kad transliuoti vaizdą iš Koplyčios į vargonų patalpą. Taip pat vargonininkas turi girdėti kas vyksta Koplyčioje. (Įgarsinimo ir video sistema reikalinga Koplyčioje vykstančių mišių ir choro su vargonininko tarpusavio komunikacija)</p> <p>Video sistema. Įrengti stacionarią vaizdo transliavimo sistemą. Įrengiant tris aukštos raiškos vaizdo kameras, kurių viena filmuos vaizdą Koplyčios viduje kita iš lauko į Koplyčios vidų (kai Mišios aukojamos prie lango), kita Bažnyčioje. Turi būti galimybė (sumontuojami tam tikrose lauko fasado vietose išvadai) rengti vaizdo transliacijas lauke.</p> <p>Vartotojas turi galėti pasirinkti iš kurio šaltinio (Koplyčios ar Bažnyčios) bus rodomas vaizdas ir pagal poreikį transliuoti vaizdą į reikiamas patalpas (į Aušros vartų g. arba rūsio patalpas). Atskira sąsaja turi būti numatoma vargonų patalpoje, kurioje</p>



Eil. Nr.	Pavadinimas	Reikalavimai
		<p>vargonininkas matys nuolatinę vaizdo transliaciją iš Kopylčios.</p> <p><i>Vaizdo stebėjimo sistemos ir Wifi tinklo įrengimas.</i></p>
14.	Nurodymai sprendinių derinimui, jų pritarimui ir pan.	Atlikus reikiamus tyrimus ir parengus projektus, jie turi būti suderinti su užsakovu, derinančiomis bei sąlygas išdavusiomis institucijomis, LR įstatymų nustatyta tvarka.
15.	Statinio ar statinių grupės projektavimo ir statybos eiliškumas.	<p>Statybos darbų projektas rengiamas vienu etapu.</p> <p>Tvarkybos darbų projektai rengiami pagal išduotas sąlygas.</p>
16.	Reikalavimai projekto rengimo dokumentų kalbai (-oms).	Projekto rengimo dokumentai turi būti parengti lietuvių kalba.
17.	Reikalavimai projekto rengimo dokumentų įforminimui, sudėčiai ir pan.	<p>Dokumentų rinkinių skaičių (popierinė versija) – 3 vnt.</p> <p>kompiuterinę laikmeną su projektų elektroninėmis versijomis (PDF formatu) – 1 vnt.</p>
18.	Techninės specifikacijos priedai:	Techninės specifikacijos yra neatskiriama projektų dalis.
18.1.	Dokumentų, reikalingų projekto dokumentams parengti ir kuriuos pateikia pirkimą atliekanti organizacija, kopijos (nurodyta šio priedo 10 punkte);	<p>Pridedama po vieną kopiją žemiau išvardintų dokumentų:</p> <ol style="list-style-type: none"> 1. Nekilnojamojo turto registro centrinio duomenų banko išrašas (žemės sklypas). 2. Nekilnojamojo turto registro centrinio duomenų banko išrašas (statiniai). 3. Tvarkybos darbų – remonto projektas: „Galerijos (unikalus obj. Kodas 27325), įskaitant koridoriaus ir Švč. M. Marijos, Gailestingumo motinos kopylčios, vad. Aušros vartų (unikalus obj. Kodas 27324), laiptinės ir pagalbinių patalpų, fasadų tvarkomųjų paveldosaugos darbų ir spalvinio sprendimo tvarkybos darbai.“.

Eil. Nr.	Pavadinimas	Reikalavimai
		<p>4. Techninis projektas: „Aušros vartų koplyčios (02) ir galerijos (03) vidaus patalpų remontas – grindų ir laiptų apdailos keitimas, sienų dažymas, esamų turėklų remontas“.</p> <p>5. Kadastrinių matavimų byla.</p> <p>6. Projektinis pasiūlymas: Vilniaus Švč. M. Marijos, Gailestingumo Motinos Koplyčios, vad. Aušros Vartų (unikalus obj. Kodas 27324) Zakristijos ir laiptinės priestato tvarkybos darbų – restauravimo projektiniai pasiūlymai.</p> <p>7. Projektinis pasiūlymas: Šv. Teresės bažnyčios tvarkybos darbų projektas.</p> <p>8. Projektinis pasiūlymas: Galerijos tvarkybos darbų projektas.</p> <p>9. Projektinis pasiūlymas: Koplyčios tvarkybos darbų projektas.</p> <p>10. Šv. Teresės bažnyčios paprastojo remonto projektiniai pasiūlymai.</p> <p>11. Galerijos paprastojo remonto projektiniai pasiūlymai.</p> <p>12. Koplyčios paprastojo remonto projektiniai pasiūlymai.</p> <p>13. Nekilnojamojo turto registro centrinio duomenų banko išrašas (žemės sklypas).</p> <p>14. Koplyčios patalpų paprastojo remonto projekto 2017-02-14 specialieji paveldosaugos reikalavimai Nr. EV-76.</p> <p>15. Galerijos patalpų paprastojo remonto projekto 2017-02-14 specialieji paveldosaugos reikalavimai Nr. EV-77.</p> <p>16. Šv. Teresės bažnyčios rūšio ir pirmo aukšto patalpų paprastas remonto projekto 2017-02-14 specialieji paveldosaugos reikalavimai Nr. EV-78.</p> <p>17. Galerijos tvarkybos darbų projektavimo sąlygos 2017-01-25 Nr. TDV-006.</p>

Eil. Nr.	Pavadinimas	Reikalavimai
		<p>18. Kopyčios tvarkybos darbų projektavimo sąlygos 2017-01-25 Nr. TDV-007.</p> <p>19. Bažnyčios tvarkybos darbų projektavimo sąlygos 2017-01-25 Nr. TDV-008.</p> <p>20. Kopyčios restauravimas pritaikant žmonėms su negalia tvarkybos darbų projektavimo sąlygos 2017-02-28 Nr. TDV-022.</p> <p>21. Aušros Vartų kopyčios lobyno vertingiausių eksponatų sąrašas, kuriuos planuojama eksponuoti.</p> <p>22. 2017-09-21 Bažnytinio paveldo muziejaus raštas Nr. 2017/40 „Dėl Aušros Vartų lobyno saugojimo ir eksponavimo sąlygų“</p> <p>23. Įgaliojimai ir kiti savininko (turto valdytojo) dokumentai techninėms prisijungimo sąlygoms gauti (jei projekto rengimo metu paaiškės, kad reikalinga).</p>
18.2.	Duomenys apie perkančiosios organizacijos turimus ar planuojamus įsigyti įrenginius ir (ar) statybos produktus;	Bažnyčios rūsyje bus įrengtas infoterminalas.
18.3.	Statinio (-ių) ar statinių grupės projektavimo ir tvarkybos darbų paslaugų kainų žiniaraščiai;	<p>Pasiūlymo kaina turi būti išskirstyta:</p> <ol style="list-style-type: none"> 1. Tvarkomųjų statybos darbų techninis projektas. 2. Tvarkybos darbų projektas. 3. Tvarkybos vykdymo priežiūra.
18.4.	Statinio (-ių) ar statinių grupės projektavimo ir tvarkybos darbų paslaugų teikimo grafikai.	Parengti ir pateikti su Užsakovu suderintą kalendorinį Paslaugų atlikimo grafiką per 10 kalendorinių dienų po Sutarties pasirašymo dienos. Kalendorinis Paslaugų atlikimo grafikas gali būti keičiamas Užsakovui pritarus.
IV. Reikalavimai statinio projekto vykdymo priežiūrai		
19.	Statinio statybos projekto darbų ir tvarkybos darbų projekto vykdymo priežiūra.	1. Reikės atlikti tvarkybos darbų projekto vykdymo priežiūrą.



Eil. Nr.	Pavadinimas	Reikalavimai
20.	Reikalavimai projekto rengimo dokumentų įforminimui, sudėčiai ir pan.	Privalomi pateikti parengto projekto dokumentai: - Projektų bylos (popierinė versija) – 3 egz. - Elektroninė versija (PDF formatu) – 1 egz.

PASLAUGŲ TEIKĖJAS

UAB „ARCHIVOLTAS“
 Universiteto g. 4, LT-01122 Vilnius
 Tel. 2609389, faksas 2609389
 a/s LT34 7044 0600 0122 1492
 AB SEB bankas
 b. kodas 70440
 Įmonės kodas: 123978649
 PVM mokėtojo kodas LT 1239786414
 El. paštas : alina.samukienė@gmail.com

Direktorė Alina Samukienė

A.V.



UŽSAKOVAS

VšĮ „Vilniaus arkivyskupijos ekonomo tarnyba“
 S. Skapo g. 4, LT-01122, Vilnius
 Tel. 2621757; faksas 2120300
 a/s LT667044060000325412
 AB SEB bankas
 b. kodas 70440
 Įmonės kodas: 121736145
 PVM mokėtojo kodas: LT-217361417
 El. paštas: ekonomas@vilmnensis.lt

L. e. p. ekonomas Arūnas Žilionis

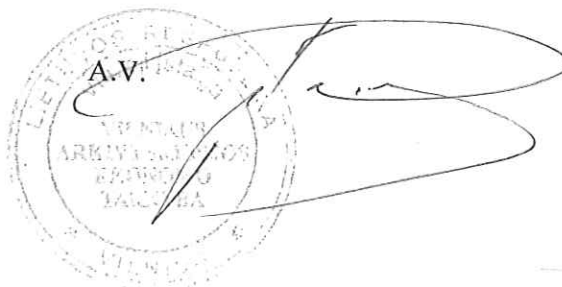

Vertingosios savybės

1. prienavio skliautų ir Š sienos tapyba:

1.1. skliautų:

- 1.1.1. paveikslas „Švč. Mergelė Marija, šv. Teresė Avilietė ir šv. Kryžiaus Jonas“ (FF Nr. 221);
- 1.1.2. paveikslas „Pranašas Elijas, Religio ir Observantia“ (FF Nr. 222);
- 1.1.3. paveikslas „Šv. Juozapas, Protectio ir Providentia“ (FF Nr. 223);

1.2. Š sienos:

- 1.2.1. supraporto kartušas su įrašu (FF Nr. 224);
- 1.2.2. paveikslas „Šv. Teresės įvilktuvės“ ir kartušas su įrašu „ELIANUM SUSCIPIT/INSTITUM FUTURA PRI/MITIVAE OBSERVANTIAE/RESTAURATRIX.“ (FF Nr. 225, 226);
- 1.2.3. paveikslas „Šv. Teresė Avilietė reginti Kristų su strėlėmis“ ir kartušas su įrašu: „AUDIENS A FULMINANTE/CHRISTO THERESSIA. QUID PRO MUN/DO OFFERENT RELIGIOSI SE ET SUOS/OPTULIT AD IMPLORANDUM SEMPER/PRO EO PATROCINANTEM BN IOSEPH“ (FF Nr. 227, 228);

2. šoninių navų skliautų ornamentinė, embleminė tapyba:

2.1. R navos:

- 2.1.1. pirmos travėjos embleminė kompozicija „Škaplierius“ su įrašu, emblemos „Erelis“ ir „Tekanti saulė“ (FF Nr. 229);
- 2.1.2. antros travėjos embleminė kompozicija „Deganti žvakė“ su įrašu, emblemos „Vynuogių želmenys“ ir „Rašalinė su plunksna“ (FF Nr. 230);
- 2.1.3. trečios travėjos embleminė kompozicija „Laivas“ su įrašu, emblemos „Šv. Dvasios kalavijas“ ir „Karūna“ (FF Nr. 231);

2.2. V navos:

- 2.2.1. pirmos travėjos embleminė kompozicija „Vainikuotos širdys“ su įrašu, emblemos „Svarstyklės“ ir „Vaivorykštė“ (FF Nr. 232);
- 2.2.2. antros travėjos embleminė kompozicija „Višta su viščiukais“ su įrašu, emblemos „Vieversys“ ir „Feniksas“ (FF Nr. 233);
- 2.2.3. trečios travėjos embleminė kompozicija „Augalų laistymas“ su įrašu, emblemos „Sostas“ ir „Uola“ (FF Nr. 234);

3. šoninių navų sienų tapyba, šeši iliuziškai tapyti retabulai, dvylika palaimintųjų ir šventųjų paveikslų (Uk 7397, DR 147):

3.1. R sienos:

- 3.1.1. iliuziškai tapytas retabulas su paveikslu „Šv. Kryžiaus Jonas“ (FF Nr. 235);
- 3.1.2. retabulas su paveikslu „Pranašo Elijo regėjimas“ (FF Nr. 236);
- 3.1.3. retabulas su paveikslu „Šv. Teresė Avilietė su apaštalais šv. Petru ir šv. Pauliumi“ (FF Nr. 237);

3.2. V sienos:

- 3.2.1. retabulas su paveikslu „Švč. Mergelės Marijos ir šv. Juozapo sužadėtuvių“ (FF Nr. 238);
- 3.2.2. retabulas su paveikslu „Šv. Jonas Krikštytojas“ (FF Nr. 239);
- 3.2.3. retabulas su paveikslu „Šv. Teresė Avilietės reginti Kristų“ (FF Nr. 240);

3.3.R navos P, Š sienų:

- 3.3.1. paveikslai „Šv. Angelas kankinys“ su įrašu „S. ANGELUS. M.“ (FF Nr. 241);
- 3.3.2. „Šv. Brokardas kankinys“ su įrašu „S. BROCARDUS M.“ (FF Nr. 242);
- 3.3.3. „Šv. Kirilas išpažinėjas“ su įrašu „S. CYRILLUS/Confessor“ (FF Nr. 243);
- 3.3.4. „Šv. Albertas“ su įrašu „S. ALBERTUS“ (FF Nr. 244);
- 3.3.5. „Šv. vyskupas Kirilas Aleksandrietis“ su įrašu „S. CYRILLUS/Episcopus Alex“ (FF Nr. 245);
- 3.3.6. „Šv. vyskupas Gerardas“ su įrašu „S. GERARDUS/Episcopus“ (FF Nr. 246);

3.4.V navos P, Š sienų:

- 3.4.1. paveikslai „Šv. popiežius Dionizas“ su įrašu „S. DYONYSIUS/Papa.“ (FF Nr. 247)
- 3.4.2. „Šv. popiežius Telesforas“ su įrašu: „S. THELESPHORUS/Papa.“ (FF Nr. 248);
- 3.4.3. „Šv. Aventinas išpažinėjas“ su įrašu „S. AVENTINUS./Confessor“ (FF Nr. 249);
- 3.4.4. „Pal. Romulas“ su įrašu „B. ROMULUS.“ (FF Nr. 250);
- 3.4.5. „Šv. Eufrazija“ su įrašu „S. EUFRASIA. V.“ (FF Nr. 251);
- 3.4.6. „Šv. Eufrozina“ su įrašu „S. EUFROSYNA V.“ (FF Nr. 252);
- 3.4.7. Švč. Mergelės Marijos koplyčios skliauto paveikslas „Vaikelis Jėzus su Arma Christi“, ornamentinė tapyba (FF Nr. 253);

4. **dešinio prienavio ir Pociųjų koplyčios tapyba:**

4.1.Š sienos:

- 4.1.1. paveikslai „Jėzus išvelkamas iš drabužių“ ir „Jėzaus parklupimas“ (FF Nr. 254);

4.2.P sienos:

- 4.2.1. paveikslas „Švč. Mergelė Marija“ (FF Nr. 255);

4.3.Š sienos:

- 4.3.1. paveikslas „Šv. Jonas“ (FF Nr. 256);
- 4.3.2. skliautų ir sienų tapytas ornamentinis dekoras (FF Nr. 95, 96);
- 4.3.3. skliautų, sienų, vargonų choro konsolių reljefinis ornamentinis dekoras (FF Nr. 95, 96);
- 4.3.4. Pociųjų koplyčios kupolo reljefinis dekoras, glorijs su erškėčių vainiku (FF Nr. 258);
- 4.3.5. skliauto reljefinis dekoras, dvi emblemės Arma Christi kompozicijos (FF Nr. 257)
- 4.3.6. zakristijos, patalpos nr. 3 sienų ir skliauto reljefinis dekoras su polichromija (FF Nr. 116, 117);
- 4.3.7. II tarpsnio patalpos nr. 5 skliauto reljefinis dekoras su polichromija (FF Nr. 147, 148);

5. **įmontuota įranga – devyni altoriai su skulptūromis (Uk 7404; DR154):**

5.1. **didysis Šv. Teresės Avilietės altorius su tabernakuliu**, dviem paveikslais, dvidešimt skulptūrų ir reljefine glorijs (-; būklė patenkinama; IKONOGR Nr. 15; FF Nr. 259-268; 2012 m.):

- 5.1.1. tabernakulis su skulptūra „Agnus Dei“ ir keturiomis angeliukų skulptūromis (FF Nr. 261);
- 5.1.2. pirmo tarpsnio paveikslas „Šv. Teresės ekstazė“ (Uk 7392, DR142) (FF Nr. 262);
- 5.1.3. skulptūra „Šv. Simonas Stokas“ (FF Nr. 263);
- 5.1.4. skulptūra „Pranašas Elijas“ (FF Nr. 263);
- 5.1.5. skulptūra „Pranašas Elizejus“ (FF Nr. 264);
- 5.1.6. skulptūra „Šv. Angelas kankinys“ (FF Nr. 264);

- 5.1.7. antro tarpsnio paveikslas „Švč. Mergelė Marija su Vaikeliu ir šv. Kazimieras“ (Uk 7394, DR 144) (FF Nr. 265);
 - 5.1.8. dvi angelų skulptūros (FF Nr. 266);
 - 5.1.9. reljefine glorijs su trimis angeliukų skulptūromis (FF Nr. 266);
 - 5.1.10. kairiojo kuliso angelo, dviejų angeliukų skulptūros, obeliskas ir kartušas su įrašu (FF Nr. 267);
 - 5.1.11. dešinio kuliso angelo, dviejų angeliukų skulptūros, obeliskas ir kartušas su įrašu (FF Nr. 268);
- 5.2. šoninis kairysis **Švč. Mergelės Marijos Škaplierinės altorius** su dviem paveikslais, šešiomis skulptūromis ir reljefine glorijs (FF Nr. 269):
- 5.2.1. pirmo tarpsnio paveikslas „Švč. Mergelės Marija Škaplierinė“ su aptaisu (Uk 8188, DV190) (FF Nr. 270);
 - 5.2.2. skulptūra „Šv. Marija Magdalena de Paci“ (FF Nr. 271);
 - 5.2.3. skulptūra „Šv. Kryžiaus Jonas?“ (FF Nr. 272);
 - 5.2.4. antro tarpsnio sienos paveikslas „Šv. Pranciškus Asyžietis“ (FF Nr. 273);
 - 5.2.5. dvi angelų skulptūros (FF Nr. 273);
 - 5.2.6. trečio tarpsnio dvi angeliukų skulptūros ir reljefinė glorijs (FF Nr. 273);
- 5.3. šoninis dešinysis **Šventosios Šeimos (Šv. Juozapo) altorius** su dviem paveikslais, šešiomis skulptūromis ir reljefine glorijs (FF Nr. 274):
- 5.3.1. pirmo tarpsnio paveikslas „Šventoji Šeima“ su aptaisu (Uk 7398, DR 148) (FF Nr. 275);
 - 5.3.2. skulptūra „Karalius Dovydas“ (FF Nr. 276)
 - 5.3.3. skulptūra „Nežinomas šventasis“ (FF Nr. 277);
 - 5.3.4. antro tarpsnio sienos paveikslas „Šv. Teresė Avilietė“ (FF Nr. 278);
 - 5.3.5. dvi angelų skulptūros (FF Nr. 278);
 - 5.3.6. trečio tarpsnio dvi angeliukų skulptūros ir reljefinė glorijs (FF Nr. 278);
- 5.4. pirmo kairiojo pilioriaus **Šv. Petro altorius** su dviem paveikslais ir keturiomis skulptūromis (FF Nr. 279):
- 5.4.1. pirmo tarpsnio paveikslas „Šv. Petras“ (Uk 7393, DR143) (FF Nr. 280);
 - 5.4.2. skulptūra „Nežinomas karmelitų šventasis I“ (FF Nr. 281);
 - 5.4.3. skulptūra „Nežinomas karmelitų šventasis II“ (FF Nr. 282)
 - 5.4.4. antro tarpsnio sienos paveikslas „Jėzus Kristus“ (FF Nr. 283);
 - 5.4.5. dvi angeliukų skulptūros (FF Nr. 283);
- 5.5. pirmo dešiniojo pilioriaus **Šv. arkangelo Mykolo altorius** su dviem paveikslais ir keturiomis skulptūromis (FF Nr. 284):
- 5.5.1. pirmo tarpsnio paveikslas „Šv. Arkangelas Mykolas“ (Uk 20013, DR1224) (FF Nr. 285);
 - 5.5.2. skulptūra „Šv. Angelas Sargas“ (FF Nr. 286);
 - 5.5.3. skulptūra „Šv. arkangelas Rapolas“ (FF Nr. 287);
 - 5.5.4. antro tarpsnio sienos paveikslas „Šv. Kotryna Aleksandrietė“ (FF Nr. 288);
 - 5.5.5. dvi angeliukų skulptūros (FF Nr. 288);

- 5.6. antro kairiojo pilioriaus **Šv. Kryžiaus Jono altorius** su dviem paveikslais ir keturiomis skulptūromis (FF Nr. 289);
 - 5.6.1. pirmo tarpsnio paveikslas „Šv. Kryžiaus Jonas“ (Uk 8186, DV188) (FF Nr. 290);
 - 5.6.2. skulptūra „Šv. Judas Tadas“ (FF Nr. 291);
 - 5.6.3. skulptūra „Šv. Simonas“ (FF Nr. 292);
 - 5.6.4. antro tarpsnio sienos paveikslas „Nežinomas šventasis vyskupas“ (FF Nr. 293);
 - 5.6.5. dvi angeliukų skulptūros (FF Nr. 293);
- 5.7. antro dešiniojo pilioriaus **Šv. Jono Nepomuko altorius** su dviem paveikslais ir keturiomis skulptūromis (FF Nr. 294);
 - 5.7.1. pirmo tarpsnio paveikslas „Šv. Jonas Nepomukas“ su aptaisu (Uk 8189, DV191) (FF Nr. 295, 296);
 - 5.7.2. skulptūra „Nežinomas šventasis popiežius“ (FF Nr. 297);
 - 5.7.3. skulptūra „Nežinomas šventasis vyskupas“ (FF Nr. 298);
 - 5.7.4. antro tarpsnio sienos paveikslas „Šv. Barbora?“ (FF Nr. 299);
 - 5.7.5. dvi angeliukų skulptūros (FF Nr. 299);
- 5.8. **Švč. Mergelės Marijos koplyčios altorius** su dviem skulptūromis ir reljefine glorijs (FF Nr. 300);
 - 5.8.1. pirmo tarpsnio skulptūra „Nežinomas šventasis“ I (FF Nr. 301);
 - 5.8.2. skulptūra „Nežinomas šventasis“ II (FF Nr. 302);
 - 5.8.3. reljefinė glorijs su Dievo Apvaizdos emblema (FF Nr. 300);
- 5.9. Pocijų koplyčios **Nukryžiuotojo Jėzaus altorius** su tabernakuliu, keturiomis skulptūromis, reljefiniu dekoru (FF Nr. 303, 305);
 - 5.9.1. pirmo tarpsnio kryžius su Nukryžiuotojo skulptūra (FF Nr. 303, 304);
 - 5.9.2. antro tarpsnio skulptūra „Šv. Elena“ (FF Nr. 305);
 - 5.9.3. dvi angeliukų skulptūros, reljefinė kompozicija „Trys dieviškosios dorybės (Tikėjimas, viltis ir meilė)“ (FF Nr. 305);
- 5.10. sakykla su skulptūra „Šv. Kryžiaus Jonas“ (Uk 7405, DR155) (FF Nr. 306);
- 5.11. vargonų prospektas su angeliuko skulptūra (Uk 15419, DV4488) (FF Nr. 307);
- 5.12. vargonų choro metalinės grotelės su kartušais (FF Nr. 101, 176);
- 5.13. keturios klausyklos I-IV (Uk 8190, DV192) (FF Nr. 308-311);
- 5.14. I tarpsnio patalpos Nr. 3 spinta (FF Nr. 312);
- 5.15. patalpos Nr. 5 dvi sieninės spintos (FF Nr. 313, 314);
- 5.16. II tarpsnio patalpos Nr. 5 altorius (FF Nr. 151);
- 5.17. du zakristijos varpeliai su pakabomis I, II (FF Nr. 315, 316);
- 5.18. varpas (Uk 7403, DR153) (FF Nr. 317);
- 5.19. presbiterijos kairės sienos memorialinė lenta I su įrašu (FF Nr. 318);
- 5.20. presbiterijos dešinės sienos memorialinė lenta II su įrašu (FF Nr. 319);
- 5.21. Pauliaus ir Marianos Tolšcikevičių (Tolścikiewicz) memorialinė lenta su įrašu (FF Nr. 320);
- 5.22. vandeninė rūšio patalpoje nr. 5 (FF Nr. 81);
- 5.23. apšvietimo įranga – du sietynai I, II (Uk 8195, DV197) (FF Nr. 321, 322);
- 5.24. II tarpsnio patalpos Nr. 5 medinė apdaila (FF Nr. 147-150);

Specialiųjų paveldosaugos reikalavimų
(Laikinojo apsaugos reglamento)
turinio ir išdavimo tvarkos aprašo
2 priedas

(Specialiųjų paveldosaugos reikalavimų (laikinojo apsaugos reglamento) forma)

TVIRTINU

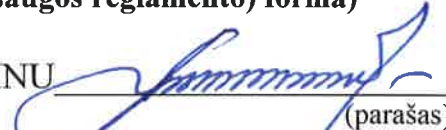

(parašas)

Kultūros paveldo departamento prie kultūros
ministerijos Vilniaus skyriaus vedėjas

(pareigų pavadinimas)

Vitas Karčiauskas

(vardas ir pavardė)

2017-02-14

(data)

SPECIALIEJI PAVELDOSAUGOS REIKALAVIMAI (LAIKINASIS APSAUGOS REGLAMENTAS)

2017 m. vasario mėn. 14 d. Nr. EV- 76

Kultūros paveldo departamento prie kultūros ministerijos Vilniaus skyrius
(teritorinio padalinio pavadinimas)

I. BENDRIEJI DUOMENYS

1. Projekto pavadinimas:

Vilniaus Šv. Teresės bažnyčios, basųjų karmelitų vienuolyno pastatų ir gynybinių statinių ansamblio, Medininkų, Aušros Vartų, Švč. Mergelės Marijos, Gailestingumo Motinos koplyčios (27324), Aušros Vartų g.14, Vilnius. Patalpų paprastojo remonto projektas.

2. Statytojas (užsakovas) ar turintis statytojo teisę asmuo:

VŠĮ Vilniaus Arkivyskupijos Ekonomo Tarnyba,

Įmonės kodas 121736145, S. Skapo g. 4, LT-01122 Vilnius, atsakingas asmuo įmonės vadovas Mykolas Juozapavičius, tel. +370 5 2621757, faksas + 370 5 2120300

3. Statybos rūšis (nauja statyba, rekonstrukcija, kapitalinis remontas, paprastas remontas, statinio griovimas) Paprastasis remontas.

4. Statybos (statinio) vieta (adresas): žemės sklypo (-ų), adresas (-ai), Nekilnojamojo turto registro unikalus (-ūs) Nr. , statinio (-ių) adresas, Nekilnojamojo turto registro unikalus (-ūs) Nr.

Žemės sklypo - Nr.0101-0058-0094; pastato - Nr. 1065-0000-1011;

5. Informacija, ar tvarkomieji statybos darbai numatomi kultūros paveldo objekte, jo teritorijoje, kultūros paveldo vietovėje ar jų apsaugos zonose (pavadinimas, unikalus kodas Kultūros vertybių registre) Vilniaus Šv. Teresės bažnyčios, basųjų karmelitų vienuolyno pastatų ir gynybinių statinių ansamblio, Medininkų, Aušros Vartų, Švč. Mergelės Marijos, Gailestingumo Motinos koplyčia 27324; Vilniaus Šv. Teresės bažnyčios, basųjų karmelitų vienuolyno pastatų ir gynybinių statinių ansamblis 748; Vilniaus miesto gynybinių įtvirtinimų liekanos 39; Medininkų (Aušros) vartai (25163); Medininkų (Aušros) Subačiaus vartų gynybinės sienos dalis (25161); Vilniaus senamiestis 16073; Vilniaus senojo miesto vieta su priemiesčiais 25504.

II. SPECIALIEJI PAVELDOSAUGOS REIKALAVIMAI

1. Vadovautis:

- Nekilnojamojo kultūros paveldo apsaugos įstatymu (Žin., Nr. 3-37; 2004 m., Nr. 153-5571);
- Kultūros vertybių registro duomenimis (<http://kvr.kpd.lt/heritage/>) – neplanuoti darbu galinčių pakenkti Vilniaus Šv. Teresės bažnyčios, basųjų karmelitų vienuolyno pastatų ir gynybinių statinių ansamblio, Medininkų, Aušros Vartų, Švč. Mergelės Marijos, Gailestingumo Motinos koplyčios (27324), Vilniaus senamiesčio (unikalus objekto kodas Kultūros vertybių registre 16073) ir Vilniaus senojo miesto vietos su priemiesčiais (unikalus objekto kodas Kultūros vertybių registre 25504) vertingosiomis savybėmis;
- Projekte taikyti VSAR nuostatas – konservavimas - restauravimas - galimi visų rūšių tyrimai, prieš avariniai, konservavimo, restauravimo, dalinio atkūrimo, pritaikymo darbai; paprastasis remontas galimas nevertingose dalyse ir elementuose;
- Vilniaus senamiesčio tvarkybos rekomendacijomis (patvirtintomis Vilniaus miesto savivaldybės tarybos 2012 m. birželio 20 d. sprendimu Nr. 1-652);
- Paveldo tvarkybos reglamentu PTR 3.06.01:2014 „Kultūros paveldo tvarkybos darbų projektų rengimo taisyklės“.
- Projektą rengti pagal suderintus projektinius pasiūlymus KPD Vilniaus skyriuje 2017-02-07, reg. Nr. 26-PP;
- 2. Nekilnojamojo kultūros paveldo apsaugos įstatymo 23 str. 8 d. (Žin. 1995, Nr. 3-37; 2004, Nr. 153-5571) iki statybą leidžiančio dokumento išdavimo ne vėliau kaip per vieną mėnesį nuo projekto pateikimo dienos kultūros ministro nustatyta tvarka turi būti atlikta tvarkomųjų statybos darbų projekto paveldosaugos (specialioji) ekspertizė.
- 3. Techninio projektas - pateikiamas patikrinti KPD Vilniaus skyriui teisės aktų nustatyta tvarka.
- 4. Kultūros paveldo statinių tvarkomųjų statybos darbų projektams vadovauti gali specialistai, atitinkantys Lietuvos respublikos nekilnojamojo kultūros paveldo apsaugos įstatymo (Žin., 2004 NR. 153-5571) 2008, Nr. 59-2203) 23' str. reikalavimus.
- 5. Nepažeisti trečiųjų šalių teisių.
- 6. Statybos darbų metu aptikus naujų vertingųjų savybių, darbai sustabdomi Lietuvos respublikos nekilnojamojo kultūros paveldo apsaugos įstatymo (Žin. 2004, Nr. 1543-5571) 9 str. nustatyta tvarka, projektas pataisomas.

PASTABA:

Bet kokie esminiai pataisymai laikinajame apsaugos reglamente negalimi, išskyrus klaidų pataisymą. Klaidos turi būti pataisytos abiejuose laikinojo apsaugos reglamento egzemplioriuose ir patvirtintos juos parengusio ir išdavusio valstybės tarnautojo ir teritorinio padalinio vedėjo parašu, nurodant pataisymo datą. Norėdamas keisti išduotus specialiuosius reikalavimus, statytojas (užsakovas) ar jo įgaliotas asmuo teikia laisvos formos motyvuotą prašymą dėl patvirtinto laikinojo apsaugos reglamento pripažinimo netekusiu galios ir užpildo 1 priede nurodytos formos prašymą naujiems specialiesiems paveldosaugos reikalavimams išduoti. Nauji specialieji paveldosaugos reikalavimai (laikinis apsaugos reglamentas) išduodami Aprašo nustatyta tvarka.

Laikinąjį apsaugos reglamentą (specialiuosius paveldosaugos reikalavimus) parengė:

Lina Černiauskienė

Vardas, pavardė

Cesr

parašas

A.V.



Vyriausioji specialistė

pareigų pavadinimas

AIŠKINAMASIS RAŠTAS

Projektas parengtas pagal VŠĮ Vilniaus arkivyskupijos ekonomo tarnybos Užduotį projektavimui (užduotis pridedama – 5 psl.), Kultūros paveldo departamento prie Kultūros ministerijos Vilniaus skyriaus 2017-02-28 išduotas Tvarkybos darbų projektavimo sąlygas Nr. TDV-022, Kultūros paveldo departamento prie Kultūros ministerijos Vilniaus skyriaus 2017-02-14 Specialiuosius paveldosaugos reikalavimus Nr. EV-76.

PAGRINDINIAI DOKUMENTAI, KURIAIS VADOVAUJANTIS PARENGTAS PROJEKTAS

Rengiant projektinę dokumentaciją tvarkomiesiems paveldosaugos darbams - Vilniaus šv. Teresės bažnyčios, basųjų karmelitų vienuolyno pastatų ir gynybinių statinių ansamblyje – u.o.k. 27322, 27323, 27324, 27325, remiamasi kultūros paminko registre apibrėžtais reikalavimais

Tvarkybos darbų apimtis – tvarkomieji paveldosaugos darbai švč. Mergelės Marijos, Gailestingumo motinos koplyčios – k. 27324, - koplyčios ir pagalbinių patalpų su laiptais vidaus sienų, fasadų mūro, tinko ir dažymo restauravimas, buvusių angų atidengimas, buvusio istorinio tūrio iš kiemo pusės atkūrimas.

Išanalizuota atlikta tyrimų bei projektinė medžiaga ir ja naudotasi tvarkybos darbų dokumentacijos rengime

I. TYRIMAI:

1. *Aušros vartų, koplyčios, ir pastatų Aušros vartų g.21 (13) ir Bazilijonų g 14*
ISTORINĖ APYBRAIŽA– autorė S.Gasperavičienė, 1993 m.,
Paminklų restauravimo projektavimo institutas” -
2. *AUŠROS VARTŲ KOPLYČIA VILNIUJE AUŠROS VARTŲ G.12*
ARCHITEKTŪRINIAI TYRIMAI, atliko - B.Gudynaitė, 1993 m., Vilnius
3. *Kulto pastatai ir jų vietos Vilniaus mieste, katalikų bažnyčių ir vienuolynų istorijos apybraižos* - 3 tomas. Autorius R.Firkovičius , 1993 m.Vilnius
4. *AUŠROS VARTŲ KOPLYČIA, VARTAI, TARPUVARTĖ IR GYNYBINĖ SIENA*
Polichrominiai tyrimai ir spalvinio sprendimo pasiūlymai –
Autorė a. Kaušiniene, 2001m., AB "Paminklų restauravimo institutas”
5. *AUŠROS VARTŲ KOPLYČIA*
Polichrominiai tyrimai ir spalvinio sprendimo projektas
Autorė I Bėčienė, 2001m., AB "Paminklų restauravimo institutas”
6. *AUŠROS VARTAI, ŠVČ. MARIJOS GAILESTINGUMO MOTINOS KOPLYČIA 27324*
Papildomi architektūros tyrimai
–autorius R Zilinskas, 2017m., UAB „ATODANGOS”
7. *AUŠROS VARTŲ G.14, VILNIUS*
Inžinieriniai tyrinėjimai (konstrukciniai tyrimai)
parengė J.Šaltenis, 2017m.
8. *AUŠROS VARTŲ G.14, VILNIUS*
Atskirų konstrukcijų tyrimai ir būklės vertinimas (žvalgomieji tyrimai). Dabartinė padėtis
parengė J.Šaltenis, 2017m.

PAVELDOSAUGINIU
POŽIŪRIU PATIKRINTA

TP

Kultūros paveldo skyriaus
vyriausioji specialistė

Jūratė Morkūnaitė

2018-05-31

Reg. Nr. 18-319

	PROJEKTAVIMO FIRMA "ARCHIVOLTAS" Universiteto g.4, Vilnius Tel./ fax (8 5) 26093 89, m.8 687 21 632			VILNIAUS ŠV.TERESĖS BAŽNYČIOS, BASŪJŲ KARMELITŲ VIENUOLYNO IR GYNYBINIŲ STATINIŲ ANSAMBLIS Ypatingas statinys (k. 27322), u.nr.1065-0000-1011 Aušros vartų g.14, Vilnius Vilniaus senamiestis -u.o.k.16073, Senojo miesto vietos -u.o.k. 2951	
090 (AM) 3243(KPD)	SPV	A.SAMUKIENE		ŠVČ.MERGELĖS MARIJOS, GAILWESTINGUMO MOTINOS KOPLYČIA (k. 27324) Laiptinė ir pagalbinės patalpos TVARKOMIEJI PAVELDOSAUGOS DARBAI	Laida 0
				SPECIALIOSIOS TECHNOLOGIJOS	Lapas Lapų
TPD	VŠĮ VILNIAUS ARKIVYSKUPIJOS EKONOMO TARNYBA Skapo g. 14, LT-01122 Vilnius			A - 2018 – 61 TPD.ST	1

II. PROJEKTINĖ DOKUMENTACIJA

1. 2016.12 - UAB SENOJO MIESTO ARCHITEKTAI"

PROJEKTINIAI PASIŪLYMAI - Avarinės grėsmės pašalinimas, remontas, restauravimas, konservavimas -(statybos rūšis). Projekto dalis - taikomųjų tyrimų dalis, architektūrinė dalis, konstrukcijų dalis

Dokumentacija suderinta Kultūros paveldo departamento prie Kultūros ministerijos Vilniaus skyriaus vyriausiosios specialistės Linos Černiauskiienės 2017-02-27, Nr. 27-PP.

2. 2016.12 - UAB „VILNIAUS ARCHITEKTŪROS STUDIJA" kartu su UAB ' SENOJO MIESTO ARCHITEKTAI"

PROJEKTINIAI PASIŪLYMAI - Statinio architektūra, šildymas vedinimas, vandentiekis, nuotekos, garso ir vaizdo sistemos.

Dokumentacija suderinta Kultūros paveldo departamento prie Kultūros ministerijos Vilniaus skyriaus vyriausiosios specialistės Linos Černiauskiienės 2017-02-27, Nr. 26-PP.

3. 2017.02 - UAB „ARCHINOVA"

„Vilniaus švč M.Marijos Gailestingumo Motinos koplyčios, zakristijos ir laiptinės priestato tvarkybos darbų – restauravimo, pritaikant Jono Pauliaus II kelio kūrimo, turizmo ir žmonių su negalia poreikiams, **PROJEKTINIAI PASIŪLYMAI**.

Dokumentacija suderinta Kultūros paveldo departamento prie Kultūros ministerijos Vilniaus skyriaus vyriausiosios specialistės Linos Černiauskiienės 2017-02-27, Nr. 58-PP.

PROJEKTINIAI SPRENDINIAI

Koplyčios, zakristijos ir laiptinės priestato tvarkybai UAB „ARCHINOVA" parengtuose projektiniuose pasiūlymuose pateikta išsami istorinė analizė, ir esamos padėties įvertinimas.

Pasiūlymuose pateikiami sprendiniai, užtikrinantys planuojamą saugų ir patogų žmonių su negalia patekimui į Aušros vartų koplyčią.

Remiantis atliktais tyrimais, planuojama atkurti -restauruojant - kiemo pusėje buvusios zakristijos tūrio dalį, numatant įrengti keltuvą žmonėms su negalia. Iš Aušros vartų gatvės pusės esamoje dab. laiptinės sienoje atidengiama anga ir įrengiamos durys pagal architekto R.Zilinsko architektūros tyrimų medžiagą.

Nuo Aušros vartų gatvės pusės iškilęs mūro fragmentas atitolęs trimis metrais, ir neigiamo vizualinio poveikio neturės.

Atidengus buvusių durų angą iš Aušros vartų gatvės pusės, siūloma praplatinti esamą dabar užmūrytą angą iki reikiamų gabaritų, leisiančių vėžimeliui žmonių su negalia pravažiuoti.

Kiemo pusėje esanti išlikusi trijų – buvusi keturių tarpinių arkada istorijos bėgyje visada buvo atvira. Jos antrajame aukšte buvo zakristija prie koplyčios tačiau XIX amžiuje ji buvo rekonstruota ryšium su po 1930 metų įrengtais pagrindiniais laiptais į koplyčią. Sienų fragmentai arkados viduje pastatyti kaip atramos laiptinei atremti, nenumatant arkados erdvių panaudojimo.

Arkada kartu su atstatyta dalimi tampa keturių tarpinių. Atkurtoje dalyje arka įstilinama dėl technologinių reikalavimų

Užmūrytą laiptinę kampe prie gynybinės sienos UAB „ARCHINOVA" numatė atidengti, restauruoti ir panaudoti kaip evakuacinę laiptinę iš koplyčios.

Šios minties atsisakyta dėl jau naudojamos patalpos antrajame aukšte.

Antrajame aukšte išardoma dalis sienos angai įrengti ryšium su planuojamu keltuvo/lifto įrengimu. Anga formuojama arkinė.

Esami mediniai paneliai demontuojami ir perkeliama į šoninę sieną.

Tvarkant sienų mūrą, plyšiai sutvarkomi pagal specialiasias technologijas

Fasadas iš kiemo pusės sutvarkomas pagal spec. technologijas, įrengiant hidroizoliaciją ir nuogrindą.

A - 2018 – 61 TPD.ST	Lapas	Lapų	Laida
	2	14	0

**TECHNINĖS SPECIFIKACIJOS TS
RESTAURAVIMO IR ATKŪRIMO PAVELDOSAUGOS DARBŲ SPECIALIOSIOS
TECHNOLOGIJOS**

TURINYS

Eil. Nr.	Pavadinimas	Žymuo
	TVARKOMIEJI PAVELDOSAUGOS DARBAI	
3	BENDROSIOS NUOSTATOS	TS-0
4	PAMATŲ ZONOS „MŪRAS / GRUNTAS“ TVARKYBA	TS-1
5	MŪRO TVARKYMAS	TS-2
6	PLYŠIŲ INJEKAVIMAS	TS-3
7	TINKUOTŲ PAVIRŠIŲ TVARKYMAS	TS-4
8	DAŽYMAS	TS-5
9	PAGRINDINIAI DOKUMENTAI, KURIAIS VADOVAUJANTIS PARENGTAS PROJEKTAS	

TECHNINĖ SPECIFIKACIJA TS-0

BENDROJI TECHNINĖ SPECIFIKACIJA

Visos konstrukcijos, gaminiai ir medžiagos turi atitikti Lietuvos Respublikoje galiojančius reikalavimus.

Visos konstrukcijos ir įranga turi būti sertifikuoti arba pripažinti tinkamais naudoti Lietuvoje nustatyta tvarka ir turėti atitikties įvertinimo dokumentą.

Rangovas privalo palaikyti ryšį su Lietuvos Respublikos kontroliuojančiomis institucijomis, užtikrinti jų patikrinimus savo sąskaita bei ištaisyti trūkumus, kuriuos jie atras šių patikrinimų metu.

Rangovas turi vykdyti visus galiojančius Lietuvos Respublikos normatyvinius reikalavimus ir taisykles, išleistas bet kurios valdžios įstaigos, kurios jurisdikcijoje yra statybos aikštelė.

Atsakingi darbai ir konstrukcijos turi būti priimti tai įforminant aktu, o baigtas statinys turi būti priimtas naudoti Lietuvos Respublikoje nustatyta tvarka.

Baigus darbus ir pridudant statybą rangovas savo sąskaita turi parengti ir pateikti užsakovui išpildomuosius brėžinius su visais statybos metu įneštais pakeitimais, papildymais ir patikslinimais natūroje.

Reikalavimai gaminių ir medžiagų kokybei

Visi gaminiai ir medžiagos turi atitikti specifikacijoje, brėžiniuose ir aiškinamajame rašte nurodomus kokybės reikalavimus. Jų įpakavimo ar pristatymo dokumentai turi nurodyti jų kokybę arba tokia pati informacija turi būti nurodoma kokiu nors kitu būdu.

Jei reikalaujama, kad nurodyti gaminiai ir medžiagos būtų nurodyto tipo ar standarto arba jie yra įtraukti į oficialią kokybės kontrolės procedūrą, jie turi turėti tipo patvirtinimo liudijimą, atitikimo standartui ar oficialų kokybės kontrolės patvirtinimą. Tipo patvirtinimo ir atitikimo standartui liudijimai negali būti atskiriami nuo produktų, o identifikacija turi būti visiškai aiški.

Gaminių ir medžiagų atitikties nurodymai montavimo stadijos metu neturi būti uždengiami arba, jei negalima palikti jų matomais, turi būti lengvai ir visiškai atidengiami.

Reikalavimai įpakavimui, transportavimui, tarpinis saugojimas

Transportavimo ir tarpinio saugojimo metu visi gaminiai ir medžiagos turi būti deramai uždengti ir supakuoti

Gaminių ir medžiagų pristatymą reikia koordinuoti pagal statybos darbų grafiką. Reikia vengti nereikalingo saugojimo statybos aikštelėje. Visi tiekiami gaminiai ir medžiagos turi būti su tinkamais dokumentais.

Atvežtų prekių išvaizdą, galimus defektus ir žalą reikia patikrinti vizualiai. Prekių užsakovas yra atsakingas už pranešimų dėl galimos žalos ir defektų pateikimą. Visos pretenzijos turi būti pateikiamos

A - 2018 – 61 TPD.ST	Lapas	Lapų	Laida
	3	14	0

prekių tiekėjui.

Gaminiai ir statybinės medžiagos turi būti saugomos taip, kad nepablogėtų jų kokybė. Reikia laikytis kiekvienos medžiagos, gaminio nurodytų saugojimo reikalavimų ir gamintojo pateiktų galiojančių nuorodų.

Statybos aikštelėje medžiagos turi būti laikomos tinkamose ir, jei būtina, izoliuotose, sausose, šildomose ir tinkamai vėdinamose patalpose taip, kad kiekviena medžiaga būtų padėta teisingai ir lengvai patikrinamas. Medžiagos ir prekės, pažeistos ar kitaip sugadintos dėl veiklos statybos aikštelėje, turi būti pakeistos naujomis Rangovo sąskaita. Už medžiagų ir gaminių nuostolius arba apgadinimą visiškai atsako Rangovas.

Remonto darbų vykdymas

Visi darbai turi būti atliekami taikant bendrai naudojamus ir pageidautinus darbo metodus, patyrusią ir tinkamą darbo jėgą.

Darbų koordinavimas

Rangovas atsakingas už darbų aikštelėje koordinavimą su tiekėjais ir kitais rangovais. Rangovas sudaro instaliavimo planą prieš pradėdamas darbus, o statybos metu užtikrina, kad instaliavimas vyktų teisingai ir pagal projekto sumanymą. Visi darbai, kurie yra perdaryti dėl aplaidumo šiuo aspektu, nesudarys pagrindo papildomam apmokėjimui.

Tiksli visų gaminių montavimo vieta nurodyta darbo brėžiniuose.

Visi darbai turi būti atliekami pagal dokumentacijoje ir gamintojo pateiktas instrukcijas bei taikant tinkamus darbo metodus, o taip pat pagal naudingą gamybinę patirtį.

Darbo sąlygos ir kiti faktoriai, turintys įtakos darbų vykdymui, turi būti numatyti iš anksto.

Darbų eiliškumas turi būti sudarytas taip, kad paskesni darbai nepakenktų anksčiau atliktų darbų kokybei.

Specifikacijoje konkrečiai nurodytų gaminių ir medžiagų pavyzdžiai turi būti pateikti Užsakovui iki darbų pradžios patvirtinimui gauti.

Nuolatiniam sulyginimui su galutiniais produktais naudojami pavyzdžiai turi būti laikomi iki darbų užbaigimo.

Rangovas privalo informuoti Užsakovo atstovus aikštelėje ir projektuotojus, vykdančius projekto priežiūrą, kad galima tikrinti medžiagų ir įvairių stadijų darbų kokybę, prieš įrengiant sekančias konstrukcijas ar darbus.

Nebaigtos ir užbaigtos statinių dalys turi būti saugomos nuo apgadinimų tolimesnių darbų metu. Turi būti saugoma nuo mechaninio poveikio, nuo purvo, korozijos, lietaus, drėgmės, sniego, ledo, užšalimo, per didelės kaitros ir per greito džiūvimo.

TECHNINĖ SPECIFIKACIJA TS-1

PAMATŲ ZONOS „MŪRAS / GRUNTAS“ TVARKYMAS

Rytinio fasado galerijos pamatų mūro tvarkymas ir hidroizoliacija atliekami vadovaujantis Paveldo tvarkybos reglamentu PTR 2.01.01:2010 „Kontakto zonos „Mūras/gruntas“

Atliekant pastatų pamatų tvarkybą reikia vadovautis Lietuvos Respublikos įstatymais, paveldo tvarkybos reglamentų, statybos techninių reglamentų ir Lietuvos standartų reikalavimais.

Pamatų tvarkybos darbų projektas parengtas atsižvelgiant į esamų pamatų mūro techninę būklę. Sienų mūras užterštas druskomis dėl kylančios drėgmės, nuo pamatų, dėl neįrengtos hidroizoliacijos kontakto zonoje mūras / gruntas. Atkasus pamatus, projektuotojai, dėl pamatų mūro būklės įvertinimo ir galutinio sprendimo priėmimo, dėl tvarkymo darbų sprendinių ir darbų apimtį patikslinimo.

Atliekant kontakto zonos „mūras / gruntas“ pamatų sutvarkymą, užtikrinamas vertingųjų savybių išsaugojimas.

Prieš pradėdamas istorinio mūro hidroizoliaciją, mūras turi būti sutvarkomas. Mūras yra valomas ir tvarkomas pagal paveldo tvarkybos reglamentą PTR 2.02.03:2007 „Akmens mūro ir natūralaus akmens, plytų mūro tvarkyba“.

Peržiūrėjus mūrą, būtina pašalinti visus vėlesnius cementinius užtaisymus. Kietos nešvarumų sankaupos, purvas, samanės ir kt. pirmiausiai nuvalomi mechaniškai, naudojant aštirus, bet paviršiaus nebraižančius įrankius (pvz., iš kietmedžio, plastiko ir pan.) braukiant purvą nuo viršaus žemyn. Taip pat valoma standžiais šepetiais (ne vieliniais) ir šiltu vandeniu.

Esant reikalui, nešvarumus galima suminkštinti 10 procentų skruzdžių arba oksalo rūgšties tirpalu:

A - 2018 – 61 TPD.ST	Lapas	Lapų	Laida
	4	14	0

Pamatų ir sienų druskingumas sumažinamas plaunant vandeniu ir plovimo vandenį surenkant į indus bei naudojant švairiu vandeniu sumirkytus kompresus, kurie po to išplaunami. Užterštos medžiagos ir plovimo vanduo nuo statinio turi būti pašalinti, kad neužterštų grunto. Nudruskinimui galima naudoti atskirų firmų siūlomas specialias priemones.

Senas ir sudulėjusias plytas reikia valyti ypač atsargiai, minkštais teptukais, dulkes išpūsti guminėmis kriaušėmis. Labai sudulėjusius plytų paviršius galima pradžioje sutvirtinti cheminėmis priemonėmis, palaukti kol paviršius sukietės, po to sutvarkyti siūles ir nuvalyti nuo paviršiaus teršalus ir dėmes.

Dumbliais, samanomis ir kitais biopažeidėjais apaugusios mūro vietos apdorojamos dolomita.

Pamatams, sumūrytiems su kalkiniais skiediniais parenkamos hidroizoliacinės medžiagos maksimaliai laidžios vandens garams ir CO₂ dujoms. Tvarkymui naudojant naujas plytas, jos mūrijamos ansulfatiniais arba šlakiniais cementiniais skiediniais. Mūro siūlės išvalomos iki 2 cm gylio ir užtaisomos sulfatiniais arba šlakiniais (kuo smulkesnės granulometrijos) skiediniais, užpildomos mūro tuštumos. Prieš pradėdant istorinio mūro hidroizoliaciją, mūras turi būti sutvarkomas, pakeičiamos šlapios arba įmirkusios plytos - tai yra sudėtinė hidroizoliacijos dalis, jau tuo metu mūras yra sausinamas. Esant reikalui remontuojamas gerai išdegtomis pilnavidurėmis molio plytomis M150 su skiediniu M50. Po mūro sutvarkymo, atliekamas priešhidroizoliacinis tinkavimas.

Po hidroizoliacinio tinkavimo pamatai hidroizoliuojami standžiomis teptinėmis mineralinėmis dangomis. Mineralinis sąstatas, kuris ant paruošto paviršiaus dviem sluoksniais tepamas teptuku esant oro temperatūrai $\geq 5^{\circ}$, sustingsta per ~3val ir tampa stiprus, gerai sukimba su pagrindu, yra **nepRALaidus vandeniui**, laidus garams, atsparus sulfatams, ilgaamžiškas. Tokias savybes turi BAYOSAN arba REMMERS sistemų medžiagos. Tokios arba ne blogesnės savybės yra privalomos naudojamai mineralinei hidroizoliacijai. Darbai, jų kokybės kontrolė, saugos reikalavimai vykdomi griežtai pagal pasirinktos sistemos technologinę kortelę. Įrengta mineralinė izoliacija nuo mechaninių pažeidimų užpilant smėliu apsaugoma drenuojančia membrana.

Istoriniams pamatams draudžiama įrengti vertikalią hidroizoliaciją su vandens garams nepRALaidžiomis dangomis, kaip pavyzdžiui bituminėmis. Jeigu istorinis mūras sumūrytas kalkiniais skiediniais, tai mineralinės hidroizoliacinės medžiagos gali būti pagamintos tik iš sulfatams atsparių arba šlakinių cementų. Pamato hidroizoliacija apsaugoma drenuojančia membrana.

Akmens mūras nehidroizoliuojamas, izoliuojamos tiktai akmens mūro siūlės. Standžios mineralinės dangos apsaugomos elastingomis mineralinėmis dangomis. Pagrindinis principas:

pamatų mūrams hidroizoliacinės medžiagos turi būti kvėpuojančios vandens garų atžvilgiu.

Tinkavimas sanuojančiu tinku

Cokolis, nuo projektuojamos nuogrindos paviršiaus, tinkuojamas ne mažiau kaip $\approx 0,40m$ aukščio **sanuojančiu tinku**. Pašalinus seną tinką, mūras valomas, plaunamas, remontuojamas gerai išdegtomis pilnavidurėmis molio plytomis M150 su skiediniu S50. Tinkuojama keliais sluoksniais su technologinėmis pertraukomis. Sanuojančio tinko tipas, sluoksnių skaičius nustatomi atlikus mūro drėgnio ir užterštumo tirpiomis druskomis tyrimus.

TECHNINĖ SPECIFIKACIJA TS-2

MŪRO TVARKYMAS

Atliekant kontakto zonos „mūras / gruntas“ pamatų atidengimą kviesti projektuotojus dėl pamatų mūro būklės įvertinimo ir galutinio sprendimo priėmimo, dėl tvarkymo darbų sprendinių ir darbų apimtys patikslinimo.

Atstatomos iškritusios ir išdulėjusios mūro plytos. Mūro tvarkymui tinkamos tiek senos šio mūro plytos, tiek ir naujos medžiagos. Atstatomi elementai turi harmoningai įsilieti į visumą.

Akmens mūro siūlės užtaisomos kalkių skiediniu. Netinka labai tankus cementinis skiedinys, nes po juo kaupiasi drėgmė. Jeigu toks skiedinys buvo panaudotas anksčiau, jį reikia išardyti ir pakeisti.

Skiedinio sukibimui su pagrindu pagerinti rekomenduojama į skiedinį įmaišyti 0,05-0,1 % metilceliuliozės miltelių nuo rišamosios medžiagos kiekio. Šiuo skiediniu galima įmūryti ir

A - 2018 – 61 TPD.ST	Lapas	Lapų	Laida
	5	14	0

iškritusius akmenis.

Fragmentinis mūro remontas atliekamas pagal tris technologijas:

- Plytų auginimo technologija;
- Išdūlėjusių siūlių rievėjimo;
- Plytų įklijavimo technologija.

Atidengus autentišką mūrą, iškvietus projektuotojus, bus pritaikyta tinkama mūro restauravimo darbų technologija.

Galerijos mūro tvarkybos darbai atliekami pagal Paveldo tvarkybos reglamento PTR 2.02.03:2007 „Akmens mūro ir natūralaus akmens, plytų mūro tvarkyba“ priedus. Tvarkybos darbams kalkinės restauracinės mūro medžiagos parenkamos pagal PTR 2.02.03:2007, 3 priedo 1 lentelė. Restauracijos tikslams naudojamos orinės kalkės.

Dolomitinės kalkės naudojamos masyvaus akmens mūro tuštumoms užpildyti pagal technologų rekomendacijas. Statybinės kalkės bandomos pagal Lietuvos standartą LST EN 459-1+AC (D):2006 „Statybinės kalkės. 2 dalis. Bandyto metodai“.

1. PLYTŲ SIŪLIŲ ATSTATYMO RESTAURACINIS SKIEDINIO SUDĖTIS:

1 – tūrio dalis kalkių tešlos 50 % drėgnumo, 67 % aktyvumo;

2,5 – tūrio dalies 2,5–0,14 mm frakcijos smėlio;

0,1 – tūrio dalies plytų miltų, smulkesnių kaip 2,5 mm frakcijos;

0,1 – tūrio dalies nesijotų marmuro miltų;

0,01 – tūrio dalies susmulkintos medžio anglies.

2. KONTAKTO ZONA - „sausas mūras/drėgnas mūras“ plotų atstatymo restauracinis kalkių skiedinys:

0,1 – tūrio dalis kalkių tešlos 50 % drėgnumo, 67 % aktyvumo;

2 – tūrio dalis 5–2,5–0,14 mm frakcijos smėlio;

1 – tūrio dalis 10–5 frakcijos žvyro;

0,1 – tūrio dalies grūstų plytų miltų, smulkesnės kaip 2,5 mm frakcijos;

0,2 – tūrio dalies 5–2,5–0,14 mm frakcijų susmulkintos medžio anglies;

0,1 – tūrio dalies nesijotų marmuro miltų.

3. PLYTŲ „AUGINIMO“ TECHNOLOGIJA:

- išvalomas sudūlėjusių plytų dugnas, impregnuojamas giluminiu gruntu;

- užtepamas adhezinis sluoksnis;

- dugnas padengiamas plytų auginimo skiediniu, kuris gali būti ruošiamas pagal pateiktą receptūrą:

- 1 tūrio dalis šlakinio cemento CEM III/B 32,5;

- 4 tūrio dalys maltų plytų (2,0 t.d. frakcija 0,3–0,6 mm; 2,0 t.d. frakcija 0,6–1,2 mm);

- skiedinio paruošimui rekomenduojamas geriamasis vanduo su plastikliu;

- paruoštą skiedinį kloti 5 mm sluoksniu trombuojant, sudarant vienos paros technologinę pertrauką;

- atkurtų plytų siūles užtaisyti restauraciniu skiediniu;

- plytų paviršių hidrofobizuoti.

4. IŠDŪLĖJUSIŲ SIŪLIŲ RIEVĖJIMO TECHNOLOGIJA:

- išvalyti siūlių dugną, jį sudrėkinant, ir gruntuoti dugną adheziniu gruntu;

- užtaisyti siūlę rievėjimo skiediniu, kurio receptūrą apsprendžia architektas-restauratorius, remdamasis esamų siūlių spalva, poringumu, užpildo granulometrija ir kitais tyrimų rezultatais.

5. PLYTŲ „ĮKLIJAVIMO“ TECHNOLOGIJA:

- išvalyti sudūlėjusių plytų dugną ir jį sudrėkinti;

- įklijuoti pagal reikiamus matmenis išpjautą ir sudrėkintą plytą sudėtinu skiediniu 1:0,5:6 (šlakinis cementas:kalkių tešla:smėlis). Siūles palikti neužpildytas. Architektui-restauratoriui reikalaujant, gali būti naudojamos autentiškos arba naujos plytos. Skiedinio klijingumui padidinti rekomenduojama įmaišyti apie 0,5% metilceliuliozės miltelių.

Siūles rievėti skiediniu, kurio sudėtis pateikta siūlių rievėjimo technologijos aprašyme.

Plyšiai injekuojami, susiūnant plieninėmis kabėmis. Mūras nudruskinamas.

A - 2018 – 61 TPD.ST	Lapas	Lapų	Laida
	6	14	0



Pav. 1
Plyšys arkinėje sąramoje

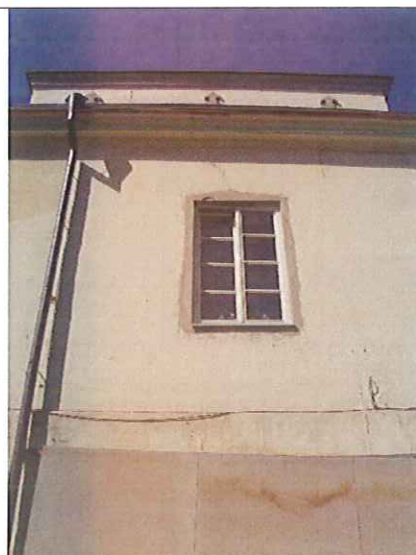

Pav. 2
Plyšys antro aukšto lango plėštinėje sąramoje, pereinantis į karnizą.

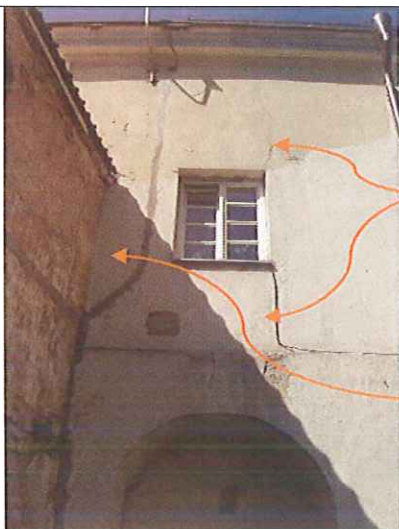

Atidengti plyšį ir užtaisyti pagal spc. technologijas

Kabelis paklotas tinke ir užtaisytas cemento skiediniu. Prieš sienų dažymą, tvarkant tinką, pašalinti visus cementinius tinko užtaisymus.

Pav. 3



Pav. 4
Galerijos vaizdas iš vidaus

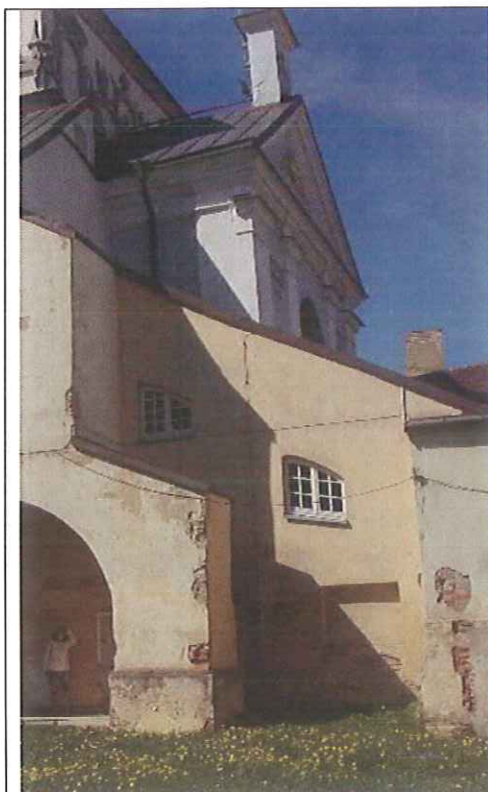

Pav. 5
Galerijos fragmento liekanos

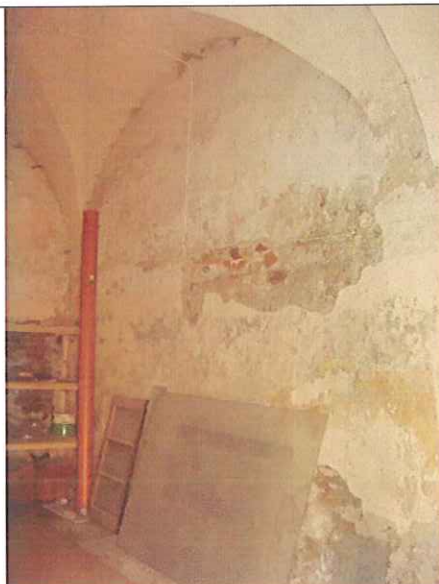

Pav. 6
Galerijos vaizdas iš vidaus.
Atsisluoksniavęs druskų ir
drėgmės pažeistas tinkas ir sienų
dažymas

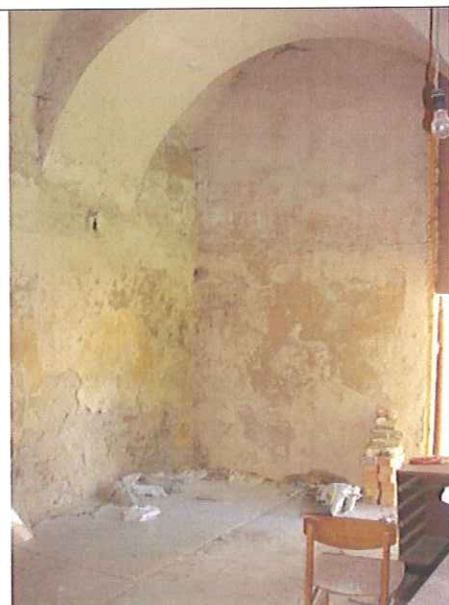

Pav.7
Galerijos vaizdas iš vidaus

A - 2018 – 61 TPD.ST	Lapas	Lapų	Laida
	8	14	0

TECHNINĖ SPECIFIKACIJA TS-3

PLYŠIŲ INJEKAVIMAS

10. Plyšių susiuvimas

Palėpėje, 11 patalpoje susiuvamas vertikalus plyšys.

Plyšių susiuvimo technologiją sudaro šie darbai:

- Tinko pašalinimas.
- Vagelių kirtimas plytų mūro siūlėse (kertama kas 3 – 5 eiles). Vagelių gylis 30mm. Vagelių ilgis 60cm.
- Vagelių dugnas ir armatūros strypai gruntuojami epoksidiniais klijais.
- Vagelės užpildomos mastika EPC-1 į kurią įplukdomas armatūros strypas.
-

12. Plyšių injekavimas

Paruošiamieji darbai:

Suplyšusio mūro tinką būtina pašalinti, nes tinko plyšiai dažnai nesutampa su plyšiais mūre. Plyšius nuvalyti mechaniškai arba suspaustu oru (2 atm. slėgiu). Jeigu plyšių plotis mažesnis negu pakerio (injekavimo vamzdelio) diametras , būtina pragręžti skylę pakeriui įstatyti. Plyšių hermetizacija gali būti atlikta cemento – smėlio skiediniu arba (kai plyšio plotis viršija 5mm) pakulomis, išmirkytomis cemento skiedinyje. Smulkių plyšių tinklas užglaistomas. Sekančią po plyšių hermetizavimo dieną plyšiai praplaunami, kol iš apatinio pakerio nesisipils švarus vanduo.

Injekavimo pakeriai statomi magistraliniuose plyšiuose apie 50-70cm atstumu , ne mažiau dviejų vienam plyšiui. Jie įstatomi plyšio kryptimi arba (jeigu kryptis nežinoma) įstrižai. Smulkių plyšių tinklo zonoje pakeriai montuojami 15+30cm atstumu, šachmatine tvarka.

Injekavimo darbai:

Plyšių injekavimas vykdomas rankinių siurblių 2-6 atm. spaudimu, iš apačios į viršų.

Pirma žarna pajungiama prie apatinio pakerio. Pumpuojama, kol skiedinys nepasirodys antrame iš apačios pakeryje. Jeigu skiedinys prasiveržia per plyšių hermetizavimą, plyšius užtrinti gipsu arba sausu cementu. Jeigu injektuojant skiedinys nesiveržia per rezervinį pakerį, būtina atlikti papildomą injekavimą per rezervinį pakerį. Injekavimo skiedinys ruošiamas nedideliais kiekiais.

Mūro plyšių injekavimui naudojami:

- cementiniai skiediniai
- cemento – smėlio skiediniai
- sudėtiniai skiediniai.
- polimercementiniai skiediniai.

Naudojamos medžiagos:

- portlandcementas M 400, M 500
- kalkių tešla
- užpildas (smulkus kvarcinis smėlis, maltos plytos, kreida arba maltas marmuras sijotas per 0.14mm sietą)
- geriamas vanduo

Plastifikatoriai:

- NaNO₂ apie 5% cemento masės
- PVAE apie 5% cemento masės
- Divinilstirolinis lateksas CK-65 СГП-Б apie 5% cemento masės
- Superplastifikatorius C-3 apie 1-2% cemento masės
- Kalkių tešla apie 15% cemento masės
- Molio tešla apie 15% cemento masės
- Polimerai PVAE ar, arba CK-65 СГП-Б

Žiemos metu rekomenduojami priedai:

- Natrio nitritas (NaNO₂)
- Potašas (K₂CO₃)

Rekomenduojami sąstatai:

- 1:0.25:0.06:0.06 (cementas : užpildas : natrio nitritas : vanduo)
- 1:0.6:0.5 (cementas : natrio nitritas : vanduo)
- 1:0.25:0.2:0.05:0.0025 (cementas : smėlis : molio tešla : potašas : kreida)

13. Baigiamieji darbai

- Netrukus po plyšių injektavimo, galima atlikti pakerių pašalinimą, siūlių ir mūro valymą.
- Kokybės kontrolę vykdo darbų vykdytojas (meistras), kuris veda darbų vykdymo

A - 2018 – 61 TPD.ST

Lapas	Lapų	Laida
9	14	0

žurnalą, kuriame nurodoma skiedinio sudėtis, jo mechaninės charakteristikos, skiedinio sąnaudos.

- Skiedinio kontroliniai pavyzdžiai tiriami po 28 dienų.
Šiuos darbus gali atlikti atestuota įmonė paruošusi šių specialiųjų darbų vykdymo taisykles.

14. Mūro nudruskinimas

Mūras nudruskinamas, kai druskų koncentracija viršija leistiną. Mūro paviršiaus priešdruskinis apdirbimas taikomas prieš tinkuojant.

- Prieš nudruskinimą pašalinami drėgmės šaltiniai.
- Mūras mechaniškai nuvalomas ir nuplaunamas virintu vandeniu.
- Paviršius apdorojamas AS 06 tirpalu – priemonė prieš tirpias druskas (chloridus ir sulfatus), kuris suriša tirpias druskas į netirpias. Ruošiamas tirpalas: vanduo - 1:3 ir užpurškiamas. Po 7 val. kontroliuojamas tirpių druskų kiekis. Jeigu jis viršija leistiną, tirpalo koncentracija didinama iki 1:2 ir operacija kartojama. Tirpalo sąnaudos 0.3-0.5l/m².
- Išsiskyrusias druskas mechaniškai nuvalyti, mūrą tinkuoti 24-48 val. laikotarpyje.

15. Mūro sutvirtinimas plieninėmis atotampomis

Palėpės patalpoje tarp ašių 5-6 vienoje ugniasienės piliastroje prie grindų yra horizontalus plyšys. Siena pakrypusi į lauko pusę. Ugniasienės stabilumui padidinimui piliastą pritraukiama prie skersinės ašies 6 sienos juostomis iš armatūrinio plieno Ø 22. Juostos įrengiamos 14,15 ir 15,40 altitudėse. Suveržimo juostos iš pradžių laikinai sujungti movomis, po to veržti visas movas dinamometriniu raktu. Juostų įtempimo jėga 4,0t. Veržiant rankiniu būdu, spaudžiant 30-40kg jėga tol, kol juostose nelieka išlankstymų, o daužant girdisi švarus aukšto tono garsas. Galutinę juostų suvaržymą, plyšelių užtaisymą atlikti tik teigiamoje oro temperatūroje.

Visos metalinės detalės turi būti padengtos antikorozine danga.

TECHNINĖ SPECIFIKACIJA TS-4

TINKUOTŲ PAVIRŠIŲ TVARKYMAS

Cementinių užtaisymų pašalinimas

Visus vėlesnius cementinius užtaisymus (lopus) pašalinti 100%.

1. Nešvarumų valymas

Nešvarumus, byrantį tinką pašalinti, sienų paviršių nuvalyti kietais kaproniniais šepečiais ar minkštais skutimo įrankiais.

2. Uždažymų pašalinimas

Aliejiniams dažams dažytus paviršius rekomenduojame valyti karšto oro pistoletais arba naudojantis elektriniais reflektoriais. Karšto oro srove arba nukreipta elektros spiralės šiluma aliejinių dažų paviršius įkaitinamas kol susiraukšlėja ir atsilupa nuo tinko, ir nuvalomas (nugramdomas) skutikliu.

Aliejinius dažus galima valyti ir pramoninės gamybos cheminiais valikliais pagal gamintojo technologijas. Reikia atkreipti dėmesį, kad beveik visi cheminiai valikliai kenkia dirbančių sveikatai.

Aliejinius dažus taip pat galima nuvalyti šarminiais tirpalais – 8% natrio šarmo tirpalu sutirštintu KMC (karboksimetilceliuliozės) kleisteriu. Bet kokiais būdais nuvalius aliejinius dažus, nuvalytus paviršius reikia perplauti plovimo skysčiu "A" ir švariu vandeniu.

Plovimo skystis "A":

- 1 tūrio dalis etilacetato,
- 1 tūrio dalis propolio spirito,
- 10 tūrio dalių vandens,
- 0,1 tūrio dalis skysto muilo.

Aliejinius dažus taip pat valo spirito ir amoniako (25%) mišinys 1:1

Klijinius dažus galima nuvalyti valomus paviršius suvilgius šiltu arba karštu vandeniu, leidžiant suminkštėti ir nuskutant skutikliais.

4. Pelėsių valymas. Dalis pelėsių paprastai nusivalo kartu su nešvarumais ir dažais. Likusias pelėsių tamsiai pilkas kolonijas galima išvalyti 5% vandeniniu amoniako tirpalu arba amoniako-spirito vandeniniu mišiniu (1:1:1).

Valymo mišinys "B":

- 1 tūrio dalis amoniako 25%,
- 2 tūrio dalies etilo spirito (propolio spirito),
- 1 tūrio dalis vandens.

5. Nudruskinimas

A - 2018 – 61 TPD.ST	Lapas	Lapų	Laida
	10	14	0

Sveikos struktūros uždruskėjusį tinką (baltos ar pilkos kristalinės apnašos ant tinko paviršiaus) būtina nudruskinti. Pirmiausia apnašos nuvalomos sausai į atskirą indą ir išnešamos iš objekto teritorijos. Svarbu, kad nuvalytos druskos nepatektu ant grindų. Restauracijos ar eksploatacijos nepašalintos druskos vėl pateks į tinką.

Tirpių druskų likučius galima sujungti į netirpius pačioje tinko masėje specialiais nudruskinimo preparatais skiedžiant juos vandeniu (1:1).

6. Tinko netekčių atstatymas

Pašalinus cementinius lopus arba byrantį, neturintį cementacijos tinką, jį reikia atstatyti restauraciniu mišiniu, susidedančiu iš:

- 1 tūrio dalies baltojo cemento,
- 0,2 tūrio dalių kalkių tešlos 50% drėgnumo 67% $\text{CaO} + \text{MgO}$,
- 4-5 tūrio dalių užpildo 0,14 - 1,5 mm frakcijos intervale arba standartinis smėlis tinko darbams.

Užtrynimui naudoti restauracinį mišinį:

- 1 tūrio dalis kalkių tešlos 50% drėgnumo 67% $\text{CaO} + \text{MgO}$,
- 1 tūrio dalis smulkaus smėlio 0.314-0.14 mm frakcijų intervale,
- 0,1 tūrio dalis maršalito.

Galima naudoti Vokietijos firmos BAYOSON gaminiui analogišką kalkinį užtrynimo mišinį.

7. Antiseptikavimas

Prieš dažymą tas plokštumas, kuriose pastebėti pelėšiai, būtina antiseptikuoti 8% Na_2SiF_6 (natrio silicio fluorida) vandeniniu tirpalu.

8. Plyšių, duobučių užtaisymas.

Pastebėjus plyšius, būtina juos gerai įgilinti ir gerai suvilgius vandeniu užpildyti atitinkamos sudėties ankščiau išvardintais restauraciniais mišiniais. Ypatingai gerai reikia suvesti seno ir naujo tinkų sandūras.

9. Lubų paviršių restauravimas.

Skliautuotų lubų paviršių valymas ir restauravimas analogiškas sienų tinko paviršių restauravimui.

TECHNINĖ SPECIFIKACIJA TS 5

DAŽYMAS

Interjeruose tinkų tvarkybos ir dažymo darbus rekomenduojama atlikti esant aplinkos temperatūrai, nemažesnei kaip $+ 8^\circ\text{C}$ ir nedidesnei kaip $+ 25^\circ\text{C}$, o sienų drėgmei - nedidesnei kaip 8 % ir santykinėi drėgmei - nedidesnei kaip 70 %. Temperatūra matuojama 0,5 m aukštyje nuo grindų. Temperatūrų skirtumas atskiruose patalpos taškuose neturi viršyti 10°C .

Medžiagos:

Dažymo darbams rekomenduojama naudoti medžiagas, panašias į istorines, kurios atitinka suderinamumo ir grįžtamo principams, nepažeidžia originalo, nereikalauja originalo pašalinimo, stiprumas gniuždant mažesnis arba lygus originalo, sudaro stabilią dangą ir yra nekenksmingos gamtai ir žmonėms, atitinka estetinius reikalavimus. Pigmentai turi būti mineralinės kilmės, atsparūs šarmams, šviesai, atmosferos pokyčiams;

Draudžiama naudoti dažus, turinčius kenksmingų sudėtinųjų komponentų (pvz., švino baltalų), o sveikatai pavojingi organiniai tirpikliai sumažinami iki leistinų normų žemutinės ribos. Naudojami dažai privalo turėti atitiktą sertifikatą;

Naudojamų dažų sudaromos dangos turi būti laidžios vandens garams. Jeigu dažai naudojami naujai padarytam tinkui dažyti, tai, siekiant užtikrinti jo kietėjimą, dažų dangos turi būti laidžios ir anglies dvideginiui (CO_2). Vandens garų ir (CO_2) laidumo vertės galima nustatyti (jeigu reikia) pagal LST EN ISO 7783-1 ir LST EN 1062-6*).

Dažai:

Sienos, lubos, skliautai dažomos klijiniais kreidininiais dažais. Rišiklis - gyvulinės ar augalinės kilmės klijai. Pigmentai turi būti atsparūs šviesai, mikroklimato pokyčiams (drėgmei). Tinko paviršiaus tvirtintojai - įklijintojai, glaistai, gruntai, dažai gaminami vietoje, objekte, pagal projekte numatytas receptūras. Dažus ir gruntus ruošia restauratoriai dažytojai;

Dažant kitokiais pramoninės gamybos „kvėpupjančiais dažais“, būtina laikytis nustatytų gamintojo technologijų.

A - 2018 – 61 TPD.ST	Lapas	Lapų	Laida
	11	14	0

Bet kurios sandaros gruntinis, išlyginamasis bei apdailinis dažų sluoksniai turi būti iš vieno gamintojo. Medžiagos turo būti tiekiamos į statybos aikštelę paruoštos naudojimui. Jos pristatomos užantspauduotose konteineriuose su tokia informacija:

- gamintojo rekvizitai;
- medžiagos pavadinimas ir savybės;
- pritaikymo sritys;
- reikalavimai paviršiams, skiediklio tipui, dažymo būdui;
- spalvos nuoroda pagal Europos Sąjungos standartus;
- siuntos numeris ir pagaminimo data.

Tinkuotų vidaus paviršių dažomas matiniais, ypatingai gerai kvėpuojančiais dažais. Jie turi būti atsparūs plovimui, valymo priemonių, chemikalų poveikiui. Ant šiais dažais nudažytų paviršių turi neaugti pelėsis. Savybių turi nekeisti 10 metų.

Medinių vidaus paviršių dažOMA aliejiniais dažais. Savybių turi nekeisti 15-20 metų. Dažai turi apsaugoti medį nuo puvinimo.

Dažymo eiga:

Interjerų tinkuotų paviršių dažymas turi būti atliekamas tik sutvarkius statinio konstrukcijas ir paruošus tinkuotus paviršius (kai sutvarkytos sienų ir lubų perdangų konstrukcijos, išdžiovintas mūras, stabilizuoti tinkuoti paviršiai, atliktas tinkuotų paviršių biocidinis apdorojimas, pašalintos druskos, nuvalytos dulkės, panaikintos riebalų ar bitumų dėmės, tinkuoti paviršiai vientisi, švarūs, sausi, išlyginti pagal išlikusius sveikus istorinius paviršius). Dažyti galima po 28 parų, užbaigus tinko tvarkybos darbus.

Dažant ar perdažant interjerų sutvarkytus tinkuotus paviršius, privaloma atlikti rankiniu būdu tinkuotų paviršių dalines ar ištisines, kartotines, sutvirtinimo - gruntavimo, paviršiaus išlyginimo - glaistymo, svidinimo, plovimo, gruntavimo ir dažymo operacijas. Bandyminiai dažyti paviršiai turi atitikti istoriniams spalvomis, blizgesiu, matiškumu bei tekstūra;

Dažant vandeniniais klijiniais dažais, atliekamas tinko paviršiaus dalinis ar ištisinis tvirtinimas - gruntavimas, glaistymas, svidinimas, valymas, plovimas, gruntavimas, dažymas. Bandyminiai dažyti paviršiai turi atitikti istoriniams pagal spalvas, matiškumą bei tekstūrą. Biokorozijai neatsparus rišiklis gali būti pakeičiamas bioatspariu sintetiniu rišikliu (pvz., odos klijai pakeičiami KMC klijais);

Tose patalpose, kuriose bus atkurama spalvinė puošyba, paviršiai turi būti paruošti itin kruopščiai. Prieš dažant, parinkta spalvinė gama ir jos bandiniai ant sienų, suderinami su projekto autoriumi.

Dažant aliejiniais dažais, privaloma atlikti rankiniu būdu tinkuotų paviršių dalines ar ištisines, kartotines, sutvirtinimo - gruntavimo, paviršiaus išlyginimo - glaistymo, svidinimo, valymo, gruntavimo ir dažymo operacijas. Bandyminiai dažyti paviršiai turi atitikti istoriniams pagal spalvą, blizgesį, matiškumą bei tekstūrą;

Nuo medinių paviršių nuvalomos dulkės ir nešvarumai, pašalinamos silpnai besilaikančios šakos ir smalingi tarpeliai, skylės užtaisomos mediniais kaišciais, plyšiai ir nelygumai užglaistomi. Švarūs ir lygūs paviršiai nugruntuojami, o išdžiūvę dalinai užglaistomi, užglaistytos vietos nugruntuojamos. Gruntui išdžiūvus užglaistytos vietos nušlifuojamos ir visos plokštumos ištisai nugalstomos vienu sluoksniu, o išdžiūvusios vėl nušlifuojamos. Nušlifuoti paviršiai gruntuojami ir fleicuojami, o išdžiūvę vėl šlifuojami. Taip paruošti paviršiai dažomi vieną kartą aliejiniais arba emaliniiais dažais ir fleicuojami, o išdžiūvę šlifuojami ir antrą kartą dažomi bei fleicuojami.

Dažymas teptuku atliekamas taip, kad paviršiaus dengiamajame sluoksnyje nebūtų matomos teptuko žymės. Voleliu dažoma tik lygiuose apribotuose plotuose viduje patalpų.

Purškimas galimas, jei gretimi paviršiai gerai uždengti.

Dažoma pagal nurodytą spalvų skalę.

Reikalavimai dažytiems paviršiams

Dažytų paviršių kokybė vertinama tik vandeniniams dažams visiškai išdžiūvus, o aliejinių, emulsinių ar dispersinių dažų paviršiuje yra susidariusi tvirta plėvelė.

Vandeniniais klijiniais kreidiniais dažais dažyti paviršiai turi būti visiškai lygūs, be dėmių, ruožų, nutekėjimų, aptaškymų, plaukų iš teptuko ir neteplūs.

Aliejiniais dažais dažyti paviršiai turi būti to paties atspalvio, blizgančios ar matinės faktūros. Neleistini apatinių sluoksnių persišvietimai, dėmės, lipnumas, raukšlės, nutekėjimai, plėvelės gabaliukai, matomos dažų kruopelės, kalkių išsprogėjimai, svidinimo nelygumai ar teptuko brūkšniai, neleistini kreivumai susiliečiant dviem spalvoms, juostelės arba spalvos krašto nukrypimas gali būti ne didesnis kaip 1 mm per 1 m. Dažų sluoksniai turi būti tvirtai ir tolygiai sukibę su dengiamu paviršiumi.

A - 2018 – 61 TPD.ST	Lapas	Lapų	Laida
	12	14	0

Įrankiai

Naudojant istorines technologijas ir vandeniu skiedžiamus dažus, dažymui naudojami šepučiai, teptukai, skliautams ir luboms - purkštuvai. Įrankiai plaunami geriamu vandeniu.

Naudojant aliejinius dažus, naudojami šepučiai, teptukai, voleliai, o įrankiai plaunami skiedikliu terpentinu.

Gamtos apsauga

Dažus ir plakiruojančias medžiagas draudžiama pilti į kanalizaciją, žemės gruntą, vandens telkinius. Sausą tarą ir sudžiūvusius dažų likučius išvežti į atliekų surinkimo punktus. Skystus neišnaudotus dažų likučius išvežti į nuodingų medžiagų surinkimo punktus.

Paliekamų patalpų būklė

Pabaigus darbus, Rangovas turi pašalinti visas medžiagas ir šiukšles, išvalyti purvą. Visi aptaškymai ar nuvarvėjimai turi būti pašalinti visais įmanomais būdais.

Pastatai ir statiniai turi būti palikti švarūs, su išvalytais langais ir grindimis, tinkami naudojimui.

TECHNINĖ SPECIFIKACIJA TS-6

PRIDAVIMAS EKSPLOATACIJAI

Rangovo pateikiama informacija

Priduodant darbus Rangovas privalo pateikti visų panaudotų medžiagų, konstrukcijų ir įrangos sertifikatų, techninių pasų ir kitos informacijos rinkinius.

Pridavimo eksploatacijai dokumentacija

Tolimesniam naudojimui Rangovas turi pateikti tris tokių dokumentų rinkinius: visus sertifikatus, taip pat ir Lietuvoje išduotus sertifikatus, bandymo protokolus, medžiagų saugos ir atitikties dokumentus, tikrinimo ataskaitas, gamintojo priežiūros instrukciją įrangai, įrenginiams, sistemoms ir medžiagoms, tiekėjų ir subrangovų sąrašus su adresais, telefonų ir faksų numeriais, el. pašto adresais.

Aukščiau išvardinti reikalavimai yra privalomi visiems subrangovams ir jų medžiagoms bei įrenginiams.

Dokumentacija turi būti sukomplektuota bylose ir sutvarkyta pagal turinį, laikantis šioje specifikacijoje pateikiamos kodavimo sistemos. Visos naudojimosi instrukcijos ir brėžiniai turi būti lietuvių kalba.

Priėmimas

Rangovas atlieka visus bandymus, testavimus, sertifikavimus, organizuoja priėmimą ir kviečia Užsakovą ir Projektuotoją į priėmimą, kad gauti galutinio priėmimo aktą. Tikrinimo akte turi būti nurodyti nebaigti darbai ir galimų defektų taisymas. Tie kuriuos Rangovas sutinka pataisyti vėliau per defektų šalinimo laikotarpį, turi būti registruojami atskirai.

Darbai pagal patikrinimo įrašus, išskyrus šalintinus vėliau, turi būti atliekami neatidėliotinai ir tikrinami atskirai bei patvirtinami pagal galutinio priėmimo akto reikalavimus.

Atsakomybės už defektus laikotarpis

Defektai, kurie galėtų sukelti nepatogumų ar papildomą žalą, turi būti taisomi iškart. Galutinis patikrinimas turi būti atliekamas po vienerių metų nuo priėmimo datos. Priėmimo metu turi būti priimamas sprendimas dėl to, kokių mastu ir kurie defektai turi būti šalinami iš karto, o kuriuos galima atidėti galutiniam defektų tikrinimui. Į Rangovo atsakomybę įeina visų defektų ir susidėvėjimų taisymas, išskyrus tuos, kuriuos sukėlė netinkama eksploatacija.

Visi remonto darbai atliekami Rangovo ar tiekėjų esant tinkamai Rangovo priežiūrai.

Visi darbai turi būti atliekami laikantis darbų metodų ir kokybės standartų, pateikiamų kontrakte.

Garantija

Garantija atitinka bendrų sutarties nuostatų reikalavimus.

Rangovui tenka Lietuvos Respublikos įstatymų nustatyta administracinė, civilinė ir baudžiamoji atsakomybė už blogai atliktų statybos darbų padarinius statybos metu ir per rangos sutartyje nustatytą statinio garantinį laiką (kurio pradžia skaičiuojama nuo statinio atidavimo naudoti dienos), bet ne trumpesnį kaip:

- pastatų, elektros, mechanikos darbai – 5 metai
- paslėptų statinio elementų (konstrukcijų, vamzdinių ir t. t.) – 10 metų

Rangovas įsipareigoja garantiniu laikotarpiu savo sąskaita ištaisyti trūkumus, kilusius dėl nepakankamos darbo kokybės, blogos konstrukcijos ir nestandartinių medžiagų.

Garantija apima ir reikalingą techninį veikimą.

Garantinio laiko trukmė koreguojama pagal statinių priėmimo metu galiojantį Lietuvos Respublikos statybos įstatymą.

A - 2018 – 61 TPD.ST	Lapas	Lapų	Laida
	13	14	0

**PAGRINDINIAI DOKUMENTAI,
KURIAIS VADOVAUJANTIS PARENGTAS PROJEKTAS**

PAVELDO TVARKYBOS REGLAMENTAI

- PTR 3.04.01:2014 „Leidimų atlikti tvarkybos darbus išdavimo taisyklės”
- PTR 3.02.01:2014 „Tvarkybos darbų projektavimo sąlygų išdavimo taisyklės”
- PTR 3.06.01:2014 „Kultūros paveldo tvarkybos darbų projektų rengimo taisyklės”
- PTR 3.08.01:2013 „Tvarkybos darbų rūšys”
- PTR 2.02.03:2006 „Plytų mūras. Bendrieji reikalavimai”
- PTR 2.02.01:2006 „Akmens mūras ir natūralus akmuo. Bendrieji reikalavimai”
- PTR 2.02.03:2007 „Akmens mūro ir natūralaus akmens, plytų mūro tvarkyba”
- PTR 2.02.03:2006 „Plytų mūras. Bendrieji reikalavimai”
- PTR 2.06.01:2010 „Fasadų dekoratyvinių dangų, dekoratyvinio tinko, tinkuotų, dažytų paviršių tvarkyba” “
- PTR 2.05.01:2010 „Metalo gaminių ir metalo konstrukcijų tvarkyba”
- PTR 2.02.02:2010 „Metalo gaminių ir metalo konstrukcijų sutvirtinimas cheminėmis priemonėmis”
- PTR 2.04.01:2010 „Medžio ir stalių gaminių tvarkyba”
- PTR 2.04.01:2006 „Medžio apdaila ir stalių gaminiai. Bendrieji reikalavimai”
- PTR 4.01.01:2007 „Nekilnojamojo kultūros paveldo ardomųjų tyrimų ir projektavimo dokumentacijos rengimo darbų sąnaudų normatyvai”
- PTR 4.01.01:2007 „Medžio konstrukcijų ir gaminių tvarkomųjų paveldosaugos darbų medžiagų, mechanizmų ir darbo sąnaudų normatyvai”
- PTR 4.01.12:2007 „Tinko tvarkomųjų paveldosaugos darbų medžiagų, mechanizmų ir darbo sąnaudų normatyvai”
- PTR 4.01.13:2007 „Dažymo tvarkomųjų paveldosaugos darbų medžiagų, mechanizmų ir darbo sąnaudų normatyvai”
- PTR 4.01.26:2007 „Nekilnojamojo kultūros paveldo paveldotvarkos darbų skaičiuojamųjų kainų nustatymo rekomendacijos”
- PTR 2.13.01:2011 „Archeologinio paveldo tvarkyba”

STATYBOS TECHINIAI REGLAMENTAI

- STR 1.04.04:2017 „Statinio projektavimas, projekto ekspertizė”
- STR 1.01.08:2002 „Statinio statybos rūšys”
- STR 2.02.02:2004 „Visuomeninės paskirties statiniai”
- STR 2.01.01 (1): 2005 „Esminiai statinio reikalavimai. Mechaninis atsparumas”
- STR 2.01.01 (2): 2005 „Esminiai statinio reikalavimai. Gaisrinė sauga”
- STR 2.01.01 (3): 1999 „Esminiai statinio reikalavimai. Higiena, sveikatas, aplinkos apsauga”
- STR 2.01.01 (4): 2008 „Esminiai statinio reikalavimai. Naudojimo sauga”
- STR 2.01.01 (5): 2008 „Esminiai statinio reikalavimai. Apsauga nuo triukšmo”
- STR 2.01.06: 2008 „Statinio projektavimas”
- Gaisrinės saugos pagrindiniai reikalavimai
- STR 1.01.01:2005 „Kultūros paveldo statinių tvarkomųjų statybos darbų reglamentai”

A - 2018 – 61 TPD.ST	Lapas	Lapų	Laida
	14	14	0



LIETUVOS RESPUBLIKOS APLINKOS MINISTERIJA

Architekto

KVALIFIKACIJOS
ATESTATAS
Nr. A 090

Alina SAMUKIENĖ

yra atestuota

Teritorijų specialiojo ir detaliojo planavimo specialistė

Statinio projekto, statinio projekto vykdymo priežiūros vadovė

Statinių grupės: visos statinių grupės.
Statinių kategorija: ypatingi statiniai.

**Statinio projekto architektūrinės dalies,
statinio projekto architektūrinės dalies vykdymo priežiūros,
statinio projekto architektūrinės dalies ekspertizės vadovė**

Statinių grupės: visos statinių grupės.
Statinių kategorija: ypatingi statiniai.

Komisijos pirmininkas



Juozas Vaškevičius

Atestavimo komisijos 2013 m. spalio mėn. 18 d. protokolas Nr. 82



STATYBOS PRODUKCIJOS
SERTIFIKAVIMO CENTRAS

Valstybės įmonė Statybos produkcijos sertifikavimo centras, įmonės kodas 110068926, Linkmenų g. 28, LT-08217 Vilnius

KVALIFIKACIJOS ATESTATAS

Nr.1738

Ina Vaščenko

A.k. 44506260415

Suteikta teisė eiti ypatingo statinio projekto dalies vadovės ir ypatingo statinio projekto dalies vykdymo priežiūros vadovės pareigas.

Statiniai: gyvenamieji ir negyvenamieji pastatai.
Projekto dalis: konstrukcijų.

Direktorius



Robertas Encius

04756

Išduotas 2013 m. kovo 15 d.

Pirmą kartą išduotas 1997 m. lapkričio 28 d.

Kvalifikacijos atestatų registras skelbiamas www.spsc.lt



LIETUVOS RESPUBLIKOS APLINKOS MINISTERIJA

Architekto

KVALIFIKACIJOS ATESTATAS

Nr. A 1978

Vilius Šiaulyš

yra atestuotas

Statinio projekto, statinio projekto vykdymo priežiūros vadovas

Statinių grupės: visos statinių grupės.

Statinių kategorija: ypatingi statiniai.

**Statinio projekto architektūrinės dalies,
statinio projekto architektūrinės dalies vykdymo priežiūros vadovas**

Statinių grupės: visos statinių grupės.

Statinių kategorija: ypatingi statiniai.

Komisijos pirmininkas



Juozas Vaškevičius

Atestavimo komisijos 2013 m. lapkričio mėn. 22 d. protokolas Nr. 84



KULTŪROS PAVELDO DEPARTAMENTAS
PRIE KULTŪROS MINISTERIJOS

NEKILNOJAMOJO KULTŪROS PAVELDO APSAUGOS SPECIALISTO ATESTATAS

2015-05-14 Nr. 3243
(data)

ALINA SAMUKIENĖ

A. k. 44008220045

*VEIKLOS RŪŠIS - TAIKOMŲJŲ MOKSLINIŲ ARDOMŲJŲ TYRIMŲ VYKDYMAS,
SPECIALIZACIJA - ARCHITEKTŪROS NATŪRINIAI TYRIMAI;
TREČIA KAT.*

*VEIKLOS RŪŠIS - TVARKOMŲJŲ PAVELDOSAUGOS DARBŲ PROJEKTŲ RENGIMAS,
SPECIALIZACIJA - ARCHITEKTŪROS PROJEKTAI;
TREČIA KAT.*

*VEIKLOS RŪŠIS - PAVELDOSAUGOS (SPECIALIOSIOS) EKSPERTIZĖS ATLIKIMAS,
SPECIALIZACIJA: TVARKOMŲJŲ PAVELDOSAUGOS DARBŲ PROJEKTŲ SPECIALIOJI EKSPERTIZĖ;
NEKILNOJAMŲJŲ KULTŪROS VERTYBIŲ VERTINIMO SPECIALIOJI EKSPERTIZĖ -
ARCHITEKTŪRINIO, URBANISTINIO NEKILNOJAMOJO KULTŪROS PAVELDO;
EKSPERTIZĖS SPECIALISTO KAT.*

*VEIKLOS RŪŠIS - NEKILNOJAMOJO KULTŪROS PAVELDO APSAUGOS SPECIALIOJO PLANAVIMO DOKUMENTŲ
RENGIMAS.*

Atestatas galioja iki 2020-05-14
(data)

Kultūros paveldo departamento
prie Kultūros ministerijos
direktorius



A.V.

(parašas)

Diana Varnaitė

(vardas ir pavardė)

Atestavimo komisijos pirmininkas

(parašas)

Aušrelė Angelė Racevičienė

(vardas ir pavardė)



KULTŪROS PAVELDO DEPARTAMENTAS
PRIE KULTŪROS MINISTERIJOS

NEKILNOJAMOJO KULTŪROS PAVELDO APSAUGOS SPECIALISTO ATESTATAS

2015-05-14 Nr. 3248
(data)

INA VAŠČENKO

A. k. 44506260415

*VEIKLOS RŪŠIS - TAIKOMŲJŲ MOKSLINIŲ ARDOMŲJŲ TYRIMŲ VYKDYMAS,
SPECIALIZACIJA - ARCHITEKTŪROS KONSTRUKCIJŲ TYRIMAI;
TREČIA KAT.*

*VEIKLOS RŪŠIS - TVARKOMŲJŲ PAVELDOSAUGOS DARBŲ PROJEKTŲ RENGIMAS,
SPECIALIZACIJA - ARCHITEKTŪROS KONSTRUKCIJŲ PROJEKTAI;
TREČIA KAT.*

*VEIKLOS RŪŠIS - PAVELDOSAUGOS (SPECIALIOSIOS) EKSPERTIZĖS ATLIKIMAS,
SPECIALIZACIJA: TVARKOMŲJŲ PAVELDOSAUGOS DARBŲ SPECIALIOJI EKSPERTIZĖ;
EKSPERTIZĖS SPECIALISTO KAT.*

Atestatas galioja iki 2020-05-14
(data)

Kultūros paveldo departamento
prie Kultūros ministerijos
direktorius



(parašas)

Diana Varnaitė
(vardas ir pavardė)

Atestavimo komisijos pirmininkas

(parašas)

Aušrelė Angelė Racevičienė
(vardas ir pavardė)

SITUACIJOS SCHEMA PIRMO AUKŠTO LYGYJE

SKLYPO KAD. NR. 0101/0058:94

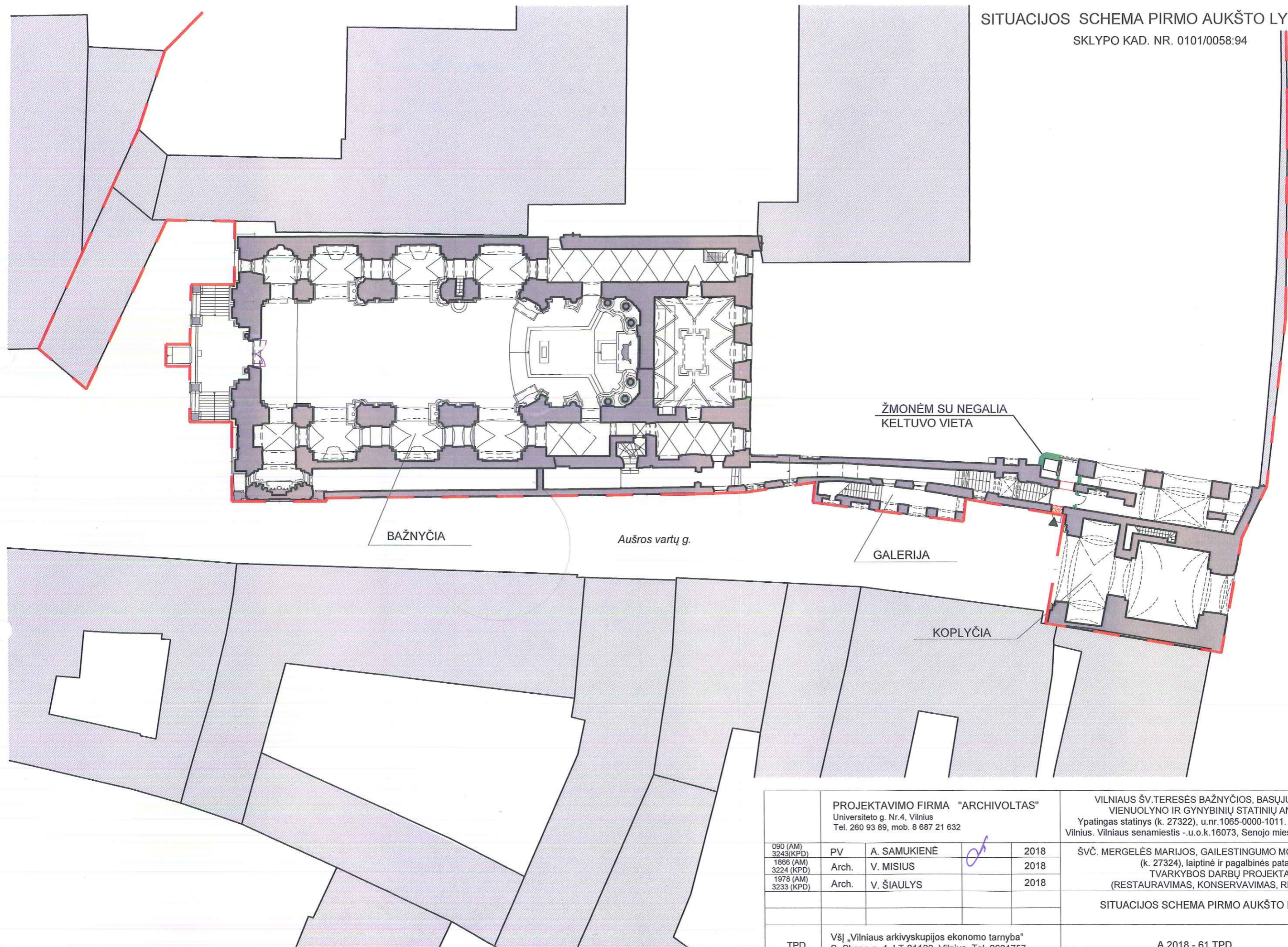

PROJEKTAVIMO FIRMA "ARCHIVOLTAS" Universiteto g. Nr.4, Vilnius Tel. 260 93 89, mob. 8 687 21 632				VILNIAUS ŠV. TERESĖS BAŽNYČIOS, BASŪJŲ KARMELITŲ VIENUOLYNO IR GYNYBINIŲ STATINIŲ ANSAMBLIS Ypatingas statinys (k. 27322), u.n.r.1065-0000-1011. Aušros vartų g.14, Vilnius. Vilniaus senamiestis -u.o.k.16073, Senojo miesto vietos -u.o.k. 2951	
090 (AM)	PV	A. SAMUKIENĖ	2018	ŠVČ. MERGELĖS MARIJOS, GAILESTINGUMO MOTINOS KOPLYČIA	
3243(KPD)	Arch.	V. MISIUS	2018	(k. 27324), laiptinė ir pagalbinės patalpos.	
1866 (AM)	Arch.	V. ŠIAULYS	2018	TVARKYBOS DARBŲ PROJEKTAS	
3224 (KPD)				(RESTAURAVIMAS, KONSERVAVIMAS, REMONTAS)	
1978 (AM)				SITUACIJOS SCHEMA PIRMO AUKŠTO LYGYJE	
3233 (KPD)				Laida	
				0	
TPD	VšĮ „Vilniaus arkivyskupijos ekonomo tarnyba“ S. Skapo g. 4, LT-01122, Vilnius. Tel. 2621757			A 2018 - 61 TPD	
				Lapas	Lapų
				SP-1	

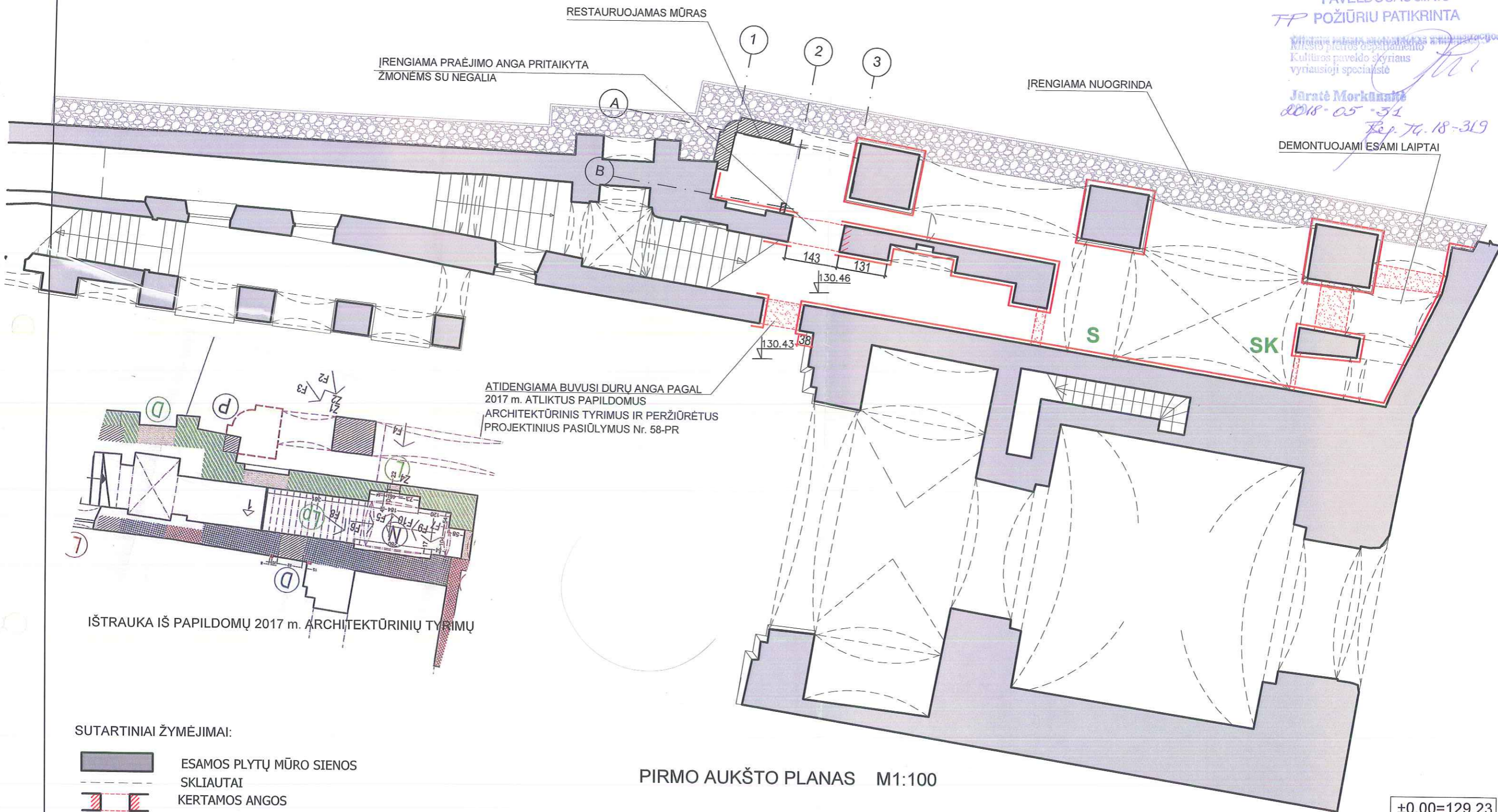

PIRMO AUKŠTO PLANAS M1:100

SUTARTINIAI ŽYMĖJIMAI:

- ESAMOS PLYTŲ MŪRO SIENOS
- SKLIAUTAI
- KERTAMOS ANGOS
- ATIDENGIAMOS BUVUSIOS ANGOS
- RESTAUROJAMAS MŪRAS

TVARKYMO DARBAI:

- TINKO RESTAURAVIMAS
- S** MŪRO IR TINKO RESTAURAVIMO DARBAI DARBŲ POBŪDĮ IR KIEKIUS ŽIŪR. SŽ-1R
- SK** SKLIAUTŲ TINKO TVARKYMO DARBAI. ŽIŪR. SŽ-1R

PASTABOS:

1. Tvarkybos darbų projektas rengiamas pagal suderintus projektinius pasiūlymus ir architektūros tyrimus.
2. Plyšių pažeisto mūro apimtis ir darbų pobūdį tikslinti darbų vykdymo metu
3. Angokraščiai restauruojami atidengus angas ir patikslinus matmenis darbų eigoje
4. Restauruojamo ir eksponuojamo polichrominio dekoro fragmentus tikslinti natūroje tinko tvarkymo darbų metu.
5. Saugomos esamos langų ir durų angos, esami architektūriniai elementai.
6. Nuogrindos įrengimą žiūrėti brėžinyje SK-

PROJEKTAVIMO FIRMA "ARCHIVOLTAS" Universiteto g. Nr.4, Vilnius Tel. 260 93 89, mob. 8 687 21 632		VILNIAUS ŠV.TERESĖS BAŽNYČIOS, BASŲJŲ KARMELITŲ VIENUOLYNO IR GYNYBINIŲ STATINIŲ ANSAMBLIS Ypatingas statinys (k. 27322), u.nr.1065-0000-1011. Aušros vartų g.14, Vilnius. Vilniaus senamiestis -u.o.k.16073, Senojo miesto vietos -u.o.k. 2951		
090 (AM) 3243(KPD)	PV	A. SAMUKIENĖ	2018	ŠVČ. MERGELĖS MARIJOS, GAILESTINGUMO MOTINOS KOPLYČIA (k. 27324), laiptinė ir pagalbinės patalpos. TVARKYBOS DARBŲ PROJEKTAS (RESTAURAVIMAS, KONSERVAVIMAS, REMONTAS)
1865 (AM) 3224 (KPD)	Arch.	V. MISIUS	2018	
1978 (AM) 3233 (KPD)	Arch.	V. ŠIAULYS	2018	
TPD	VšĮ „Vilniaus arkivyskupijos ekonomo tarnyba“ S. Skapo g. 4, LT-01122, Vilnius. Tel. 2621757		PIRMO AUKŠTO PLANAS M1:100	
A 2018 - 61 TPD			Laidos	Lapų
			0	SA-1

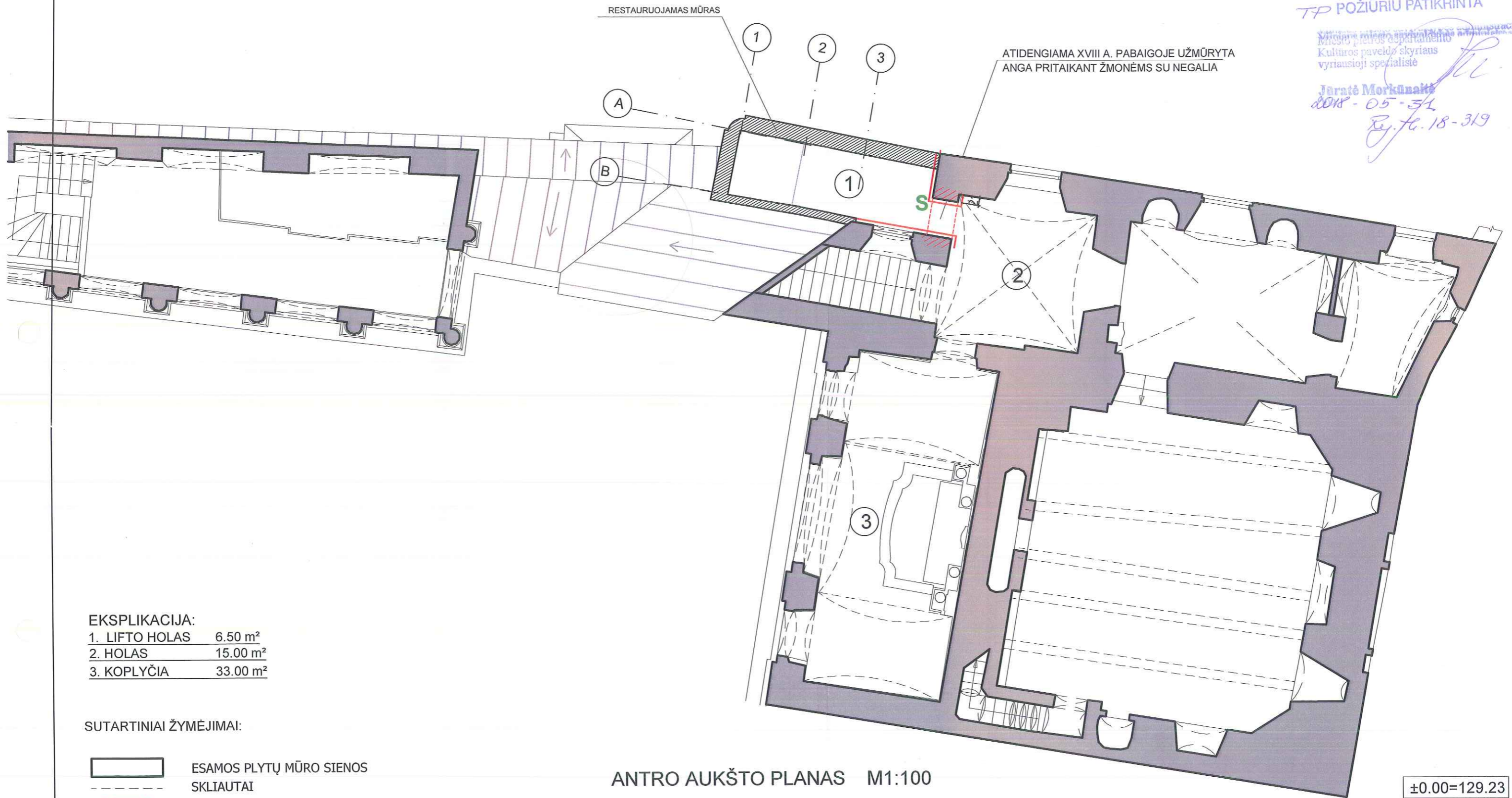

EKSPLIKACIJA:

1. LIFTO HOLAS	6.50 m ²
2. HOLAS	15.00 m ²
3. KOPLYČIA	33.00 m ²

SUTARTINIAI ŽYMĖJIMAI:

	ESAMOS PLYTŲ MŪRO SIENOS
	SKLIAUTAI
	KERTAMOS ANGOS
	RESTAUROJAMAS MŪRAS

TVARKYMO DARBAI:

	TINKO RESTAURAVIMAS
	MŪRO IR TINKO RESTAURAVIMO DARBAI DARBŲ POBŪDĮ IR KIEKIUS ŽIŪR. SŽ-1R

ANTRO AUKŠTO PLANAS M1:100

±0.00=129.23

PASTABOS:

1. Tvarkybos darbų projektas rengiamas pagal suderintus projektinius pasiūlymus ir architektūros tyrimus.
2. Plyšių pažeisto mūro apimtis ir darbų pobūdį tikslinti darbų vykdymo metu
3. Angokraščiai restauruojami atidengus angas ir patikslinus matmenis darbų eigoje
4. Restauruojamo ir eksponuojamo polichrominio dekoro fragmentus tikslinti natūroje tinko tvarkymo darbų metu.
5. Saugomos esamos langų ir durų angos, esami architektūriniai elementai

PROJEKTAVIMO FIRMA "ARCHIVOLTAS" Universiteto g. Nr.4, Vilnius Tel. 260 93 89, mob. 8 687 21 632		VILNIAUS ŠV.TERESĖS BAŽNYČIOS, BASŪJŲ KARMELITŲ VIENUOLYNO IR GYNYBINIŲ STATINIŲ ANSAMBLIS Ypatingas statinys (k. 27322), u.nr.1065-0000-1011. Aušros vartų g.14, Vilnius. Vilniaus senamiestis -u.o.k.16073, Senojo miesto vietos -u.o.k. 2951		
090 (AM) 3243(KPD)	PV	A. SAMUKIENĖ	2018	ŠVČ. MERGELĖS MARIJOS, GAILESTINGUMO MOTINOS KOPLYČIA (k. 27324), laiptinė ir pagalbinės patalpos. TVARKYBOS DARBŲ PROJEKTAS (RESTAURAVIMAS, KONSERVAVIMAS, REMONTAS)
1866 (AM) 3224 (KPD)	Arch.	V. MISIUS	2018	
1978 (AM) 3233 (KPD)	Arch.	V. ŠIAULYS	2018	
TPD		VšĮ „Vilniaus arkivyskupijos ekonomo tarnyba“ S. Skapo g. 4, LT-01122, Vilnius. Tel. 2621757		ANTRO AUKŠTO PLANAS M1:100
		A 2018 - 61 TPD		Laida 0
				Lapas SA-2



ESAMA PADĖTIS VAIZDAS IŠ AUŠROS VARTU GATVĖS

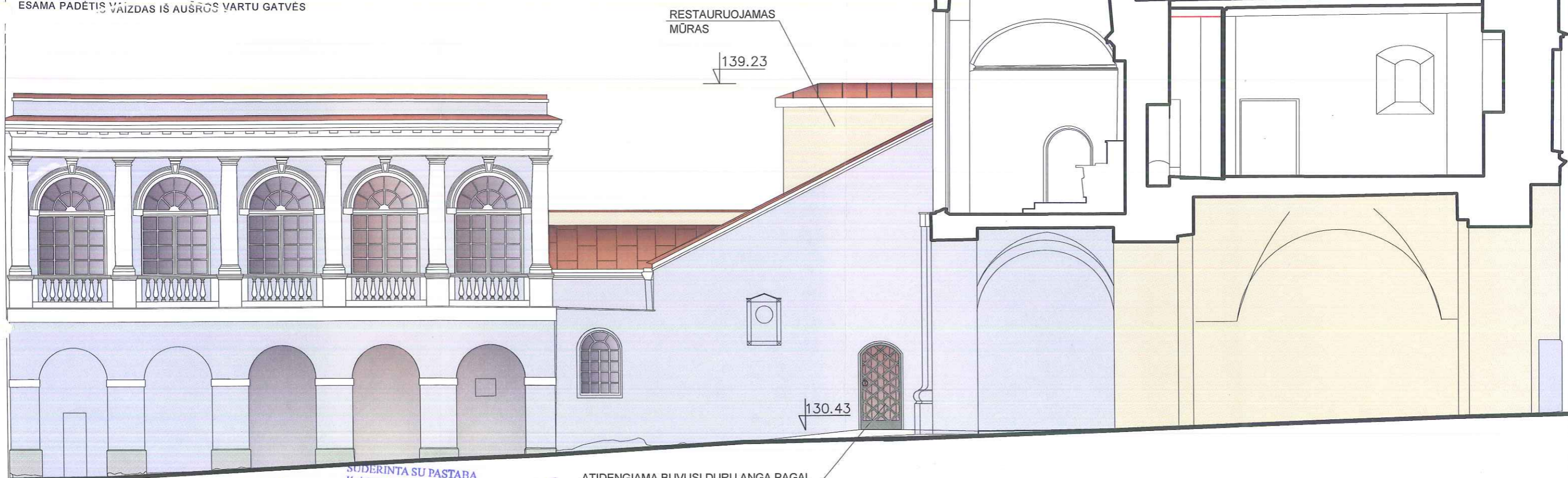

RESTAUROJAMAS
MŪRAS

139.23

130.43

ATIDENGIAMA BUVUSI DURŲ ANGA PAGAL
2017 m. ATLIKTUS PAPILDOMUS
ARCHITEKTŪRINIS TYRIMUS IR PERŽIŪRĖTUS
PROJEKTINIUS PASIŪLYMUS Nr. 58-PR

SUDERINTA SU PASTABA
Kultūros paveldo departamento prie
Kultūros ministerijos Vilniaus skyriaus
vyriausioji specialistė
Anželika Zdanevičienė
20.....m.....mėn.....d. Nr. 503
Žemės judinimo darbų vietoje
būtinai archeologiniai tyrimai

FASADAS IŠ AUŠROS VARTŲ G. PUSĖS M1:100

±0.00=129.23

PAVELDOSAUGINIU
POŽIŪRIU PATIKRINTA

Vilniaus miesto savivaldybės administracijos
Miesto patalpos departamento
Kultūros paveldo skyriaus
vyriausioji specialistė

Juratė Morkūnaitė
2018-05-31
Raj. Nr. 18-319

PASTABOS:

1. LANGŲ IR DURŲ ŽINIARAŠTŲ ŽIŪR. GŽ-1
2. SPALVINIO SPRENDIMO PROJEKTAS YRA PARENGTAS 2011 M (NEKEIČIAMAS)
DABARTINIAME PROJEKTE YRA PAKARTOTOS ANALOGIŠKOS SPALVOS, PRITAIKANT IR NAUJAI NUMATOMIEMS ATLIKTI DARBAMS

PROJEKTAVIMO FIRMA "ARCHIVOLTAS"
Universiteto g. Nr.4, Vilnius
Tel. 260 93 89, mob. 8 687 21 632

VILNIAUS ŠV.TERESĖS BAŽNYČIOS, BASŲJŲ KARMELITŲ
VIENUOLYNO IR GYNYBINIŲ STATINIŲ ANSAMBLIS
Ypatingas statinys (k. 27322), u.nr.1065-0000-1011. Aušros vartų g.14,
Vilnius. Vilniaus senamiestis -u.o.k.16073, Senojo miesto vietos -u.o.k. 2951

090 (AM) 3243(KPD)	PV	A. SAMUKIENĖ	2018
1866 (AM) 3224 (KPD)	Arch.	V. MISIUS	2018
1976 (AM) 3233 (KPD)	Arch.	V. ŠIAULYS	2018

ŠVČ. MERGELĖS MARIJOS, GAILESTINGUMO MOTINOS KOPLYČIA
(k. 27324), laiptinė ir pagalbinės patalpos.
TVARKYBOS DARBŲ PROJEKTAS
(RESTAURAVIMAS, KONSERVAVIMAS, REMONTAS)

TPD		VšĮ „Vilniaus arkivyskupijos ekonomo tarnyba“ S. Skapo g. 4, LT-01122, Vilnius. Tel. 2621757	A 2018 - 61 TPD	Laida 0
			Lapas SA-3	Lapų

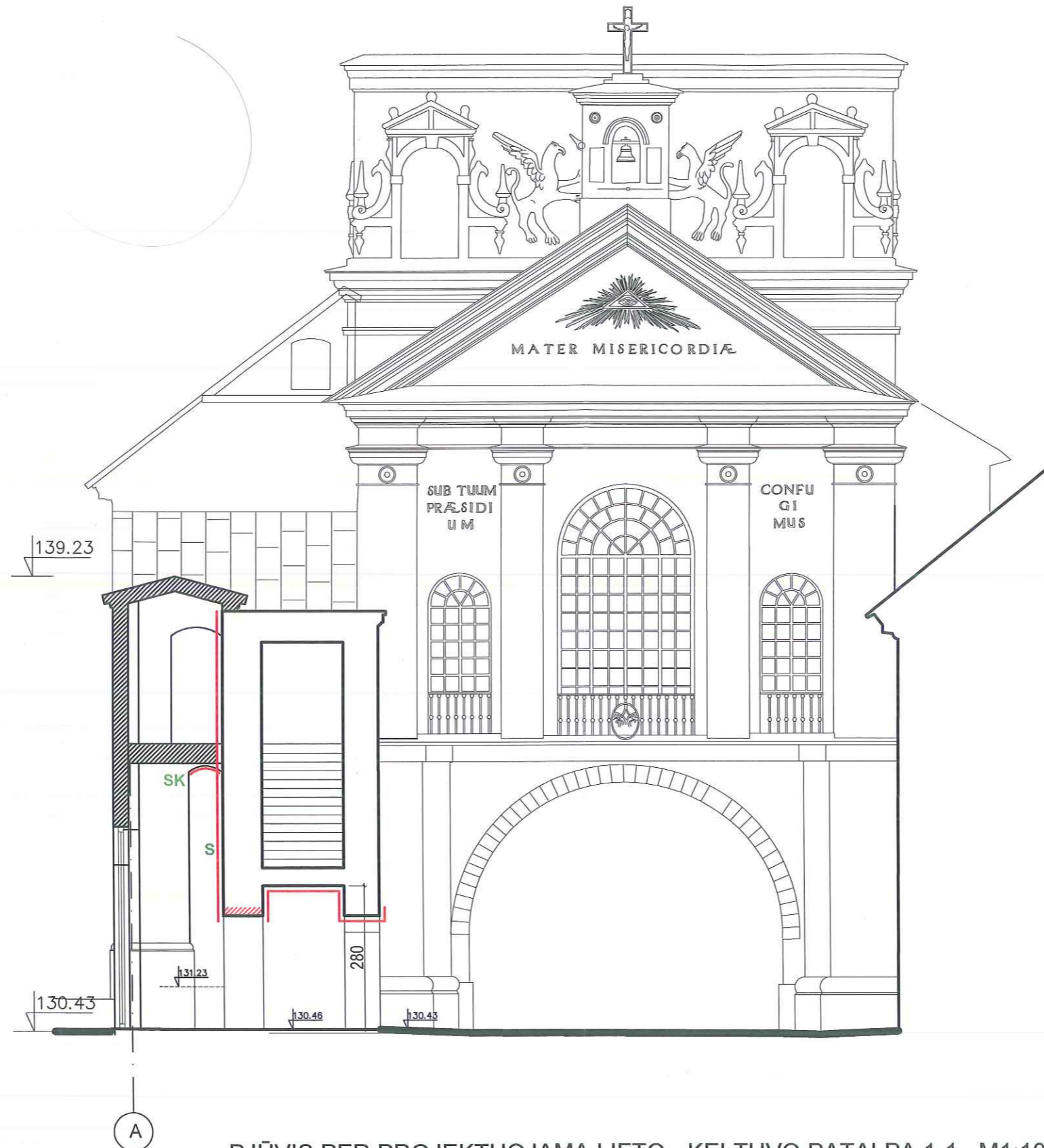

SUTARTINIAI ŽYMĖJIMAI:

- ESAMOS PLYTŲ MŪRO SIENOS
- SKLIAUTAI
- KERTAMOS ANGOS
- RESTAUROJAMAS MŪRAS
- STIKLO PERTVAROS

TVARKYMO DARBAI:

- TINKO RESTAURAVIMAS
- S** MŪRO IR TINKO RESTAURAVIMO DARBAI DARBŲ POBŪDĮ IR KIEKIUS ŽIŪR. SŽ-1R
- SK** SKLIAUTŲ TINKO TVARKYMO DARBAI. ŽIŪR. SŽ-1R

PASTABOS:

1. Tvarkybos darbų projektas rengiamas pagal suderintus projektinius pasiūlymus ir architektūros tyrimus.
2. Plyšių pažeisto mūro apimtis ir darbų pobūdį tikslinti darbų vykdymo metu
3. Angokraščiai restauruojami atidengus angas ir patikslinus matmenis darbų eigoje
4. Restauruojamo ir eksponuojamo polichrominio dekoru fragmentus tikslinti natūroje tinko tvarkymo darbų metu.
5. Saugomos esamos langų ir durų angos, esami architektūriniai elementai

SUDERINTA SU PASTABA
Kultūros paveldo departamento prie
Kultūros ministerijos Vilniaus skyriaus
vyriausioji specialistė
Anžonka Zdanavičienė
2018 m. 05 mėn. d. Nr. 503
Žemės judinimo darbų vietoje
būtinai archeologiniai tyrimai

PAVELDOSAUGINIU
POŽIŪRIU PATIKRINTA

Vilniaus miesto savivaldybės administracijos
Miesto paveldo departamento
Kultūros paveldo skyriaus
vyriausioji specialistė

Jūratė Morkūnaitė
2018-05-31
Reg. Nr. 18-319

PJŪVIS PER PROJEKTUOJAMĄ LIFTO - KELTUVO PATALPĄ 1-1 M1:100

±0.00=129.23

PROJEKTAVIMO FIRMA "ARCHIVOLTAS" Universiteto g. Nr.4, Vilnius Tel. 260 93 89, mob. 8 687 21 632		VILNIAUS ŠV.TERESĖS BAŽNYČIOS, BASŲJŲ KARMELIŲ VIENUOLYNO IR GYNYBINIŲ STATINIŲ ANSAMBLIS Ypatingas statinys (k. 27322), u.nr.1065-0000-1011. Aušros vartų g.14, Vilnius. Vilniaus senamiestis -u.o.k.16073, Senojo miesto vietos -u.o.k. 2951		
090 (AM) 3243(KPD)	PV	A. SAMUKIENĖ	2018	ŠVČ. MERGELĖS MARIJOS, GAILESTINGUMO MOTINOS KOPLYČIA (k. 27324), laiptinė ir pagalbinės patalpos. TVARKYBOS DARBŲ PROJEKTAS (RESTAUROVIMAS, KONSERVAVIMAS, REMONTAS)
1866 (AM) 3224 (KPD)	Arch.	V. MISIUS	2018	
1978 (AM) 3233 (KPD)	Arch.	V. ŠIAULYS	2018	
TPD		VšĮ „Vilniaus arkivyskupijos ekonomo tarnyba“ S. Skapo g. 4, LT-01122, Vilnius. Tel. 2621757	PJŪVIS 1-1 M1:100	
		A 2018 - 61 TPD		Laida 0
				Lapas SA-4

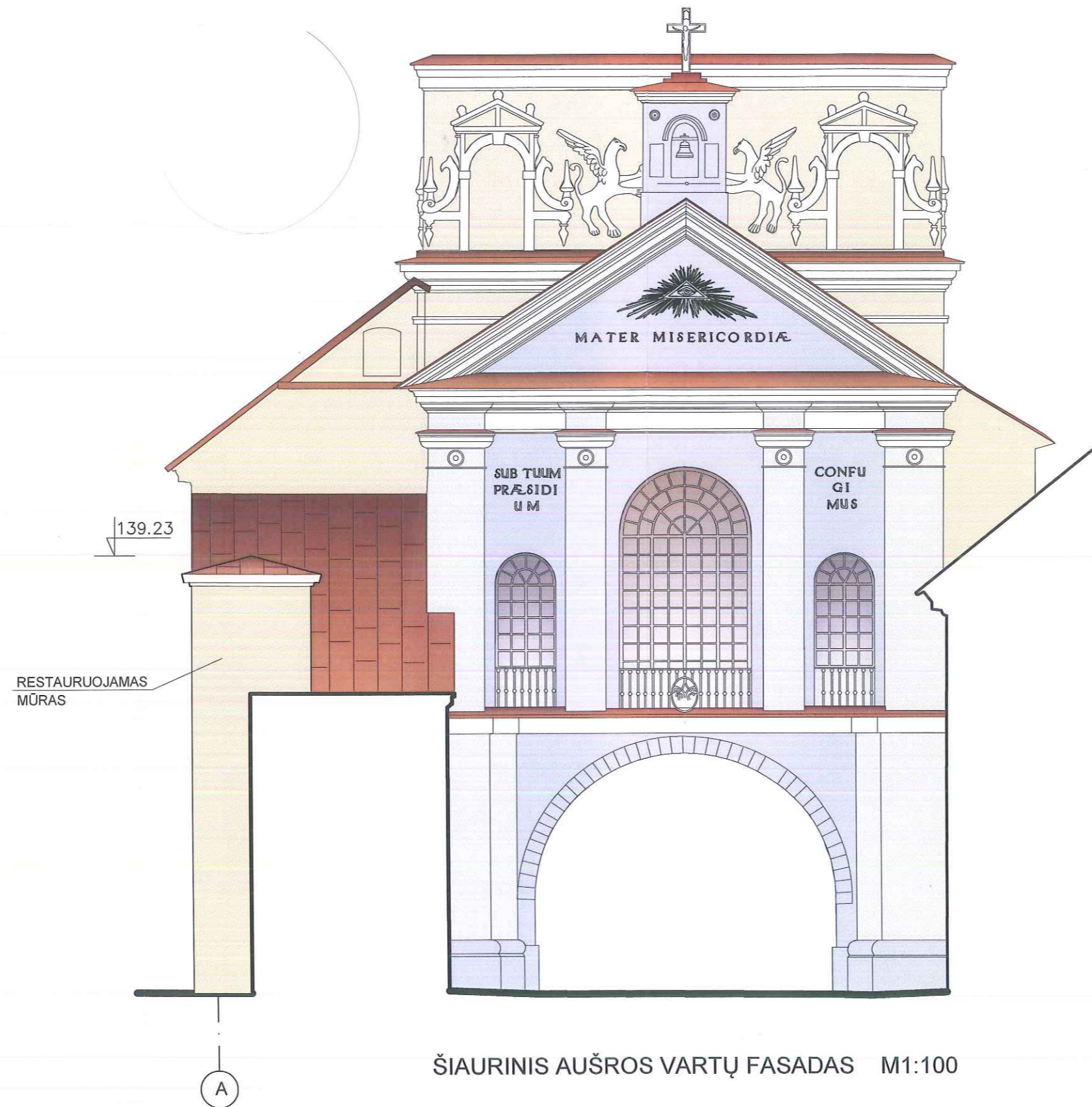

ŠIAURINIS AUŠROS VARTŲ FASADAS M1:100

SUDERINTA SU PASTABA
Kultūros paveldo departamento prie
Kultūros ministerijos Vilniaus skyriaus
vyriausioji specialistė
Anželika Zdanavičienė
2018 m. 05 mėn. Nr. 503
Žemės judinimo darbų vietoje
būtinai archeologiniai tyrimai

PAVELDOSAUGINIU
TP POŽIŪRIŲ PATIKRINTA

Vilniaus paveldo departamento
Kultūros paveldo skyriaus
vyriausioji specialistė

Jūratė Morkūnaitė
2018-05-31

Ref. TG-18-319

±0.00=129.23

PASTABOS:

1. LANGŲ IR DURŲ ŽINIARAŠTŲ ŽIŪR. GŽ-1
 2. STOGAS DENGIAMAS VALCUOTA VARINE SKARDA, TINKAS ANALOGIŠKAS ESAMŲ SIENŲ TINKUI.
 3. DURYS IŠ AUŠROS VARTŲ G. ĮRENGIAMOS PAGAL 2017 M. ATLIKTUS PAPILDOMUS ARCHITEKTŪRINIUS TYRIMUS IR KPD VILNIAUS SKYRIAUS SUDERINTUS PROJEKTINIUS PASTŪLYMUS 2017-02-27 NR.58-PP
 4. SPALVINIO SPRENDIMO PROJEKTAS YRA PARENGTAS 2011 M (NEKEIČIAMAS)
- DABARTINIAME PROJEKTE YRA PAKARTOTOS ANALOGIŠKOS SPALVOS, PRITAIKANT IR NAUJAI NUMATOMIEMS ATLIKTI DARBAMS

PROJEKTAVIMO FIRMA "ARCHIVOLTAS" Universiteto g. Nr.4, Vilnius Tel. 260 93 89, mob. 8 687 21 632				VILNIAUS ŠV.TERESĖS BAŽNYČIOS, BASŲJŲ KARMELITŲ VIENUOLYNO IR GYNYBINIŲ STATINIŲ ANSAMBLIS Ypatingas statinys (k. 27322), u.nr.1065-0000-1011. Aušros vartų g.14, Vilnius. Vilniaus senamiestis -.u.o.k.16073, Senojo miesto vietos -.u.o.k. 2951	
090 (AM) 3243 (KPD)	PV	A. SAMUKIENĖ	2018	ŠVČ. MERGELĖS MARIJOS, GAILESTINGUMO MOTINOS KOPLYČIA (k. 27324), laiptinė ir pagalbinės patalpos. TVARKYBOS DARBŲ PROJEKTAS (RESTAURAVIMAS, KONSERVAVIMAS, REMONTAS)	
1866 (AM) 3224 (KPD)	Arch.	V. MISIUS	2018	ŠIAURINIS AUŠROS VARTŲ FASADAS M1:100	
1978 (AM) 3233 (KPD)	Arch.	V. ŠIAULYS	2018		
TPD				VšĮ „Vilniaus arkivyskupijos ekonomo tarnyba“ S. Skapo g. 4, LT-01122, Vilnius. Tel. 2621757	A 2018 - 61 TPD
				Lapas	Lapų
				SA-5	0

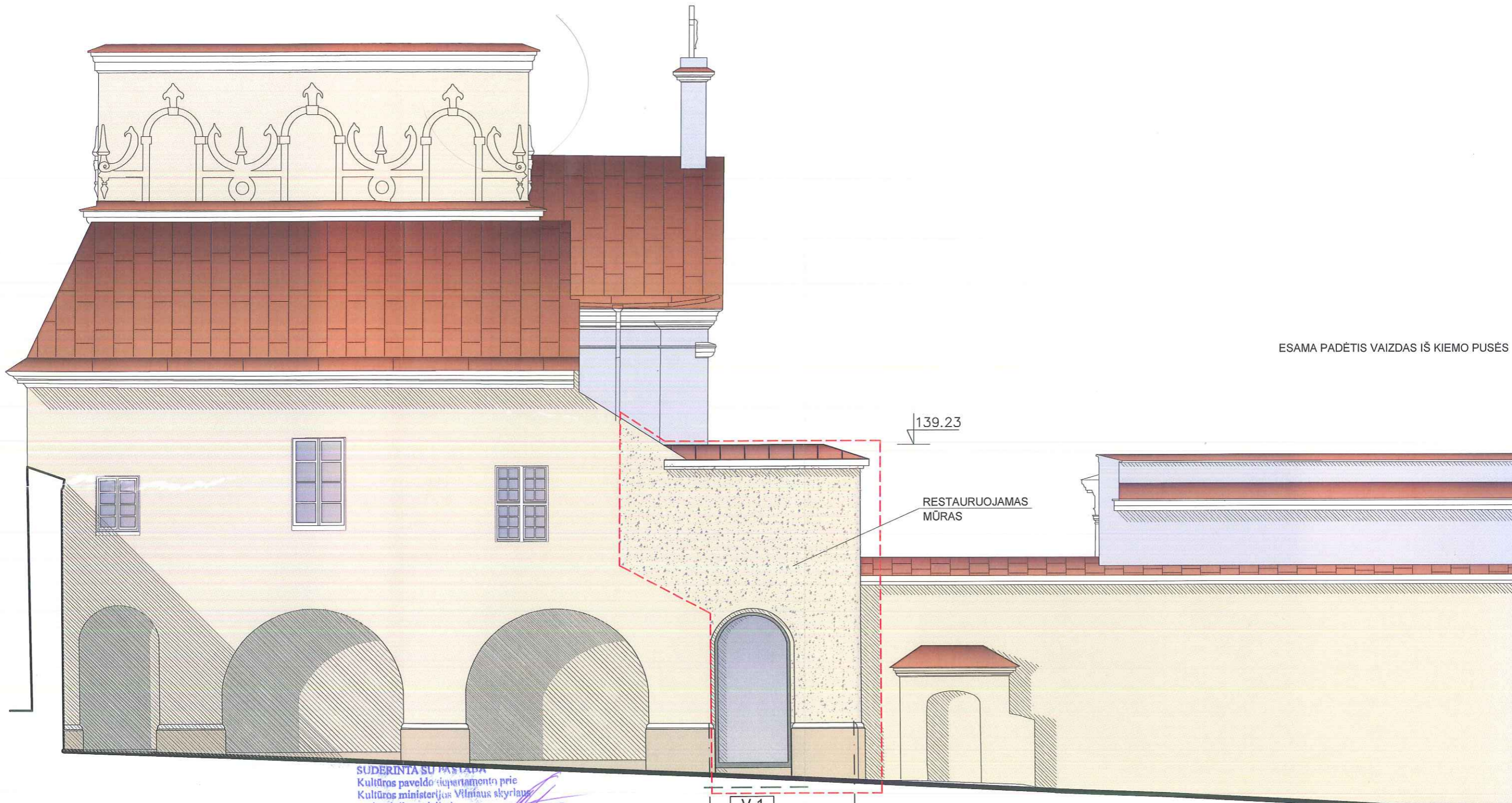

ESAMA PADĖTIS VAIZDAS IŠ KIEMO PUSĖS

139.23

RESTAUROJAMAS MŪRAS

V-1

3

1

±0.00=129.23

FASADAS IŠ KIEMO PUSĖS M1:100

SUDERINTA SU PASTAPA
Kultūros paveldo departamento prie
Kultūros ministerijos Vilniaus skyriaus
vyriausioji specialistė
Anželika Zdanavičienė
2018 m. 06 mėn. Nr. 503
Žemės judinimo darbų vietoje
būtinai archeologiniai tyrimai

PAVELDOSAUGINIU
POŽIŪRIU PATIKRINTA
Miesto planavimo departamento
Kultūros paveldo skyriaus
vyriausioji specialistė
Jarutė Morkūnaitė
2018-05-31
Ref. H. 18-319

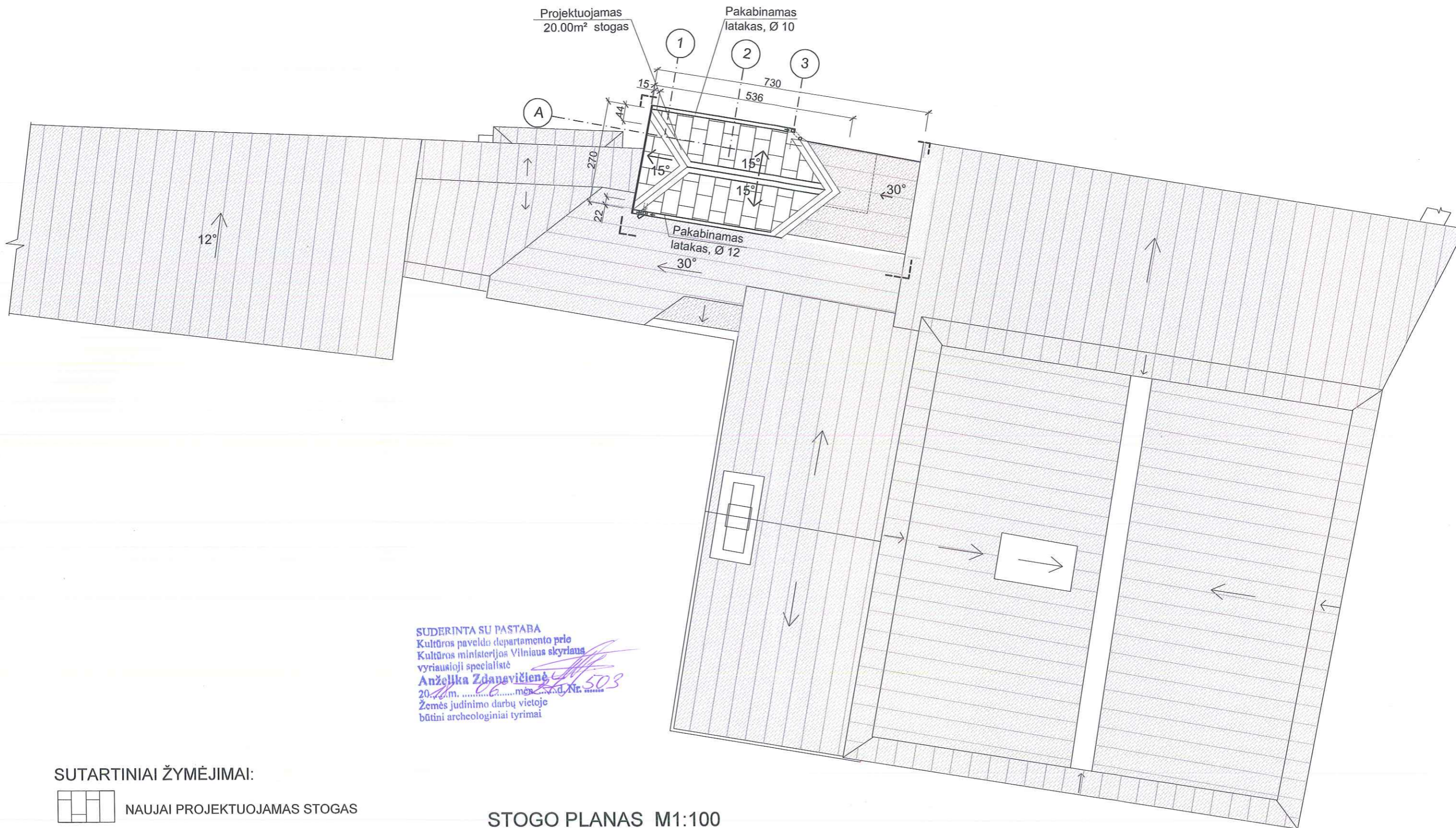

- PASTABOS:**
- LANGŲ IR DURŲ ŽINIARAŠTŲ ŽIŪR. GŽ-1
 - SPALVINIO SPRENDIMO PROJEKTAS YRA PARENGTAS 2011 M (NEKEIČIAMAS)
 - DABARTINIAME PROJEKTE YRA PAKARTOTOS ANALOGIŠKOS SPALVOS, PRITAIKANT IR NAUJAI NUMATOMIEMS ATLIKTI DARBAMS

PROJEKTAVIMO FIRMA "ARCHIVOLTAS" Universiteto g. Nr.4, Vilnius Tel. 260 93 89, mob. 8 687 21 632		VILNIAUS ŠV. TERESĖS BAŽNYČIOS, BASŲJŲ KARMELITŲ VIENUOLYNO IR GYNYBINIŲ STATINIŲ ANSAMBLIS Ypatingas statinys (k. 27322), u.nr.1065-0000-1011. Aušros vartų g.14, Vilnius. Vilniaus senamiestis -u.o.k.16073, Senojo miesto vietos -u.o.k. 2951		
090 (AM) 3243(KPD)	PV	A. SAMUKIENĖ	2018	ŠVČ. MERGELĖS MARIJOS, GAILESTINGUMO MOTINOS KOPLYČIA (k. 27324), laiptinė ir pagalbinės patalpos. TVARKYBOS DARBŲ PROJEKTAS (RESTAURAVIMAS, KONSERVAVIMAS, REMONTAS)
1866 (AM) 3224 (KPD)	Arch.	V. MISIUS	2018	
1978 (AM) 3233 (KPD)	Arch.	V. ŠIAULYS	2018	
FASADAS IŠ KIEMO PUSĖS M1:100				Laida 0
TPD	VšĮ „Vilniaus arkivyskupijos ekonomo tarnyba“ S. Skapo g. 4, LT-01122, Vilnius. Tel. 2621757		A 2018 - 61 TPD	Lapas SA-6

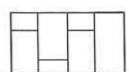
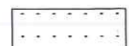

SUDERINTA SU PASTABA
 Kultūros paveldo departamento prie
 Kultūros ministerijos Vilniaus skyriaus
 vyriausioji specialistė
Anželika Zdanavičienė
 2018 m. ... mėn. ... d. Nr. ... 503
 Žemės judinimo darbų vietoje
 būtini archeologiniai tyrimai

SUTARTINIAI ŽYMĖJIMAI:

-  NAUJAI PROJEKTUOJAMAS STOGAS
-  ESAMŲ STOGŲ KONTŪRAS
-  TVARKOMA STOGO DALIS

PASTABOS

1. DEMONTUOJAMAS ESAMAS VARIO SKARDOS 7.20m² STOGO PLOTAS
2. NAUJAI PROJEKTUOJAMO LIFTO/KELTUVO ŠACHTOS STOGAS DENGIAMAS VARIO SKARDA. ĮRENGIAMA LIETAUS VANDENS NUVEDIMO LATAKŲ IR LIETVAMŽDŽIŲ SISTEMA.

STOGO PLANAS M1:100

PAVELDOSAUGINIŲ
 TP POŽIŪRIU PATIKRINTA
 Miesto planavimo skyriaus administracijos
 Kultūros paveldo skyriaus
 vyriausioji specialistė
Jarutė Morkūnaitė
 2018-05-31
 Ref. 16.18-319

PROJEKTAVIMO FIRMA "ARCHIVOLTAS" Universiteto g. Nr.4, Vilnius Tel. 260 93 89, mob. 8 687 21 632		VILNIAUS ŠV. TERESĖS BAŽNYČIOS, BASŲJŲ KARMELITŲ VIENUOLYNO IR GYNYBINIŲ STATINIŲ ANSAMBLIS Ypatingas statinys (k. 27322), u.n.r.1065-0000-1011. Aušros vartų g.14, Vilnius. Vilniaus senamiestis -u.o.k.16073, Senojo miesto vietos -u.o.k. 2951	
090 (AM) 3243 (KPD)	PV	A. SAMUKIENĖ	2018
1866 (AM) 3224 (KPD)	Arch.	V. MISIUS	2018
1978 (AM) 3233 (KPD)	Arch.	V. ŠIAULYS	2018
1738 (AM) 3248 (KPD)	Konstr.	I. VAŠČENKO	2018
VšĮ „Vilniaus arkivyskupijos ekonomo tarnyba“ S. Skapo g. 4, LT-01122, Vilnius. Tel. 2621757			A 2018 - 61 TPD
Lapas SA-7			Lapų











KIEMO FASADAS M 1:125
SIENŲ IR COKOLIO TVARKOMIEJI DARBAI

SUTARTINIAI ŽYMĖJIMAI:

-  DEMONTUOJAMAS VĒLYVAS UŽMŪRIJIMAS
-  TVARKOMAS COKOLIS, TVARKANT MŪRĄ, NUDRUSKINANT IR TINKUOJANT SANUOJANČIU TINKU - ŽIŪR. BRĖŽ. PAGAL PTR I R TS REIKALAVIMUS
-  TVARKOMAS SIENOS MŪRAS IR TINKAS PAGAL PTR IR TS REIKALAVIMUS
-  KARNIZO IR COKOLIO DEKORO TVARKYMA
-  PAŽEISTO TINKO IR MŪRO RIBOS

PAVELDOSAUGINIU
POŽIŪRIU PATIKRINTA

TP

*Vilniaus miesto senamiesčio administracijos
Miesto kultūros departamentas
Kulūnų paveldo skyriaus
vyriausiasis specialistas*

*Jurata Merkūnaitė
2018-05-31
Reg. Nr. 18-319*

PROJEKTAVIMO FIRMA "ARCHIVOLTAS" Universiteto g. Nr.4, Vilnius Tel. 260 93 89, mob. 8 687 21 632		VILNIAUS ŠV. TERESĖS BAŽNYČIOS, BASŲJŲ KARMELITŲ VIENUOLYNO IR GYNYBINIŲ STATINIŲ ANSAMBLIS Ypatingas statinys (k. 27322), u.n.r.1065-0000-1011. Aušros vartų g.14, Vilnius. Vilniaus senamiestis -u.o.k.16073, Senojo miesto vietos -u.o.k. 2951		
090 (AM) 3243(KPD)	PV	A. SAMUKIENĖ	2018	ŠVČ. MERGELĖS MARIJOS, GAILESTINGUMO MOTINOS KOPLYČIA (k. 27324), laiptinė ir pagalbinės patalpos. TVARKOMIEJI PAVELDOSAUGOS DARBAI
1866 (AM) 3224 (KPD)	Arch.	V. MISIUS	2018	
1978 (AM) 3233 (KPD)	Arch.	V. ŠIAULYS	2018	
1738 (AM) 3248 (KPD)	Konstr.	I. VAŠČENKO	2018	
TPD	VšĮ „Vilniaus arkivyskupijos ekonomo tarnyba“ S. Skapo g. 4, LT-01122, Vilnius. Tel. 2621757		A 2018 - 61 TPD	Laida 0 Lapas SA-9

KIEMO FASADAS M 1:125
SIENŲ IR COKOLIO TVARKOMIEJI DARBAI

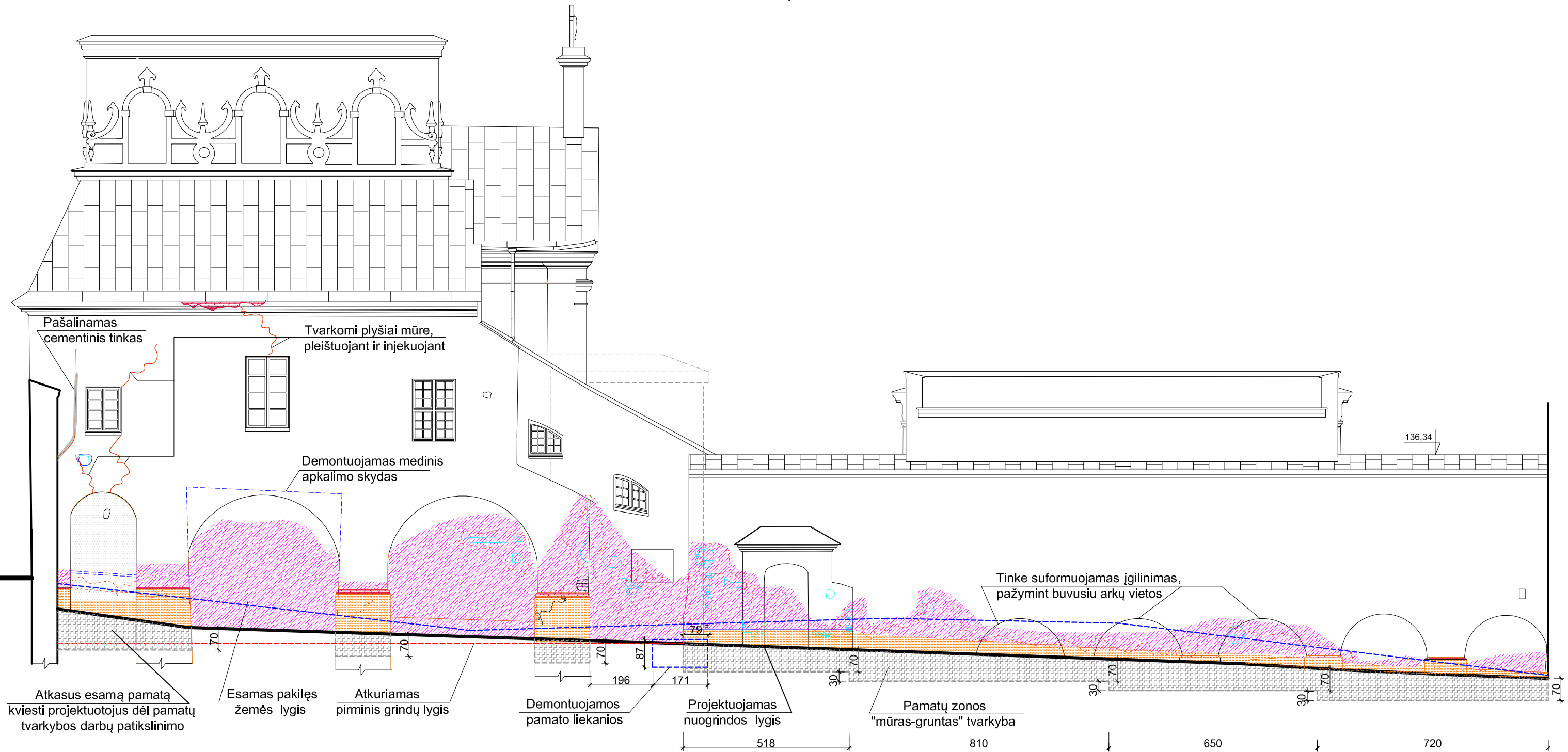

SUTARTINIAI ŽYMĖJIMAI:

- DEMONTUOJAMAS VĒLYVAS UŽMŪRIJIMAS
- TVARKOMAS COKOLIS, TVARKANT MŪRA, NUDRUSKINANT IR TINKUOJANT SANUOJANČIU TINKU - ŽIŪR. BRĖŽ. PAGAL PTR I R TS REIKALAVIMUS
- TVARKOMAS SIENOS MŪRAS IR TINKAS PAGAL PTR IR TS REIKALAVIMUS
- KARNIZO IR COKOLIO DEKORO TVARKYMA S
- PAŽEISTO TINKO IR MŪRO RIBOS
- TVARKOMA PAMATŲ ZONA "MŪRAS-GRUNTAS" PAGAL BRĖŽ. SA-11, PTR IR TS REIKALAVIMUS

±0.00=130.46

	PROJEKTAVIMO FIRMA "ARCHIVOLTAS" Universiteto g. Nr.4, Vilnius Tel. 260 93 89, mob. 8 687 21 632	VILNIAUS ŠV. TERESĖS BAŽNYČIOS, BASIJŲ KARMELITŲ VIENUOLYNŲ IR GYNYBINIŲ STATINIŲ ANSAMBLIS Ypatingas statinys (k. 27322), u.n.r.1065-0000-1011. Aušros vartų g.14, Vilnius. Vilniaus senamiestis -u.o.k.16073, Senojo miesto vietos -u.o.k. 2951		
090 (AM) 3243(KPD)	PV	A. SAMUKIENĖ	2018	ŠVČ. MERGELĖS MARIJOS, GAILESTINGUMO MOTINOS KOPLYČIA (k. 27324), laiptinė ir pagalbinės patalpos. TVARKYBOS DARBŲ PROJEKTAS (restauravimas, konservavimas, remontas)
1978 (AM) 3233 (KPD)	Arch.	V. ŠIAULYS	2018	
1738 (AM) 3248 (KPD)	Konstr.	I. VAŠČENKO	2018	
TPD	VšĮ „Vilniaus arkivyskupijos ekonomo tarnyba“ S. Skapo g. 4, LT-01122, Vilnius. Tel. 2621757			KIEMO FASADAS SIENŲ IR COKOLIO TVARKOMIEJI DARBAI M 1:125
	A 2018 - 61 TPD			Laida A
				Lapas SA-9

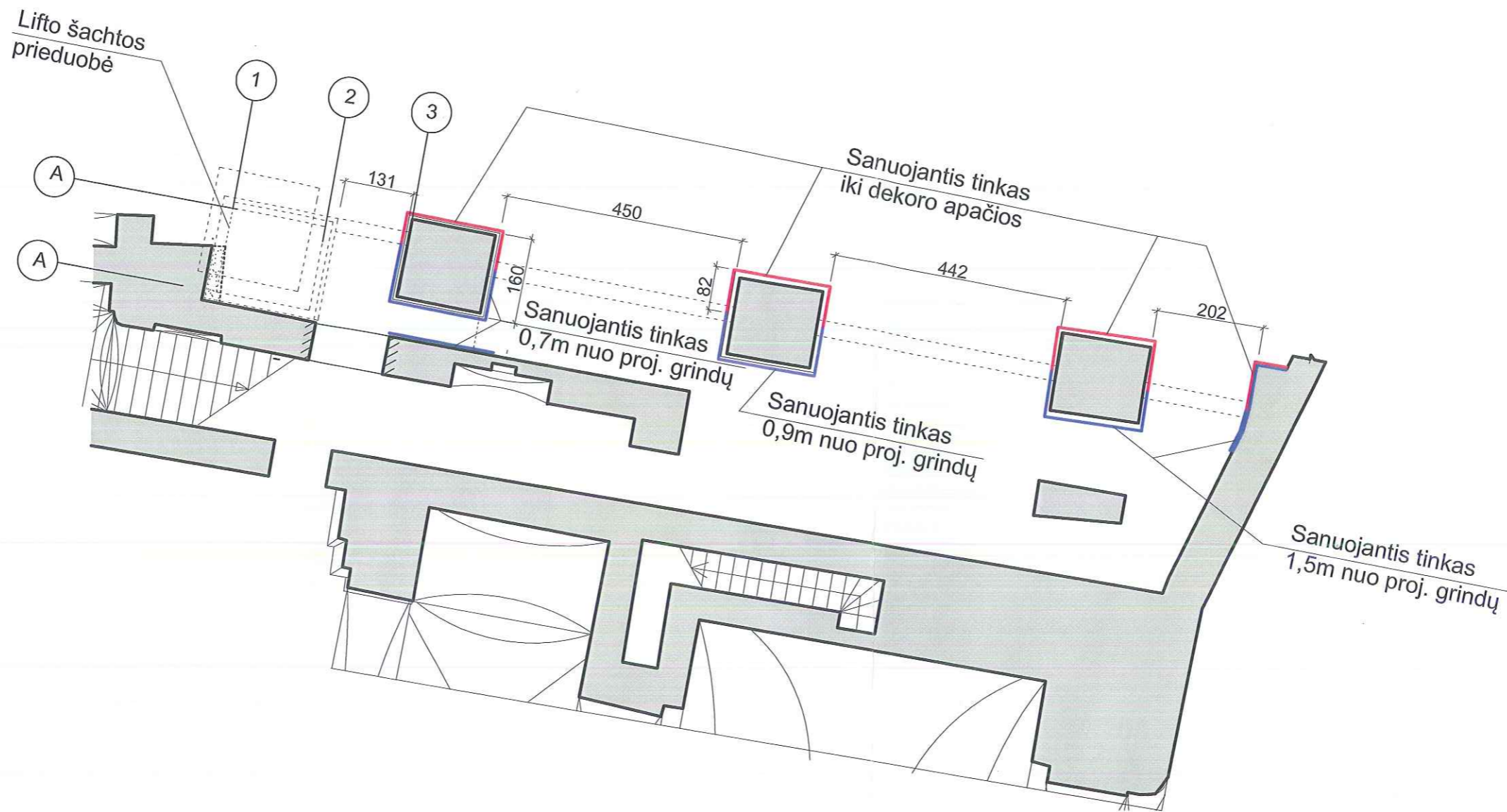

PIRMO AUKŠTO PLANAS M 1:100
SANUOJANČIO TINKO ĮRENGIMO VIETOS

SUTARTINIAI ŽYMĖJIMAI:

- SANUOJANTIS TINKAS IŠ LAUKO PUSĖS
- SANUOJANTIS TINKAS PATALPOJE
- ESAMOS SIENOS

PASTABOS

1. SANUOJANČIO TINKO KIEKIUS ŽIŪR. DMŽ

PAVELDOSAUGINIU
 POŽIŪRIU PATIKRINTA
 FP
 Vilniaus miesto savivaldybės administracijos
 Miesto plėtros departamento
 Kultūros paveldo skyriaus
 vyriausioji specialistė
 Jūratė Morkūnaitė
 2018-05-31
 Ry-16-18-319

	PROJEKTAVIMO FIRMA "ARCHIVOLTAS" Universiteto g. Nr.4, Vilnius Tel. 260 93 89, mob. 8 687 21 632		VILNIAUS ŠV.TERESĖS BAŽNYČIOS, BASŪJŲ KARMELITŲ VIENUOLYNO IR GYNYBINIŲ STATINIŲ ANSAMBLIS Ypatingas statinys (k. 27322), u.nr.1065-0000-1011. Aušros vartų g.14, Vilnius. Vilniaus senamiestis -u.o.k.16073, Senojo miesto vietos -u.o.k. 2951	
090 (AM) 3243(KPD)	PV	A. SAMUKIENĖ	2018.04	ŠVČ. MERGELĖS MARIJOS, GAILESTINGUMO MOTINOS KOPLYČIA (k. 27324), laiptinė ir pagalbinės patalpos. PAPERASTASIS REMONTAS
1866 (AM) 3224 (KPD)	Arch.	V. MISIUS	2018.04	
1978 (AM) 3233 (KPD)	Arch.	V. ŠIAULYS	2018.04	
1738 (AM) 3248 (KPD)	Konstr.	I. VAŠČENKO	2018.04	
TPD	VŠĮ „Vilniaus arkivyskupijos ekonomo tarnyba“ S. Skapo g. 4, LT-01122, Vilnius. Tel. 2621757		SANUOJANČIO TINKO ĮRENGIMO VIETOS M1: 100	
			A 2018 - 61 TDP	Laida 0 Lapas SA-10

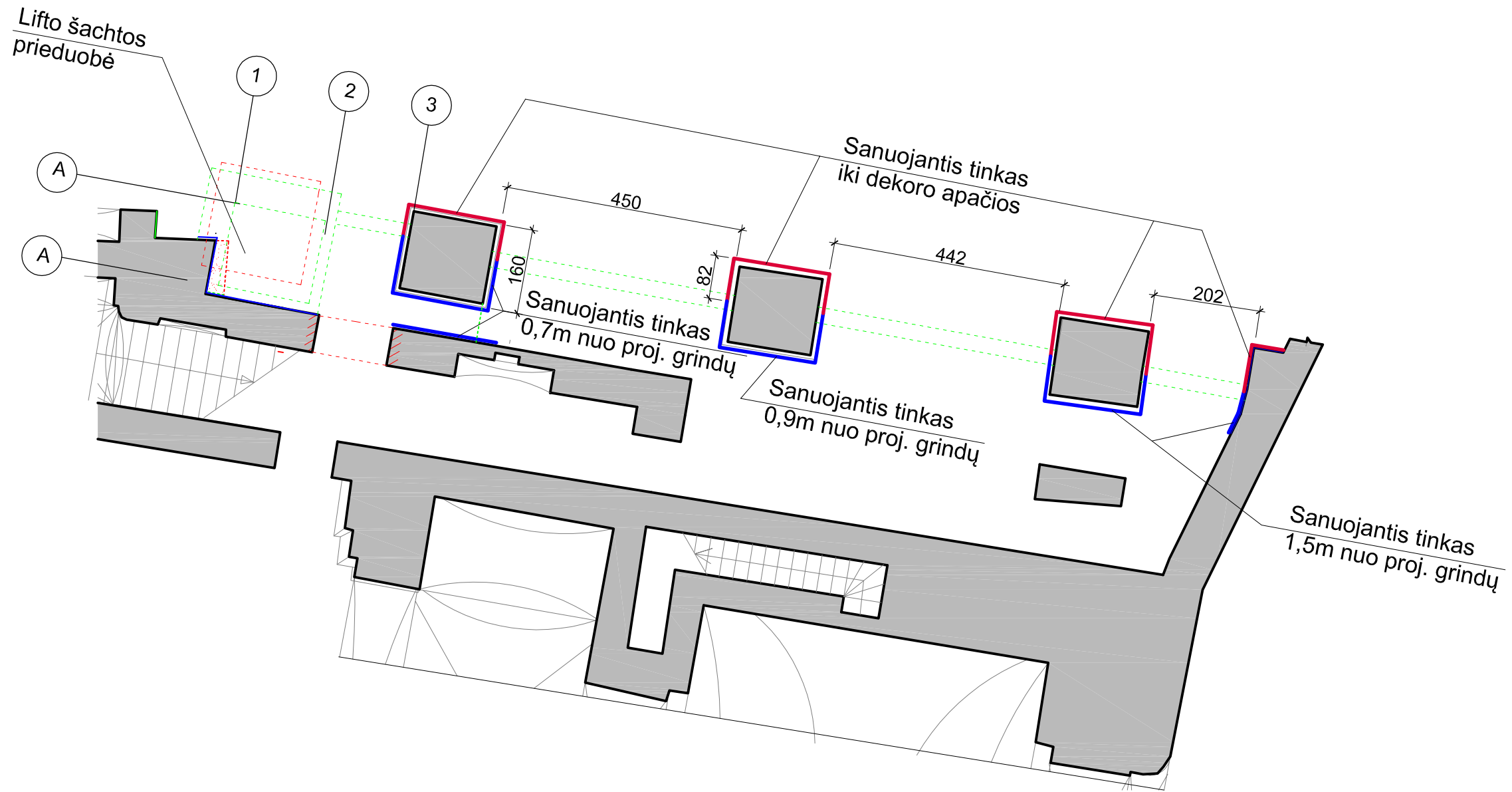

SUTARTINIAI ŽYMĖJIMAI:

— SANUOJANTIS TINKAS IŠ LAUKO PUSĖS

— SANUOJANTIS TINKAS PATALPOJE

■ ESAMOS SIENOS

PASTABOS

1. SANUOJANČIO TINKO KIEKIUS ŽIŪR. DMŽ

	PROJEKTAVIMO FIRMA "ARCHIVOLTAS" Universiteto g. Nr.4, Vilnius Tel. 260 93 89, mob. 8 687 21 632			VILNIAUS ŠV.TERESĖS BAŽNYČIOS, BASŲJŲ KARMELITŲ VIENUOLYNO IR GYNYBINIŲ STATINIŲ ANSAMBLIS Ypatingas statinys (k. 27322), u.nr.1065-0000-1011. Aušros vartų g.14, Vilnius. Vilniaus senamiestis -u.o.k.16073, Senojo miesto vietos -u.o.k. 2951	
090 (AM) 3243(KPD)	PV	A. SAMUKIENĖ	2018	ŠVČ. MERGELĖS MARIJOS, GAILESTINGUMO MOTINOS KOPLYČIA (k. 27324), laiptinė ir pagalbinės patalpos. TVARKYBOS DARBŲ PROJEKTAS (restauravimas, konservavimas, remontas)	
1978 (AM) 3233 (KPD)	Arch.	V. ŠIAULYS			
1738 (AM) 3248 (KPD)	Konstr.	I. VAŠČENKO			
				SANUOJANČIO TINKO ĮRENGIMO VIETOS M1: 100	Laida A
TPD	VšĮ „Vilniaus arkivyskupijos ekonomo tarnyba“ S. Skapo g. 4, LT-01122, Vilnius. Tel. 2621757			A 2018 - 61 TDP	Lapas SA-10

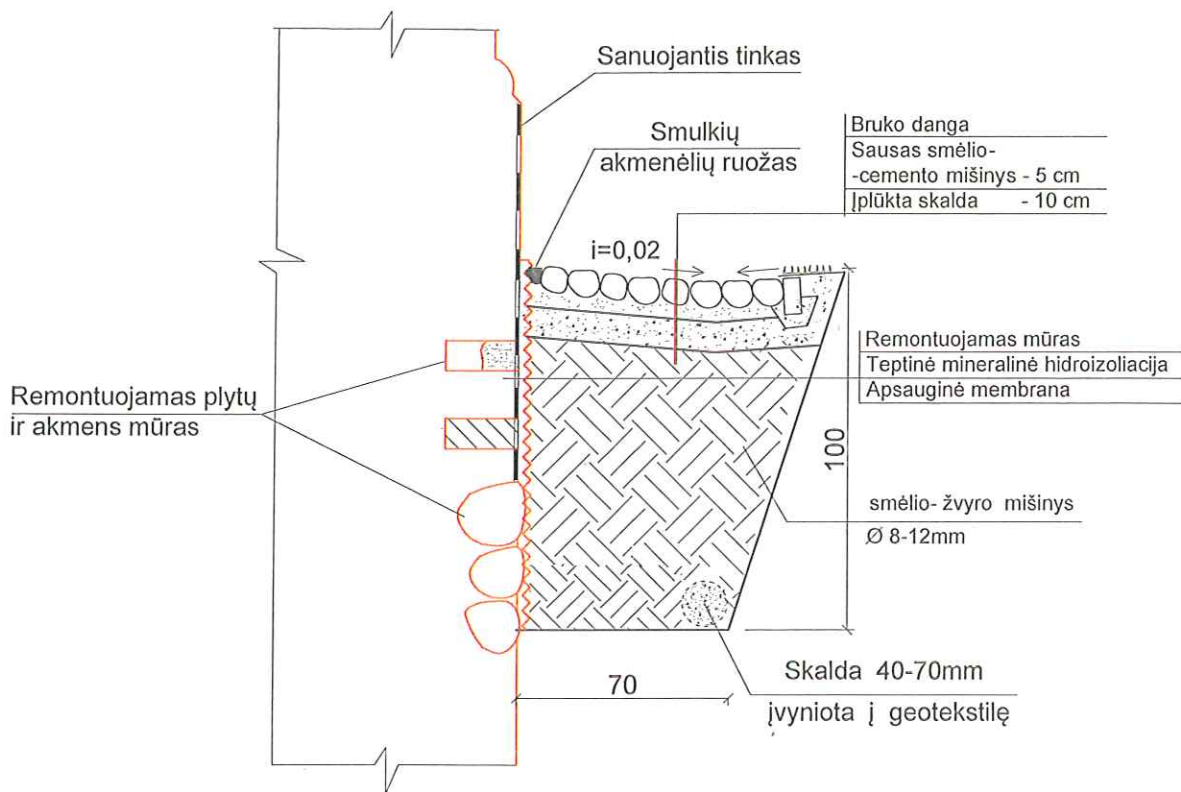

PASTABOS

1. Cokolis, nuo projektuojamos nuogrindos paviršiaus, tinkuojamas ne mažiau kaip **0,40 m** aukščio **sanuojančiu tinku**. Pašalinus seną tinką, mūras valomas, plaunamas, remontuojamas gerai išdegtomis pilnavidurėmis molio plytomis M150 su skiediniu S50. Tinkuojama keliais sluoksniais su technologinėmis pertraukomis. Sanuojančio tinko tipas, sluoksnių skaičius nustatomi atlikus mūro drėgnio ir užterštumo tirpiomis druskomis tyrimus.

2. Akmens mūras nehidroizoliuojamas, izoliuojamos tiktai akmens mūro siūlės. Standžios mineralinės dangos apsaugomos elastingomis mineralinėmis dangomis.

	PROJEKTAVIMO FIRMA "ARCHIVOLTAS" Universiteto g. Nr.4, Vilnius Tel. 260 93 89, mob. 8 687 21 632				VILNIAUS ŠV.TERESĖS BAŽNYČIOS, BASŲJŲ KARMELITŲ VIENUOLYNO IR GYNYBINIŲ STATINIŲ ANSAMBLIS Ypatingas statinys (k. 27322), u.nr.1065-0000-1011. Aušros vartų g.14, Vilnius. Vilniaus senamiestis -u.o.k.16073, Senojo miesto vietos -u.o.k. 2951	
090 (AM) 3243 (KPD)	PV	A. SAMUKIENĖ	2018		ŠVČ. MERGELĖS MARIJOS, GAILESTINGUMO MOTINOS KOPLČIA (k. 27324), laiptinė ir pagalbinės patalpos. TVARKOMIEJI PAVELDOSAUGOS DARBAI	
1866 (AM) 3224 (KPD)	Arch.	V. MISIUS	2018			
1978 (AM) 3233 (KPD)	Arch.	V. ŠIAULYS	2018			
1738 (AM) 3248 (KPD)	Konstr.	I. VAŠČENKO	2018			
					COKOLIO HIDROIZOLIACIJA IR NUOGRINDA M 1:25	
					Laida	
					0	
TPD	VšĮ „Vilniaus arkivyskupijos ekonomo tarnyba“ S. Skapo g. 4, LT-01122, Vilnius. Tel. 2621757				A 2018 - 61 TPD	
					Lapas	Lapų
					SA-11	

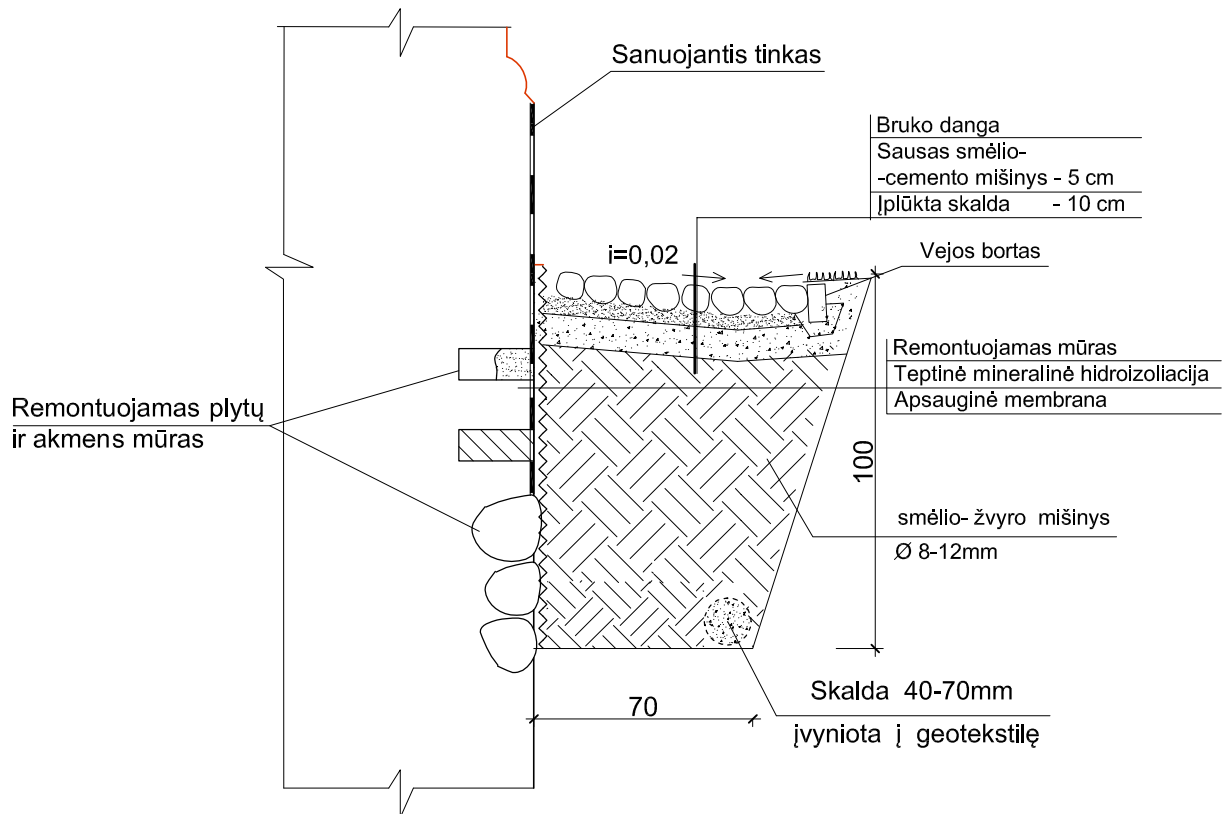

PASTABOS

1. Cokolis, nuo projektuojamos nuogrindos paviršiaus, tinkuojamas ne mažiau kaip **0,40 m** aukščio **sanuojančiu tinku**. Pašalinus seną tinką, mūras valomas, plaunamas, remontuojamas gerai išdegtomis pilnavidurėmis molio plytomis M150 su skiediniu S50. Tinkuojama keliais sluoksniais su technologinėmis pertraukomis. Sanuojančio tinko tipas, sluoksnių skaičius nustatomi atlikus mūro drėgnio ir užterštumo tirpiomis druskomis tyrimus.

2. Akmens mūras nehidroizoliuojamas, izoliuojamas tiktai akmens mūro siūlės. Standžios mineralinės dangos apsaugomos elastingomis mineralinėmis dangomis.

PROJEKTAVIMO FIRMA "ARCHIVOLTAS" Universiteto g. Nr.4, Vilnius Tel. 260 93 89, mob. 8 687 21 632				VILNIAUS ŠV. TERESĖS BAŽNYČIOS, BASŲJŲ KARMELITŲ VIENUOLYNO IR GYNYBINIŲ STATINIŲ ANSAMBLIS Ypatingas statinys (k. 27322), u.nr.1065-0000-1011. Aušros vartų g.14, Vilnius. Vilniaus senamiestis - u.o.k.16073, Senojo miesto vietos -u.o.k. 2951			
090 (AM) 3243(KPD)	PV	A. SAMUKIENĖ		2018	ŠVČ. MERGELĖS MARIJOS, GAILESTINGUMO MOTINOS KOPLYČIA (k. 27324), laiptinė ir pagalbinės patalpos. TVARKOMIEJI PAVELDOSAUGOS DARBAI		
1978 (AM) 3233 (KPD)	Arch.	V. ŠIAULYS		2018			
1738 (AM) 3248 (KPD)	Konstr.	I. VAŠČENKO		2018			
					COKOLIO HIDROIZOLIACIJA IR NUOGRINDA M 1:25		
					Laida		
					A		
TPD	VšĮ „Vilniaus arkivyskupijos ekonomo tarnyba“ S. Skapo g. 4, LT-01122, Vilnius. Tel. 2621757			A 2018 - 61 TPD		Lapas	Lapų
						SA-11	

VILNIAUS ŠV. TERESĖS BAŽNYČIOS, BASŪJŲ KARMELITŲ VIENUOLYNO
IR GYNYBINIU STATINIŲ ANSAMBLIS (k.748)
Vilniaus senamiestis – u.o.k.16073
Aušros vartų g.14, Vilnius
ŠVČ. MERGELĖS MARIJOS, GAILESTINGUMO MOTINOS KOPLYČIA (k.27324)

TVARKYBOS PAVELDOSAUGOS DARBAI
A-2018– 61 TPD. DMŽ

Eil. Nr.	Aprašymas	Pozicijos Nr.	Mato vnt.	Kiekis	Pastabos
Pamatų tvarkyba					
Žemės darbai					
1	Augalinio sluoksnio nukasimas prie esamų sienų pamatų rankiniu būdu		m ³	5,00	Sandėliuojant statybos aikštelėje
2	Esamų pamatų atkasimas rankiniu būdu		m ³	72,00	42.00m ³ grunto išvežami savivarčiais
3	Grunto kasimas rankiniu būdu grindų lygio pažeminimui atstatant buvusį grindų lygį patalpose		m ³	18,80*	Išvežama savivarčiais
4	Iškasto grunto planiravimas esamo kiemo teritorijoje buldozeriu		m ³	30,00	
5	Augalinio grunto sluoksnio planiravimas		m ³	9,00	
Pamatų hidroizoliacija					
6	Esamų istoriniu pamatų akmens / plytų mūro vertikalių paviršių valymas		m ²	57,00	Mūras mechaniškai nuvalomas, nuplaunamas, nudruskinimas
7	Esamų istoriniu pamatų akmens / plytų mūro remontas		m ²	28,00*	Trūkstantis plytų fragmentus ir skiedinio siūlių atstatymas
8	Pamatų plytų mūro tinkavimas sanuojančiu tinku		m ²	57,00*	
9	Sanuojančio tinko apsauga įrengiant membraną		m ²	57,00*	
10	Drenažo įrengimas iš skaldos įvyniotos į geotekstilę		m'	47,00	
11	Pamatų užpylimas drenuojančiu mišiniu, tankinant		m ³	18,00	Smėlio – žvyro mišinys Ø 8-12mm

Žemės judinimo darbų vietose būtini archeologiniai tyrimai

Ardymo darbai					
12	Esamo, plytų / akmens mūro, pamato demontavimas		m ³	4,80	
13	Durų angų kirtimas mūriniuose sienose		m ³	1,62	1 vnt
14	Plytų mūro sienos demontavimas		m ³	9,50	
15	Esamos betono grindų dangos demontavimas, atstatant buvusį grindų lygį patalpose		m ³	8,14	54,3m ²

A - 2018 – 61 TPD. DMŽ	LAPAS	LAPŲ
	1	3

Sąramos stiprinimas ir įrengimas kertant mūrą esamose sienose, 1vnt.					
16	Arkinės sąramos esamoje sienoje įrengimas; angos plotis 1160mm, arkos R=670mm; brėž. SA-	S-2	vnt	1	Mūre kertamos vagos plieno profiliais į sieną įtvirtinti, suveržiama varžtais. Sąrama apvyniojama tinklu ir nutinkuojama
17	Plieno [14, l=1660mm	1	kg	20,418	Profiliuose gręžiamos skylės
18	Plieno [10, l=1660mm	2	kg	14,259	„
19	Juostinio plieno – 50x5	3	kg	5,889	Loviniams profiliais tarpusavį suvirinti
20	Juostinio plieno – 140x10	4	kg	10,550	Sijų atraminės plokštės
21	Įdėtinės detalės	ĮD-1	vnt	2	Arkai formuoti
21	Juostinio plieno – 100x8	6	kg	17,71	Juosta išlenkiama R=670mm
22	Juostinio plieno – 100x8	7	kg	3,233	
23	Armatūros tinklui Ø 4 S500	8	kg	3,78	
24	Varžtai Ø 12, l=630mm,4vnt	9	kg	2,60	
25	Mūrvinė	10	vnt	4	
26	Mūro demontavimas		m ³	3,1	
27	Sąramos tinkavimas		m ²	2,50	
28	Angokraščių tinkavimas ant tinklo		m ²	3,00	

Cokolio tvarkybos darbai virš projektuojamos nuogrindos					
29	Cokolio plytų mūro atstatymas virš projektuojamos nuogrindos, pagal PTR 2.02.03:2007		m ²	6*,00	Trūkstantis plytų fragmentus ir skiedinio siūlių atstatymas Restauruojama plytų mūro per pusę plytos
30	Cokolio tinkas pažymėtose vietose atšokęs arba visiškai nukritęs. Tinkas atkuriamas, pagal PTR 2.06.01:2006 ir		m ²	25,60	Paviršiai valomi vandeniu aukšta srovė, nudruskinami, atstatomas atšokęs tinkas
31	Dekoro virš cokolio atstatymas pagal PTR 2 06.01:2010		m ²	6,50	Pažeistų vietų restauravimas
32	Plyšių fasade tvarkymas				
33	Plyšių injekavimas		m	10,00	Plyšių paruošimas injekavimui – tinko pašalinimas, valymas, praplovimas su vandeniu, hermetizavimas, pleištavimas, glaistymas

Kiemo fasado sienų tvarkymas					
34	Sienų paviršių valymas		m ²	262,30	60% sienų paviršių valoma vandeniu , aukšta srove, 40% valoma rankiniu būdu.
	Angokraščių valymas		m ²	52,00	
35	Restauruojama plytų mūro per pusę plytos storio		m ²	30,00	Pagal PTR 2.02.03:2007
36	Pažymėtose vietose ir angokraščiuose tinko sl. atšokęs, arba visiškai nukritęs		m ²	60,00	Valomos druskos atstatomas atsisluoksniavęs ir nubyrėjęs tinkas. Tinko storis iki 5cm
37	Karnizų nubyrėjusio tinko		m ²	2,00	5,00.m.t.

	atstatymas				
38	Fasadinių sienų dažymas silikatiniais fasadiniais dažais		m ²	314	
39	Vidaus patalpų sienų tvarkymas				
40	Sienų paviršių valymas		m ²	120,00	60% sienų paviršių valoma vandeniu , aukšta srove, 40% valoma rankiniu būdu.
41	Sienų paviršių nuo atstatomo grindų paviršiaus ~1,5m aukščio druskų valymas		m ²	60	
42	Sienų paviršių nuo atstatomo grindų paviršiaus 1m aukščio tinkavimas sanuojančiu tinku		m ²	40	
43	Sienų paviršių paruošimas dažymui		m ²	160,00	Esamo tinko plyšių užtrynimasis, sienų glaistymas
44	Sienų paviršių dažymas		m ²	160	
45	Skiautinių lubų paviršių paruošimas dažymui		m ²	85,00	Seno atsilupusio dažymo valymas rankiniu būdu, tinko remontas, glaistymas
46	Skiautinių lubų paviršių dažymas		m ²	85,00	
	Grindų įrengimas, atstatant buvusį grindų lygį				
47	Sujudinto grunto 10cm storio skaldos sl. sutankinimas		m ³	5,43	54,30m ²
48	Paruošiamasis betono C12,5/15 sluoksnis		m ³	5,43	
49	Hidroizoliacinio grindų sluoksnio įrengimas klijuojant ant betono paruošiamojo sl., užleidžiant ant sienų		m ²	60,00	
50	Monolitinio betono C20/25 sluoksnio, 10 cm storio, armuoto tinklais įrengimas		m ³	5,43	
51	Armatūrinių tinklų 15x15, Ø 8 AIII		t	0,33	
52	Granitinė netaisyklingos formos plokštės, degintu viršutiniu paviršiumi, 4cm storio		m ²	54,3	Grindų danga bus tikslinama, atidengus pirminį lygį
	Nuogrindos įrengimas (80cm pločio)				
53	Nuogrindos pagrindo įrengimas		m ³	3,80	Grunto tankinimas įplūskiant 10cm storio skaldos sluoksni
54	Sauso smėlio cemento mišinio įrengimas		m ³	2,00	
55	Akmens bruko nuogrindos dangos įrengimas		m ²	38,00	Formuojant lataką
56	Vejos bordiūro įrengimas prie nuogrindos į betono pagrindą		t.m.	47	Bordiūrai (1000x50x250)
57	Betono C20/25		m ³	1,50	

Pastabos

1. Sąnaudų kiekiai gali keistis tvarkant pamatus (atsiklus pamatus bus įvertinta jų būklė). Tvarkant sienas, pašalinus atsiluoksniausias tinką galima bus patikslinti nudruskinamo mūro valymo ir tinko atstatymo plotus.
2. Sąnaudų kiekių žiniaraščiuose projektiniai paskaičiuoti kiekiai gali turėti 10 procentų neatitikimą nuo paskaičiuotų Užsakovo ar rangovo. Rangovas, vertindamas projektą, turi sava rizika pagal pateiktą projektinę medžiagą įvertinti projekte paskaičiuotus sąnaudų kiekius.

MEDININKŲ, AUŠROS VARTAI, ŠVČ. MERGELĖS MARIJOS,
GAILESTINGUMO MOTINOS, KOPLYČIA 27324
AUŠROS VARTŲ g. 14
Vilniaus miesto gynybinių įtvirtinimų liekanų 39 teritorijoje,
Vilniaus senamiestyje 16073,
Vilniaus senojo miesto vietoje su priemiesčiais 25504
PAPILDOMI ARCHITEKTŪROS TYRIMAI

Šių tyrimų tikslas buvo nustatyti galimybes nugriautos šiaurinės zakristijos dalies vietą panaudoti naujų funkcinių ryšių sukūrimui.

Ankstesnių tyrimų šaltiniai ir jų anotacijos pateikti ardomųjų tyrimų projekte, kuris yra įsegtas į šios tyrimų ataskaitos bylą. Jos brėžinių parengimui naudoti UAB „Archinova“ projektinių pasiūlymų brėžiniai, 2001 vykdytų tvarkybos darbų metu Roberto Zilinsko atliktų tyrimų ir 1993 Birutės Gudynaitės tyrimų brėžiniai, kurių pagrindams naudoti 1952 architektūros studento Arūno Žebriūno matavimai. Nė vieni iš turėtų pagrindų nėra pakankamai tikslūs, todėl šios ataskaitos rengėjai prisiima atsakomybę vien už savo atrastų elementų pririšimus prie charakteringų esamų statinių dalių.

Atrastų elementų datavimas sietas su turimais istorijos tyrimų šaltiniais ir 1993 bei 2001 natūros tyrimų duomenimis. Dalis datavimų liko neaiškūs ar net prieštaringi, todėl ataskaitoje pateikiami probleminiu būdu.

Laikotarpiu **iki 1514** datuotas Medininkų vartų statybos pirmas etapas, nes tais metais jie pirmą kartą minimi raštiškai. Visa miesto gynybinė sistema pradėta statyti 1503 gavus valdovo Aleksandro privilegiją.

Dabartinį pavidalą jie įgavo 1620 ar 1627, bet rekonstrukcija buvo daugiausia vykdyta viršutinėje jų dalyje, nesusijusioje su dabartinių tyrimų problematika.

Sąlyginai tam pačiam pirmam etapui priskirti ir į Š nuo vartų 2001 atsidengę gotiško mūro fragmentai, kurie iš tikrųjų nesusiję, nei su vartais, nei su vienuolyno, bažnyčios ir koplyčios kompleksu. Tikėtina, kad po galerija yra ir pirmo etapo rūsijų liekanų, nes buvo rastas švieslangis.

Antras etapas datuotas laikotarpiu **iki 1626**, nes tais metais buvo pradėta supirkinėti sklypus su pastatais karmelitų vienuolyno ir bažnyčios statybai. Šiauriau vartų atrasta XVII šimt pradžios mūro, 2001 – iš gatvės pusės, dabar – iš priešingos. Gatvės pusėje rastos dvejų langų angos ir viena durų su apvadais anga, kiemo pusėje – tvoroms būdinga arkinė niša ir karnizo liekanų. Vadinasi, būta pastato ir mūrinės tvoros palei gatvės užstatymo liniją, jungusios pastatą su vartų ŠR kampu. Atrastosios durys, vadinasi, galėjo būti varteliais tvoroje. Radiniai niekaip nesusiję su nuo 1626 pradėtu statyti vienuolynu, tiesiog atsitiktinai išliko vienuolyno tvoroje, kas retai pasitaikydavo basųjų karmelitų pratikoje, nes jų statybos standartai reikalavė statyti vienuolynus visiškai nuo ankstesnių statinių išvalytoje vietovėje, kas būdinga ir tiriamam kompleksui.

1644 miesto magistrato leidimu karmelitų perstatyta gynybinė siena į R nuo vartų PR kampo 1993 ataskaitoje netiksliai pavadinta „renesansine“, nes, nors Lietuvoje

renesanso architektūros įtaka dar tebebuvo juntama, karmelitų ideologija buvo griežtai barokinė.

Zakristija, vadinasi, ir ją laikanti arkada, pagal istorijos šaltinius pastatyta 1764, tačiau ir 1993 tyrimuose jos mūras pagrįstai priskirtas XVIII šimt pradžiai. Jis galėtų būti apie 1726 laikotarpio, kuriuo istoriškai datuojama koplyčia. Abejonės kyla ir lyginant padėtį su 1737 Vilniaus miesto planu, kuriame dabartinės koplyčios lyg ir nematyti, tiksliau, matoma nedidelis zakristijos kyšulys į gatvės pusę, o pati zakristija jame tokio pat ilgio, koks nustatytas natūros tyrimais:



Lyg koplyčia tuo metu būtų orientuota ne į gatvės, o į vienuolyno kiemo pusę ir būtų viename tūryje su zakristija.

1993 į Š nuo zakristijos galerijos sienoje buvo išzonduota dar vieno zakristijos arkados pilioriaus liekana, kurios didesnė dalis ištirta archeologiškai. Tai reiškia, kad zakristija buvo ilgesnė Š kryptimi, tad dabar siekta dabartinio šiauriausio pilioriaus mūre išzonduoti šiaurinės arkos pėdą. Pėdos mūras nepaliekant jos pėdą permūrytas sekančiame raidos etape, kai zakristijos Š galas ėmė trukdyti įrengti dabartinę koplyčios laiptinę ir buvo nugriautas. Pagal permūrijimo vietą galima spėti, kad arkos pėda buvo maždaug tokiame aukštyje, kaip ir P arkos pėdos. Abi galinės arkos siauresnės už dvi vidurines, todėl ir jų pėdos aukščiau.

Ieškota įrodymų, kad zakristija tęsėsi į Š ir antrame aukšte. Jo ŠR kampe yra apkapotas pirminis mūras, bet aukščiau kampas suformuotas tvarkingai. Taip yra todėl, kad suformuotasis kampas yra tiesiog neišlikusios zakristijos dalies lango P angokraštis, mūras gi žemiau palangės apkapotas rekonstrukcijos metu zakristijos ŠR kampą suformuojant ties lango angokraščiu. Taip daryti buvo racionaliau, tik vaizdas gavosi keistas – pastato antro aukšto kampas atsidūrė virš žemiau esančios arkos.

Nuo 1789 minima galerija prie koplyčios. 1808 miesto plane ji pavaizduota labai panašiai į dabartinę, tik ilgesnė, prieinanti arčiau koplyčios:

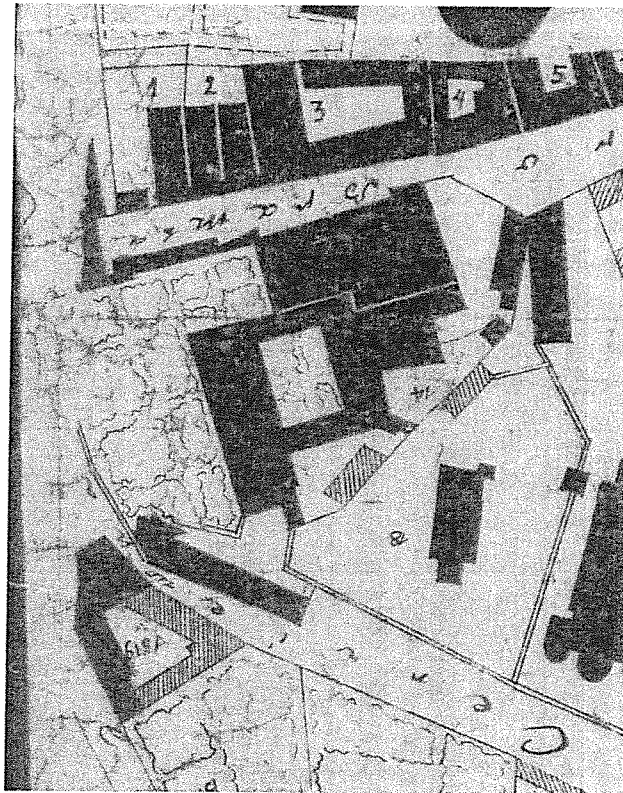

Galerija gi remiasi virš koplyčios laiptinės apatinės dalies, kurios abiejose išilginėse sienose yra ir XVIII šimt pradžios ir dar daug ankstyvesnio mūro, vadinasi, jos pirmasis aukštas egzistavo dar prieš antrojo statybą. Kitokios funkcijos, kaip laiptinės siaura ilga erdvė po galerija negalėjo turėti, nors laiptinių perdirbinejimai labiau minimi 1799 ir 1830 tekstuose. 1820 inventoriuje pati galerija aprašoma kaip laiptinė, o galeriją antrame jos aukšte galima suprasti kaip atvirą lodžiją, kuri, matyt, buvo įstiklinta 1830. 1830 inventoriuje pabrėžiamas arkų skaičius arkadoje verčia spėti, kad 1830 galerija buvo sutrumpinta iki dabartinio ilgio.

Tarp dabartinės koplyčios laiptinės ir 1993 atrastosios suktos zakristijos laiptinės PR jos kampe mūro nėra tiesioginio kontakto, todėl neįmanoma nustatyti, ar jos statytos vienu etapu. Rašoma, kad laiptinė prie zakristijos pristatyta 1899, bet iš teksto neaišku, kuri iš jų, nes abi prieina prie pastato arti zakristijos patalpos, tik iš priešingų pusių. Veikiau rašoma apie PR laiptinę, nes ji įrengta vien zakristijai, o dabartinė Š laiptinė yra kartu ir koplyčios. Laiptinės perdirbimai, aprašyti 1830, veikiausiai yra apie laiptinę, vedančią ne koplyčią, bet į pačią galeriją, per kurią per antrą aukštą gal buvo pereinama patenkamui į koplyčią.

Dabartinės koplyčios laiptinės padėtis nuo jos statybos laiko 1789 nekito, tik buvo kaitaliojimų statybos metu. Po dabartiniu esantis medinis maršas sudėtas iškart – pakopos guldytos ant pirminio skiedinio ir apmūrytos, tačiau tinko virš pakopų nėra ir nebuvo, kas reiškia, kad nebuvo ir iškart įrengtos laiptinės patalpos, maršas nebuvo panaudotas. Iš to paties etapo mūro įrengta skliautinė laiptų aikštelės patalpa reiškia, kad arba ir patį maršą buvo nuspręsta iškart daryti mūrinį, arba tai iškart buvo ne laiptų aikštelė, o galerijos perdanga ir į koplyčią būdavo ateinama per galeriją, pakilus į ją per jos pačios laiptinę. Į erdvę po laiptais (ar po galerijos P dalimi) galima buvo patekti per durų angą, atrastą P jos galinėje sienoje. Ji buvo natūraliai apšviesta per mažą langelį V sienoje, kuris neturi sąramos, bet jo angokraščiai suformuoti tvarkingai.

Šio laiptinės ar galerijos P dalies tūrio formavimui trukdė zakristijos Š galas, todėl 1789 rekonstrukcijos metu ji neišvengiamai buvo nugriauta paliekant dabartinį keistą jos pavidalą.

1927 sumūryta skliautinė dabartinio laiptų maršo konstrukcija, kurios išlikęs klojinys atremtas ant pirminių medinių laiptų pakopų. Mūryta per ½ plytos, geltonomis plytomis ir cementiniu skiediniu. Panašiomis priemonėmis užmūryta ir durų bei langelio angos. Kyla klausimas, koku būdu medinį maršą savo matavimuose 1952 pavaizdavo studentas Arūnas Žebriūnas. Arba viena iš angų buvo palikta atvira po 1927 rekonstrukcijos ir po apmatavimų buvo užmūryta naudojant antrines plytas, arba matuotojas ją į brėžinius įkėlė iš kažkokių senesnių šaltinių, pats laiptų nematęs. Pastaroji versija neatmestina, nes brėžiniuose laiptai be matmenų, jie ir kiti objektai po laiptais parodyti supaprastintai, netiksliai, arba piešta žiūrint per kokį plyšį.

ZONDAI IR FOTOFIKSACIJA:

Vaizdas iš ŠR

F1



Z1 1764 (1726?) pirminis pilioriaus mūras buvusios arkos zonoje; 1789 permūrijimas pirminės arkos pėdos vietoje. **F2**

Z2 1764 (1726?) pirminis pilioriaus mūras buvusios arkos zonoje; 1789 permūrijimas pirminės arkos vietoje; 1927 pilioriaus kampo antro etapo mūro remontas.



Z3 Iš pirminio 1764
(1726?) mūro
suformuotas
neišlikusio lango
angokraštis, nutašytas
pirminis mūras
žemiau buvusios
palangės lygio, tokio
pat, kaip gretimo
išlikusio lango.

F3



Z4 1789 langelio anga be
sąramos;
1927 (ar po 1952?)
užmūrijimas,
naudojant cementinį
mūrą ir 1927 plytas.

F4



1789 langelio anga be
sąramos to paties
etapo arkinėje nišoje;
1927 (ar po 1952?)
užmūrijimas,
naudojant cementinį
skiedinį ir 1927
plytas.

F5



1626 tinkuota tvora su **F6**
arkine niša, karnizo
liekanos;
1789 tvoros
paaukštinimas,
laiptinės priestato P ir
R sienos, laiptų
aikštelės skliautinė
perdanga, durų anga
su arkine sąrama P
sienoje, arkinė niša R
sienoje;
1927 (ar po 1952?)
antro etapo durų
angos užmūrijimas,
naudojant cementinį
skiedinį ir 1927
plytas.

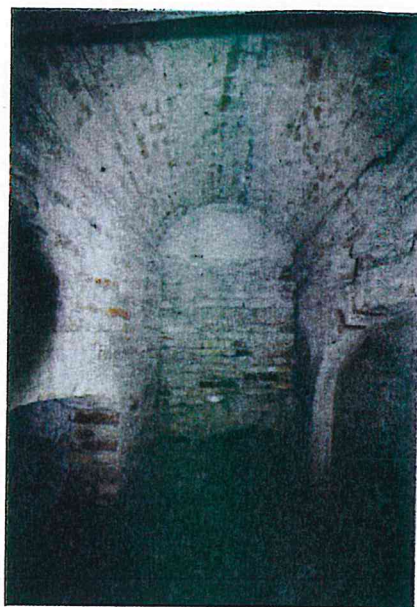

1626 tinkuota tvora su **F7**
arkine niša, karnizo
liekanos;
1789 tvoros
paaukštinimas
įrengiant laiptinę.



1626 tinkuota tvora su **F8**
arkine niša, karnizo
liekanos;
1789 tvoros
paaukštinimas
įrengiant laiptinę.



1626 tinkuota tvora su arkine niša; **F9**
1789 tvoros paaukštinimas, laiptinės priestato R siena su langeliu be sąramos arkinėje nišoje, nenaudotas meninis laiptų maršas, laiptų aikštelės skliautinė perdanga; 1927 skliautinė laiptų maršo konstrukcija su paliktais klojiniais.

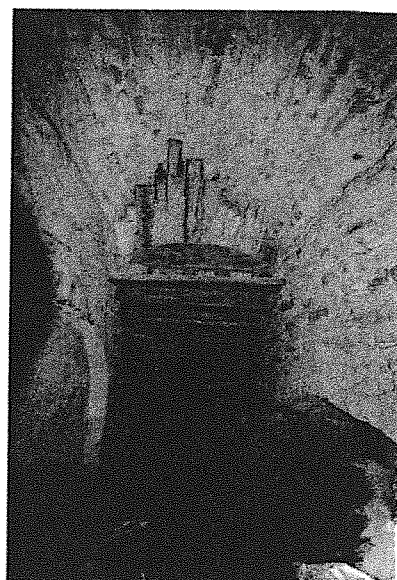

1789 nenaudotas meninis laiptų maršas; **F10**
1927 skliautinė laiptų maršo konstrukcija su paliktais klojiniais.

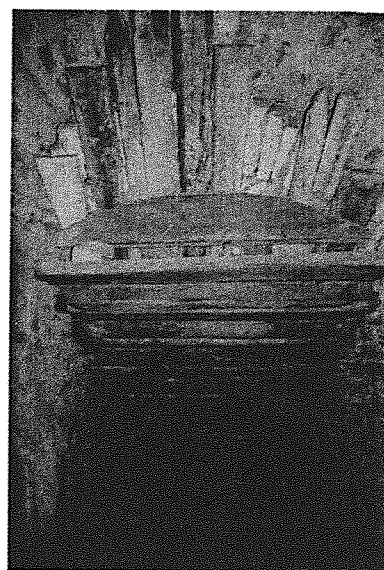

IŠVADOS, PASIŪLYMAI:

1. Ankstyviausias dabartinių tyrimų radinys yra apie XVII šimt pradžios mūrinė tinkuota tvora su arkine niša ir karnizo liekanomis, sumūryta dar iki vienuolyno kūrimo pradžios 1626.
2. Zakristija, istoriškai datuojama 1764, bet gali būti sumūryta anksčiau, naudota kitai paskirčiai, o 1764 pritaikyta dabatinei. Ji yra turėjusi tęsinį į Š per vieną arką pirmame aukšte ir per vieną langą antrame.
3. 1789 statant dabartinės laiptinės ir galerijos priestatą buvo nugriautas tam trukdęs Š zakristijos galas. Buvo iškart įrengtas medinis laiptų maršas, tačiau nepanaudotas ir vietoj to sumūryta laiptų aikštelė.
4. Dabartinis laiptų maršas sumūrytas 1927. Tuo pat metu užmūrytos patalpos po laiptais angos.

5. Tyrinėta vieta yra sudėtingos raidos, todėl ją pritaikant intensyvesniems funkciniams ryšiams galima paaukoti dalį vėlyvesnių perdirbinių išsaugant ir atkleidžiant ankstesnius, pavyzdžiui, dalinai atstatyti zakristijos Š dalį, atidengti užmūrytų angų.
6. Nors medinis laiptų maršas yra pažeistas biologiškai, bet gausiai išlikęs, tačiau abejotina jo didaktinė reikšmė eksponavimui, nes laiptai niekad nebuvo panaudoti. Vietoj to verta pasvarstyti galimybes atidengti ir panaudoti XVII šimt pradžios durų ar vartelių angą, kurios panaudojimui trukdo laiptai.
7. Svarstyтина galimybė atidengti ir panaudoti pirminę durų angą P laiptinės sienoje.

Robertas Zilinskas 
Atest. Nr.3837
Tel. 869958707
El. p. robertas@atodangos.lt

2917.01

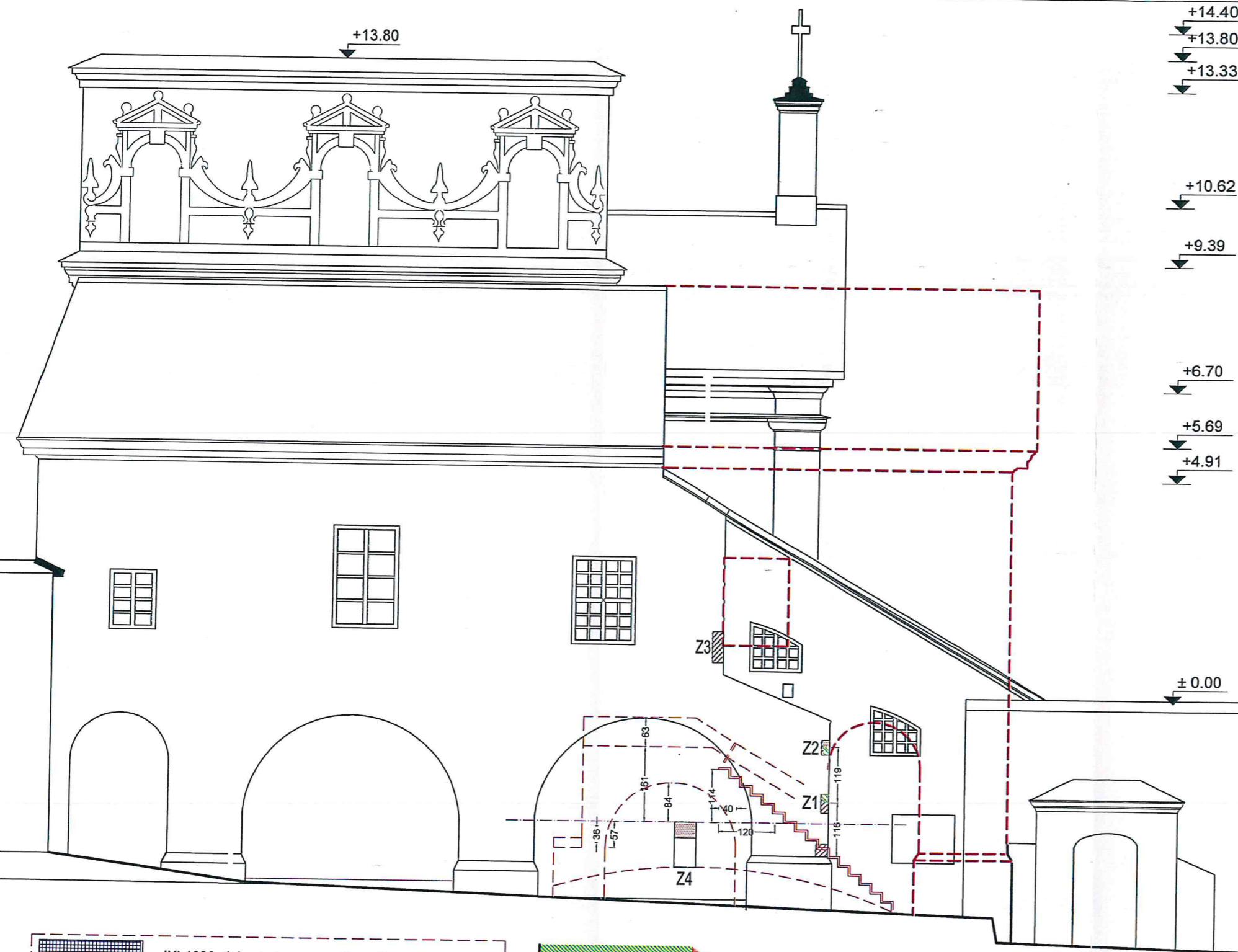

RYTŲ FASADAS M1:100

- Z1 - 1764 (1726?) pilioriaus kampas;
1789 permūrijimas pirminės arkos pėdos vietoje
- Z2 - 1764 (1726?) pirminis mūras, buvusios arkos zonoje;
1789 permūrijimas pirminės arkos vietoje;
1927 kampo remontas
- Z3 - iš pirminio 1764 (1726?) mūro suformuotas lango angokraštis,
nušašytas pirminis mūras žemiau palangės lygio;
1789 kampo, pratęsiančio žemyn pirminį angokraštį, apdaila
- Z4 - 1789 langelio anga be sąramos;
1927 užmūrijimas, naudojant cementinį skeidinį

- IKI 1626: tinkuota tvora su arkine niša,
karnizo liekanos
- IKI 1789: laiptinės priestatas,
nenaudotas medninis laiptų maršas,
laiptų aikštelės skliautinė perdanga,
durų anga su arkine sąrama,
langelio anga be sąramos
- IKI 1927: skliautinė laiptų maršo konstrukcija,
palikti klojiniai,
durų ir langelio užmūrijimas

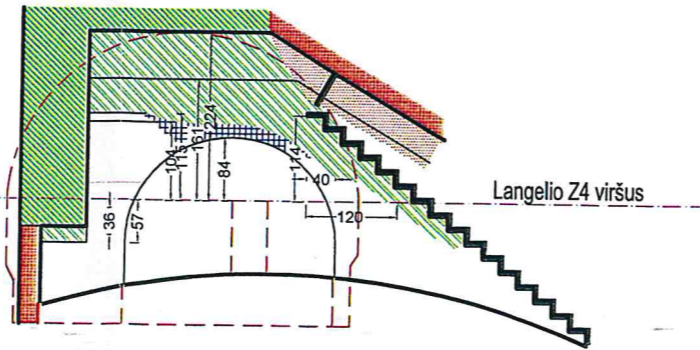

PJŪVIS 1-1 M1:100

Atestato Nr.	RTO DAN GOS			UAB "ATODANGOS"		MEDININKŲ, AUŠROS VARTAI, ŠVČ. MERGELĖS MARIJOS, GAILESTINGUMO MOTINOS, KOPLYČIA 27324 AUŠROS VARTŲ G. 14 VILNIUJE	
3837	TYRĖ:	R. ZILINSKAS		2017.01	PAPILDOMI ARCHITEKTŪROS TYRIMAI		
					RYTŲ FASADAS, PJŪVIS 1-1 M1:100		Laida 0
PD	UŽSAKOVAS: UAB "ARCHINOVA"			AD/16/39-PD-02	Lapas	Lapų	
					1	1	



KULTŪROS PAVELDO DEPARTAMENTAS
PRIE KULTŪROS MINISTERIJOS

NEKILNOJAMOJO KULTŪROS PAVELDO APSAUGOS
SPECIALISTO ATESTATAS

2016-03-24

(data) Nr. 3837

ROBERTAS ZILINSKAS

a. k. 35806010607

*VEIKLOS RŪŠIS - TAIKOMŲJŲ MOKSLINIŲ ARDOMŲJŲ TYRIMŲ VYKDYMAS,
SPECIALIZACIJA:
ARCHITEKTŪROS NATŪRINIAI TYRIMAI; TREČIA KAT.*
*VEIKLOS RŪŠIS - TVARKOMŲJŲ PAVELDOSAUGOS DARBŲ PROJEKTŲ RENGIMAS,
SPECIALIZACIJA:
ARCHITEKTŪROS PROJEKTAI; TREČIA KAT.*
*VEIKLOS RŪŠIS - PAVELDOSAUGOS (SPECIALIOSIOS) EKSPERTIZĖS ATLIKIMAS,
SPECIALIZACIJA:
TVARKOMŲJŲ PAVELDOSAUGOS DARBŲ PROJEKTŲ SPECIALIOJI EKSPERTIZĖ;
NEKILNOJAMŲJŲ KULTŪROS VERTYBIŲ VERTINIMO SPECIALIOJI EKSPERTIZĖ –
ARCHITEKTŪRINIO, URBANISTINIO NEKILNOJAMOJO KULTŪROS PAVELDO;
EKSPERTIZĖS SPECIALISTO KAT.*

Atestatas galioja iki 2021-03-24
(data)

Kultūros paveldo departamento
prie Kultūros ministerijos
direktorius



(parašas)

Diana Varnaitė
(vardas ir pavardė)

Atestavimo komisijos pirmininkas

(parašas)

Aušrelė Angelė Racevičienė
(vardas ir pavardė)

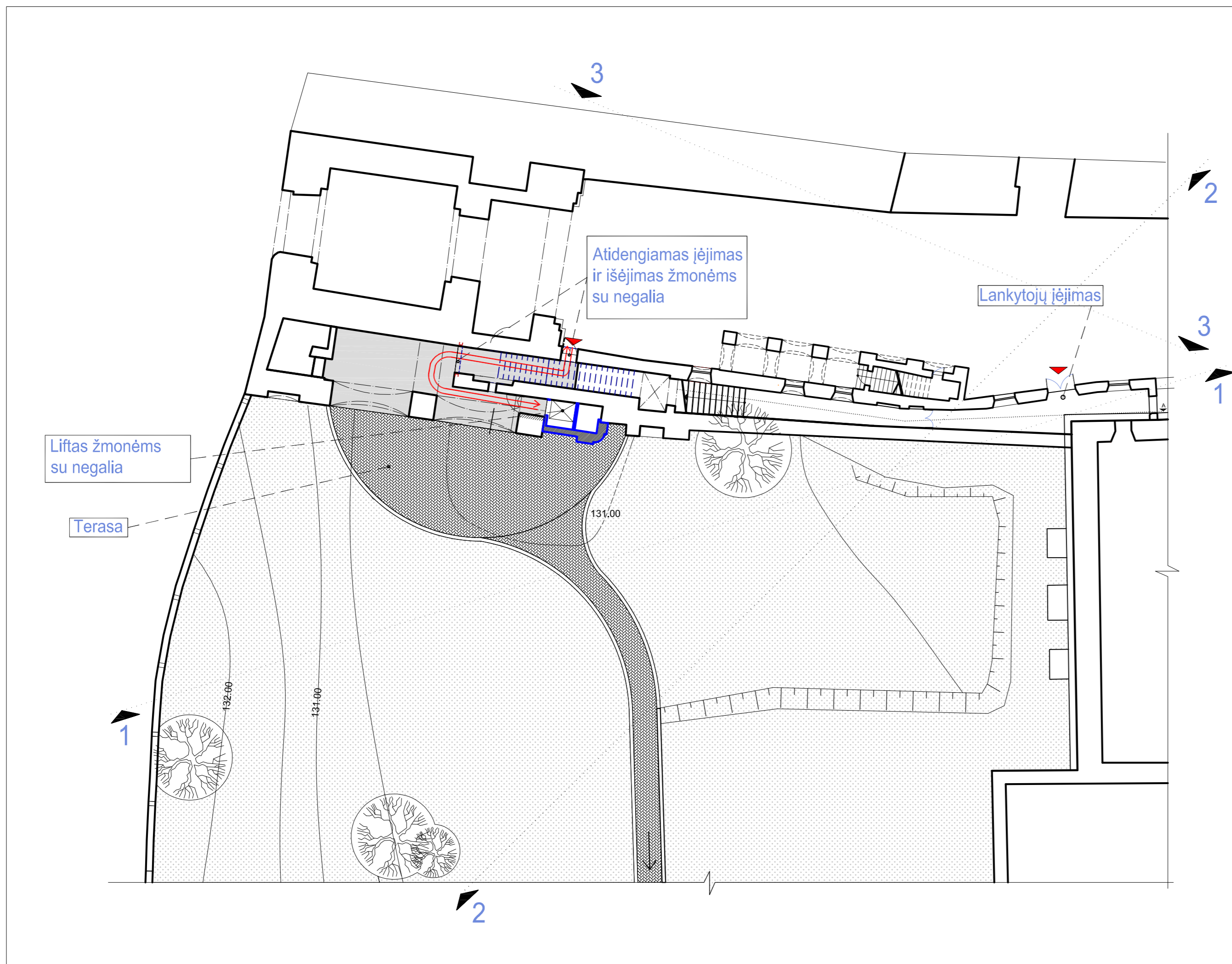

PASTABOS :

1. Skaičiai 1, 2 ir 3 žymi pateiktų vizualizacijų žiūrėjimo kryptis (vizualizacijas žiūr. priede).
2. Numatoma terasa ir takus iškloti klinkerio trinkelių danga, esant poreikiui numatyti suoliukų išdėstymo vietas.
3. Rengiant tolimesnius projektavimo darbus numatoma, esant užsakovo pageidavimui, parengti kiemo apželdinimo sprendinius.
4. Visus žemės judinimo darbus numatoma vykdyti tik po to, kai bus atlikti archeologiniai tyrimai.

SUDERINTA SU PASTABA
 Kultūros paveldo departamento prie
 Kultūros ministerijos Vilniaus skyriaus
 vyriausiasis specialistas
 Lina Černiauskienė
 2017 m. 02 mėn. 27 d. Nr. 5B-PP

Atestato Nr.	UAB "ARCHINOVA"			Vilniaus Šv. Teresės bažnyčios, basųjų karmelitų vienuolyno pastatų ir gynybinių statinių ansamblis (unik. obj. kodas 748) Aušros vartų g. 12,14, Vilnius	
1785				VILNIAUS ŠVČ. M. MARLOS, GAILESTINGUMO MOTINOS KOPLYČIOS, VAD. AUŠROS VARTŲ (UNIKALUS OBJ. KODAS 27324) ZAKRISTIJOS IR LAIPTINĖS PRIESTATO TVARKYBOS DARBŲ - RESTAURAVIMO (pritaikant Jono Pauliaus II kelio kūrimo, turizmo ir žmonių su negalia poreikiams) PROJEKCTINIAI PASIŪLYMAI	
AM A030 KPD 3882	PV	A. GVILDYS	<i>[Signature]</i>	2017 02	SKLYPO SUTVARKYMO PLANAS M 1:200
AM A076 KPD 3881	A PDV	A. GVILDIENĖ	<i>[Signature]</i>	2017 02	
					Laida O
PP	UŽSAKOVAS: VILNIAUS ARKIVYSKUPIJA			AN.VAET.2016 09 26-01-PP-AS-01	Lapas Lapų 1 1

G359K VILNIAUS BASIJŲ KARMELIŲ VIENUOLYNO PASTATŲ ANSAMBLIS,
AUŠROS VARTŲ G.12, 14, VILNIUJE

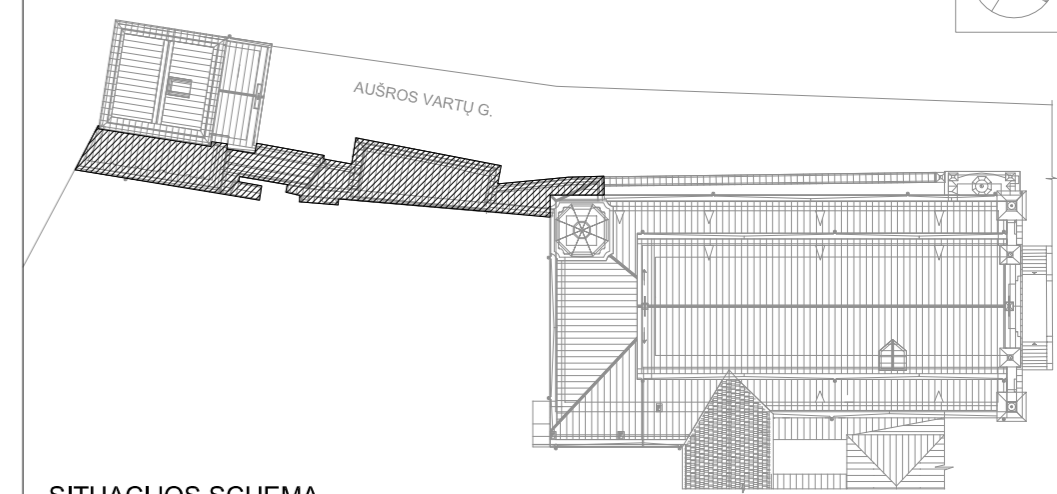
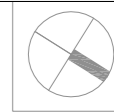

SITUACIJOS SCHEMA

PATALPŲ EKAPLIKACIJA	
101	KOPLYČIOS TARPUVERTĖ
102	ŠLIUZAS
103	KORIDORIUS LIFTĄ
104	ATVIRA GALERIJA
105	ISTORINIAI LAIPTAI (UŽMŪRYTI)

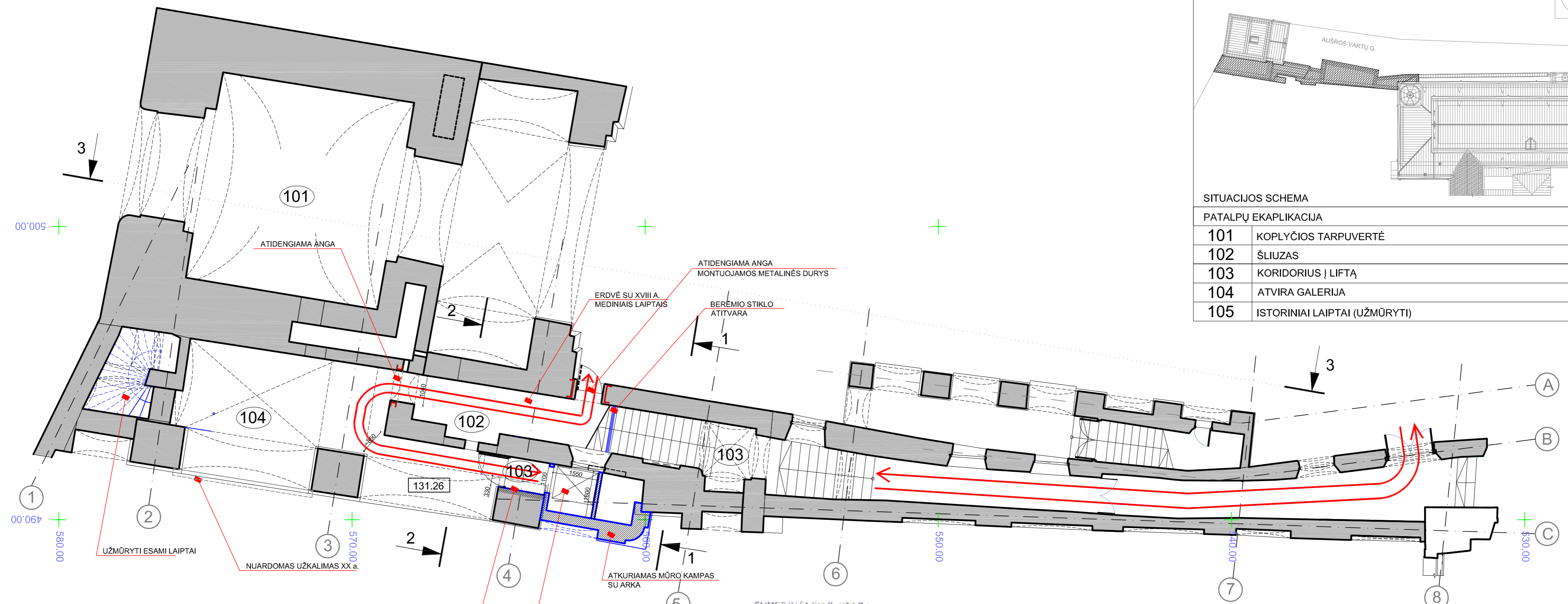

- ŽYMĖJIMAS:**
- Esamos sienos
 - Atidengiamos angos
 - Atkuriamos / įrengiamos sienos ir pertvaros
 - Lankytojų judėjimo kryptys

SUDERINTA SU PASTABA
Kultūros paveldo departamento prie
Kultūros ministerijos Vilniaus skyriaus
vyriausiasis specialistas
Lina Černiauskienė
2017 m. 02 mėn. 24 d. Nr. 5B-PP
Žemės judinimo darbų vietoje
būtinai archeologiniai tyrimai

Atestato Nr.	UAB "ARCHINOVA"		
1785			
AM A030 KPD 3882	PV	A. GVILDYS	2017 02
AM A076 KPD 3881	A PDV	A. GVILDIENĖ	2017 02
PP	UŽSAKOVAS: VILNIAUS ARKIVYKUPIJA		

Vilniaus Šv. Teresės bažnyčios, basijų karmelitų vienuolyno pastatų ir gynybinių statinių ansamblis (unik. obj. kodas 748) Aušros vartų g. 12, 14, Vilnius	
VILNIAUS ŠVČ. M. MARJOS, GAILESTINGUMO MOTINOS KOPLYČIOS, VAD. AUŠROS VARTŲ (UNIKALUS OBJ. KODAS 27324) ZAKRISTIJOS IR LAIPTINĖS PRIESTATO TVARKYBOS DARBŲ - RESTAURAVIMO (pritaikant Jono Pauliaus II kelio kūrimo, turizmo ir žmonių su negalia poreikiams) PROJEKCTINIAI PASIŪLYMAI	
KOPLYČIOS, GALERIJOS IR LAIPTINĖS PIRMO AUKŠTO PLANAS M1:100	Laida O
AN.VAET.2016 09 26-01-PP-AS-02	Lapas Lapų 1 1

G359K VILNIAUS BASIJŲ KARMELTŲ VIENUOLYNO PASTATŲ ANSAMBLIS,
 AUŠROS VARTŲ G.12, 14, VILNIUJE

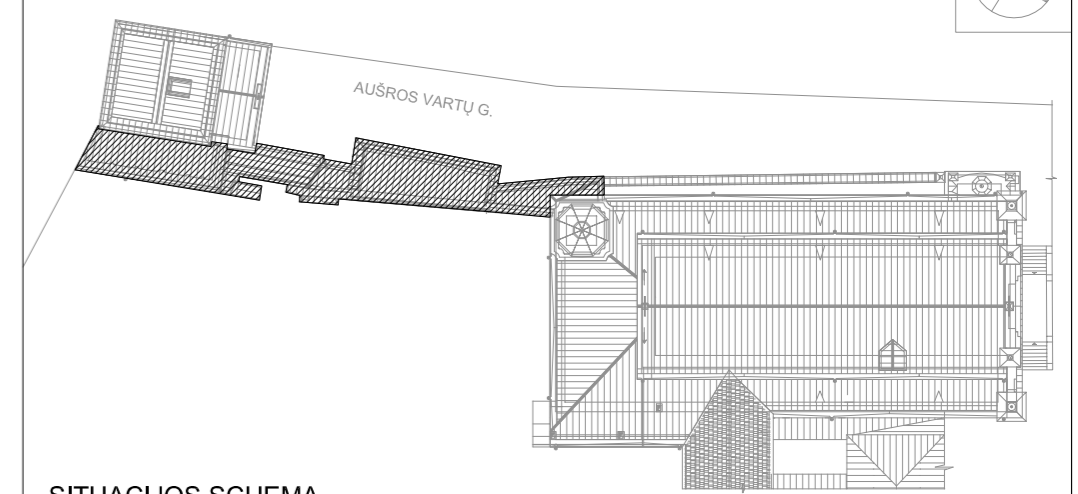
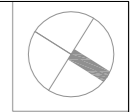

SITUACIJOS SCHEMA

PATALPŲ EKAPLIKACIJA

201	GALERIJOS LAIPTINĖ
202	HOLAS
203	AUŠROS VARTŲ KOPLYČIA
204	ZAKRISTIJOS PATALPA
205	ZAKRISTIJOS PATALPA
206	ZAKRISTIJOS PATALPA
207	ŠIULAS

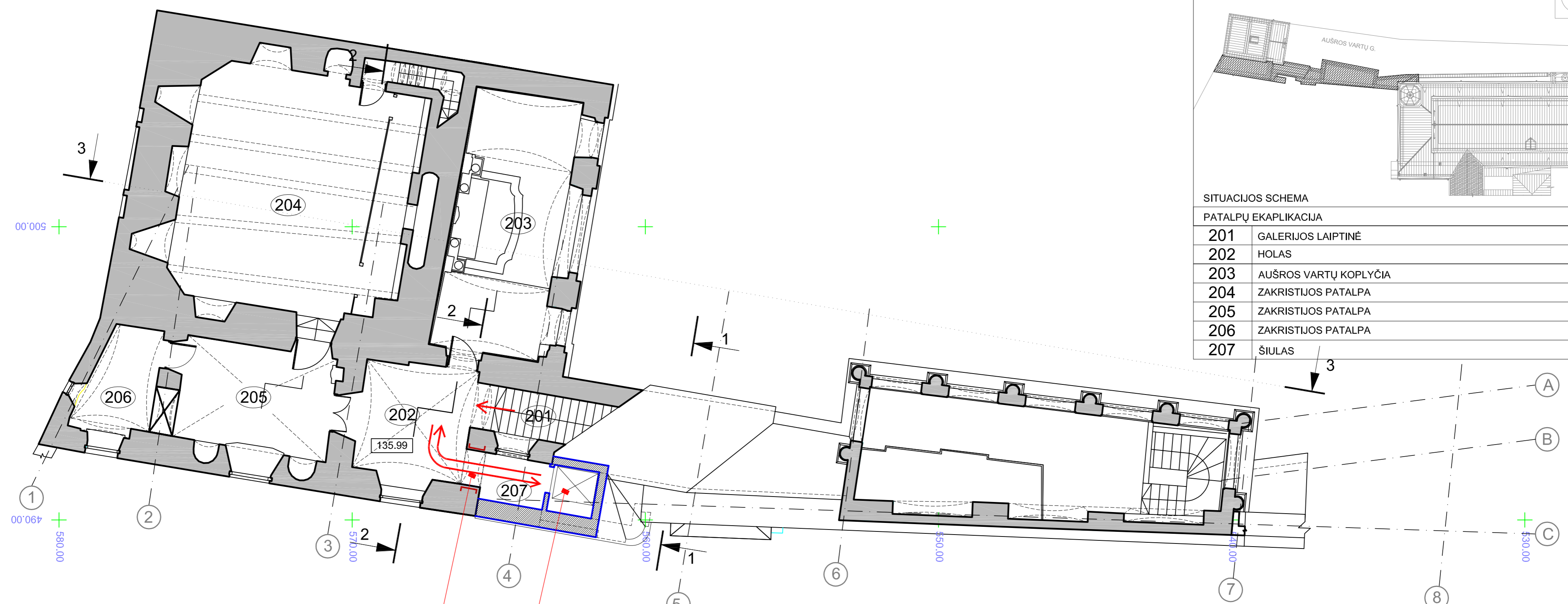

ŽYMĖJIMAS:

- Esamos sienos
- Atkuriamos / įrengiamos sienos
- Atidengiamos angos
- Lankytojų judėjimo kryptys

LIFTAS ŽMONĖMS SU NEGALIA
 ATIDENGIAMA XVIII A. PABAIGOJE UŽMŪRYTA ANGA
 PRITAIKANT ŽMONĖMS SU NEGALIA

SUDERINTA SU PASTABA
 Kultūros paveldo departamento prie
 Kultūros ministerijos Vilniaus skyriaus
 vyriausiasis specialistas
 Lina Černiauskienė
 2017 m. 02 mėn. 27 d. Nr. 5B-PP

Atestato Nr. 1785		UAB "ARCHINOVA"		Vilniaus Šv. Teresės bažnyčios, basijų karmelitų vienuolyno pastatų ir gnybinių statinių ansamblis (unik. obj. kodas 748) Aušros vartų g. 12, 14, Vilnius	
		AM A030 KPD 3882	PV	A. GVILDYS	2017 02
AM A076 KPD 3881	A PDV	A. GVILDIENĖ	2017 02	KOPLYČIOS, GALERIJOS IR LAIPTINĖS ANTRŲ AUKŠTO PLANAS M1:100	
PP	UŽSAKOVAS: VILNIAUS ARKIVYKUPIJA		AN.VAET.2016 09 26-01-PP-AS-03		Laida O Lapas Lapų 1 1



Kultūros
paveldo
akademija

VšĮ „Vilniaus arkivyskupijos ekonomo tarnyba“
S. Skapo g. 4, LT-01122 Vilnius

Kultūros paveldo departamento prie Kultūros
ministerijos Vilniaus skyriui
Šnipiškių g. 3, LT-09309 Vilnius

**Vilniaus senojo miesto vietos su priemiesčiais (u.k. 25504), Vilniaus Šv. Teresės
bažnyčios, basųjų karmelitų vienuolyno pastatų ir gynybinių statinių ansamblio
(u.k. 748) teritorijos ties Švč. Mergelės Marijos, Gailestingumo Motinos koplyčia
(u.k. 27324), Aušros Vartų g. 12, Vilniuje detaliųjų archeologinių tyrimų
PAŽYMA**

Tyrėjas: Tauras Poška
Tel. Nr.: 8 687 87212
El. paštas: tauras.poska@gmail.com

2018 m. lapkričio 27 d.
Vilnius

Turinys

Ižanga	3
Detaliųjų archeologinių tyrimų eigos aprašymas	5
Išvados	6
Priedai:	
1. Suvestinis archeologinių tyrimų planas	7
2. Situacijos planas, M 1:500	8
3. Nuotraukos	9

Ižanga

2018 m. vykdyti detalieji archeologiniai tyrimai Aušros Vartų g. 12 Vilniuje – Vilniaus Šv. Teresės bažnyčios, basųjų karmelitų vienuolyno pastatų ir gynybinių statinių ansamblio (unikalus kodas Kultūros vertybių registre – 748) teritorijoje, ties Švč. Mergelės Marijos, Gailestingumo Motinos koplyčia (unikalus kodas Kultūros vertybių registre – 27324). Detalieji archeologiniai tyrimai atlikti numatyto įrengti lifto neįgaliesiems šachtos vietoje. Tyrimų užsakovas VŠĮ „Vilniaus arkivyskupijos ekonomo tarnyba“. Leidimo Nr. LA – 331, išduotas 2018 m. liepos 12 d., tyrimų vadovas T. Poška. Detaliųjų archeologinių tyrimų tikslas – pilnai ištyrinėti kultūrinį sluoksnį planujamo įrengti lifto neįgaliesiems šachtos vietoje Aušros vartų g. 12.

Istoriniai duomenys. Basieji karmelitai iš Liublino ir Krokuvos į Vilnių atvyko 1624 m. (1605 m. jau buvo funduotas vienuolynas Krokuvoje, 1610 m. - Liubline, 1613 m. - Lvove, 1618 m. Poznanėje, 1620 m. - Pšemysle). Oficialų leidimą steigti vienuolyną Vilniuje davė vyskupas Eustachijus Valavičius 1624 m. Pirmuoju vienuolyno fundatoriumi ir globėju buvo Vilniaus magistrato tarėjas Ignatas Dubavičius, kuris supirko penkis mūrinius ir vieną medinį namus prie Aušros Vartų ir dovanavo juos steigiamam vienuolynui. Vėliau posesija buvo formuojama superkant kaimyninius sklypus ir namus. 1627 m. pastatyta medinė bažnyčia, jos vietoje Stepono Paco lėšomis 1633–1650 m. pastatyta dabartinė mūrinė. 1627 – 1664 m. susiformavusi vienuolyno posesija be didesnių pakitimų išliko iki mūsų dienų. Pagrindiniai mūriniai vienuolyno pastatai pastatyti nuo 1650 iki 1655 m. Vienuolynas stipriai nukentėjo 1655 – 1661 m. karo su Maskva metu, per 1749 m. gaisrą ir 1794 m. sukilimą, kurio metu vienuoliai aktyviai dalyvavo gindami miestą nuo rusų kariuomenės. 1812 m. irgi stipriai nuniokotas prancūzų kariuomenės, atstatytas iki 1820 m.¹

Archeologinių tyrimų apžvalga. 2000 m. archeologiniai žvalgymai vykdyti basųjų karmelitų vienuolyno pagrindinio pastato R ir P korpusuose. Žvalgytas 150 m² plotas, fiksuotas XX a. suardytas kultūrinis sluoksnis su negausiais XVII – XX a. radiniais.²

¹ Lietuvos valstybės istorijos archyvas, b. 694-1-4041.

² Luchtanienė D. Archeologiniai žvalgymai Vilniaus senamiestyje ir urbanistinio paminklo teritorijoje Vilniuje 2000 metais. LII, f. I, b. 3579.

2001 m. detalieji archeologiniai tyrimai vykdyti įrenginėtų inžinierinių komunikacijų vietose, bendras tyrimų plotas 145 m². Tyrimų vietose fiksuotas iki 2,3 m storio kultūrinis sluoksnis, viršutiniai sluoksniai iki 0,7 – 1 m suardyti XX a. vykdytų darbų metu. Surasta XIX a. grindinių ir XVI - XVII a. mūrų fragmentų. Fiksuoti XVII, XVIII a. kultūrinio sluoksnio horizontai.³

2003 m. detalieji tyrimai atlikti vienuolyno pastatų komplekso PR korpuso viduje ir V jo pusėje. Pastato viduje fiksuotas 1,8 – 1,9 m storio kultūrinis sluoksnis iki 1,2 m gylio suardytas XX a. Apatiniai sluoksniai datuoti XVIII a. Pastato V pusėje fiksuoti tik XX a. vykdytų žemės darbų metu suardyti sluoksniai.⁴

2011 m. archeologiniai žvalgymai atlikti prie Šv. Teresės banyčios Š, V ir P sienų kastų tranšėjų vietose (bendras žvalgymų plotas 125 m²). Žvalgymų metu iki 1 m gylio fiksuoti XX a. suformuoti sluoksniai (priedas 1).⁵

³ Poška T. Archeologijos tyrinėjimų Vilniuje, Aušros vartų g. 12 2001 m. ataskaita. LII, f. 1, b. 3715

⁴ Poška T. Archeologinių tyrinėjimų Vilniuje, Aušros vartų g. 12, basųjų karmelitų vienuolyno teritorijoje 2003 m. ataskaita. LII, f. 1, b. 4144.

⁵ Žukovskis R. Vilniaus senjojo miesto su priemiesčiais (25504), Vilniaus basųjų karmelitų vienuolyno pastatų ansamblio (748) teritorijos, Vilniaus m., Aušros vartų g. 12, 14 archeologinių žvalgymų 2011 m. ataskaita. LII, f. 1, b. 91183.

*Detaliųjų archeologinių tyrimų eigos
aprašymas*

Detalieji archeologiniai tyrimai pradėti vykdyti prie Švč. Mergelės Marijos, Gailestingumo Motinos koplyčios terasos R sienos. Čia 2,5x2,5 m plote nukasta iki 0,8 m viršutinio suardytos struktūros su XX a. statybinėmis griuvenomis sluoksnio (priedas 2 – situacijos planas; priedas 3 – nuotraukos 2 – 3). Toliau darbai sustabdyti, tiriamas plotas uždengtas, virš jo įrengtas laikinas keltuvas (priedas 3 – nuotrauka 4). Tyrimai šioje vietoje pratęsti, kai pasibaigus popiežiaus vizitui Vilniuje buvo demontuotas laikinas keltuvas.

Tolimesniame darbų etape, nuo 0,8 m gylio ($H_{abs} - 129.94$) buvo ksamas 1,5x2,5 m dydžio plotas orientuotas P – Š kryptimi (priedas 2, priedas 3 – nuotraukos 5 – 7; ploto centro koordinatės – X 583177.12, Y 6062540.1, paviršiaus H_{abs} 130.47). Detaliųjų archeologinių tyrimų projekte detalieji tyrimai buvo numatyti 2,5x2 m dydžio plote, bet įrengiant laikino keltuvo vietą, 0,2 m gylyje (H_{abs} 130.25), Š ploto dalyje atkastas plytų mūras – kolna, kurios matmenys 2x1,8 m (priedas 3 – nuotrauka 3), todėl giliau kasta 1,5x2,5 m plote. Ploto paviršiuje iki 1,2 – 1,5 m kasti pilkos ir tamsiai pilkos žemės sluoksniai su gausiomis griuvenomis – XIX – XX a. plytų nuolaužomis, cemento ir kalkių skiedinio gabalais, tarp kurių surasta XIX – XX a. pr. stiklinių indų ir buitinės keramikos šukių. Giliau kastas pilkos žemės sluoksnis su smulkiomis griuvenomis ir degėsių, bei smėlio tarp sluoksniais, kuriame surasta XVIII – XIX a. stiklinių indų ir keramikos fragmentų. Nuo 2 – 2,2 m gylio prasidėjo pilkos smėlingos žemės sluoksnis su smulkių degėsių tarp sluoksniais. Sluoksnyje surasta smulkių XVI a. pab. – XVII a. buitinės keramikos ir plokštinių koklių fragmentų. Kokliai puošti augaliniais ornamentais ir dengti žalios spalvos glazūra. Apatinėje sluoksnio dalyje atkasti keli akmenys aplipę kalkių skiediniu. Įžemis – smėlis – P ploto dalyje pasiektas 2,4 m gylyje ($H_{abs} - 127.74$), Š dalyje – 3,1 m gylyje ($H_{abs} - 126.83$).

Ploto Š pusėje atkasta kolona mūryta iš 25/24x10,5x5,5 raudonos ir geltonos spalvų plytų, tarpusavyje rištų kalkių skiediniu. Kolna įkasta į nejudintą sluoksnį – smėlį, jos apačia pasiekta 2,4 m gylyje. Rastos kolonos paskirtis nenustatyta, greičiausiai ji susijusi su XVIII a. pab. – XIX a. pr. vykdytomis rekonstrukcijomis.

Išvados

1. 2018 m. vykdytų detaliųjų archeologinių tyrimų metu, ruošiant vietą laikinam keltuvui, iki 0,8 m gylio tirtas 2,5x2,5 (6,25 m²) plotas. Lifto neįgaliesiems įrengimo vietoje pilnai ištyrinėtas 1,5x2,5 (3,75 m²) plotas.

2. Detaliųjų archeologinių tyrimų metu fiksuotas 2,2 – 3,1 m storio kultūrinis sluoksnis. Nustatyta, kad viršutiniai sluoksniai iki 1,2 – 1,5 m suardyti XX a. Nuo 1,2 – 1,5 m iki 2,2 m gylio fiksuotas XIX a. datuotas kultūrinio sluoksnio horizontas. Apatinis horizontas, nuo 2,2 m iki 3,1 m gylio datuots XVII a.

3. Deataliųjų archeologinių tyrimų metu aptikta XVI – XVIII a. archeologinių radinių, kurie paruošus pilną detaliųjų archeologinių tyrimų ataskaitą bus perduoti į Lietuvos nacionalinį muziejų.

4. Ateityje vykdant žemės kasimo darbus Aušros Vartų g. 12 Vilniuje – Vilniaus Šv. Teresės bažnyčios, basųjų karmelitų vienuolyno pastatų ir gynybinių statinių ansamblio (unikalus kodas Kultūros vertybių registre – 748) pietiname kieme easmų komunikacijų vietose, keičiant ar remontuojant komunikacijas, reikalingi archeologiniai žvalgymai. Likusioje kiemo dalyje, prieš vykdant žemės darbus, būtini žvalgomieji archeologiniai tyrimai, aptikus vertingą kultūrinio sluoksnio horizontą – detalieji archeologiniai tyrimai.



Archeologas

T. Poška

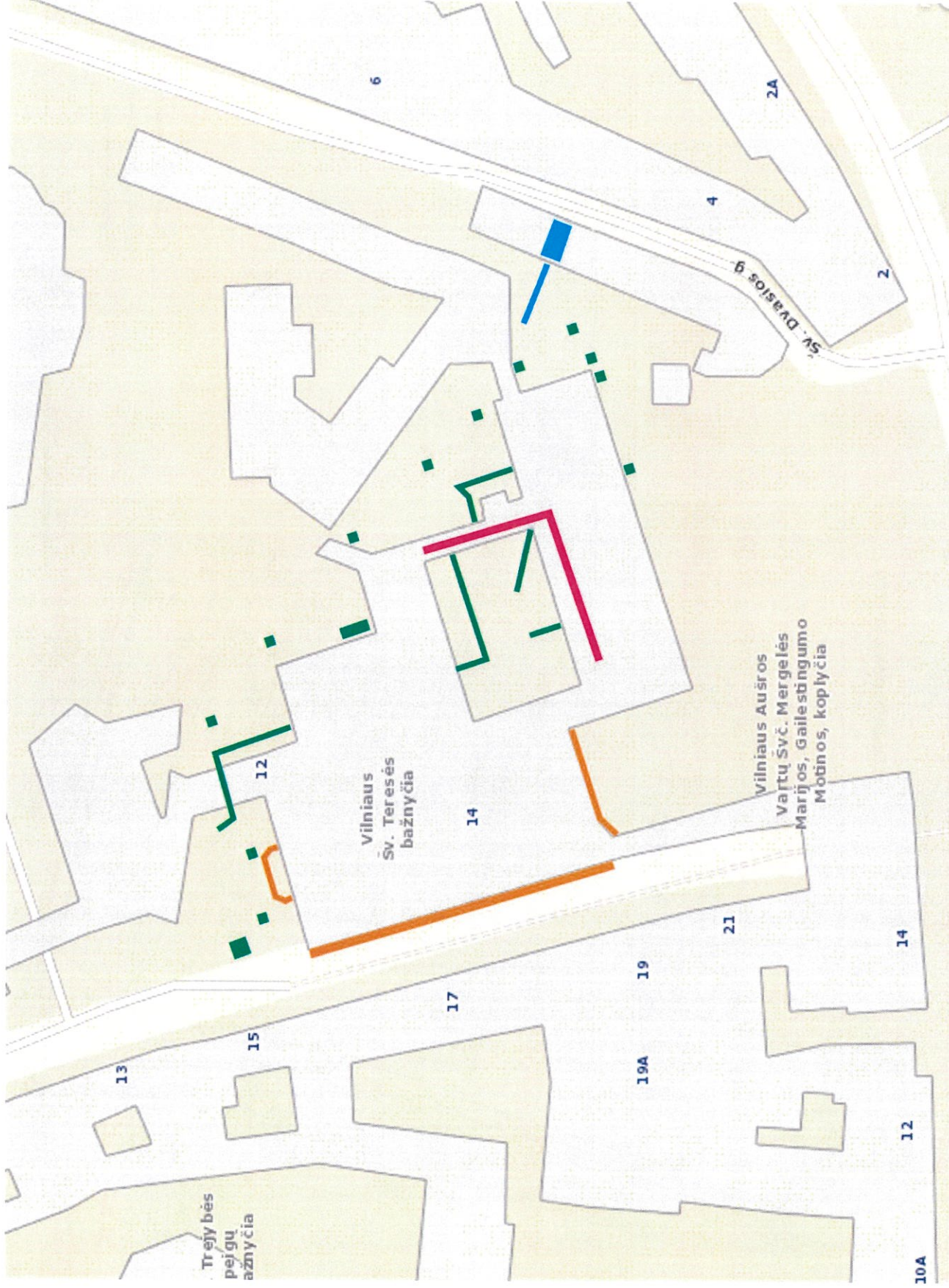

■ - 2000 m. ■ - 2001 m. ■ - 2003 m. ■ - 2011 m.

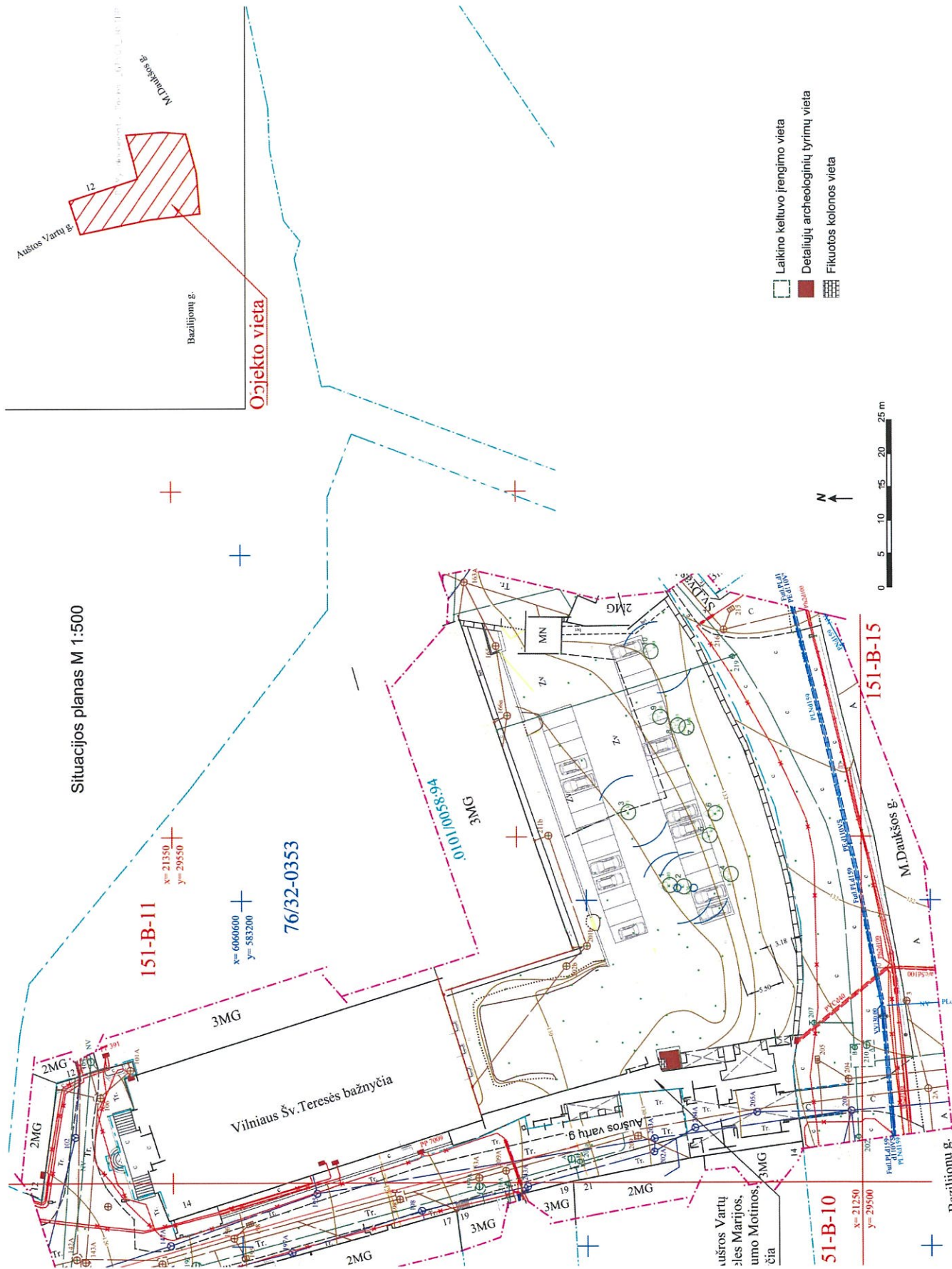

1. Tyrimų vieta iš ŠR.



2. Tyrimų vieta prieš įrengiant laikiną keltuvą iš Š.



3. Tyrimų vieta prieš įrengiant laikiną keltuvą iš R.



4. Tyrimų vieta įrengus laikiną keltuvą iš R.



5. Tyrimų ploto bendras vaizdas iš R, V ir Š sienelės.



6. Tyrimų ploto R sienelė iš V.



7. Tyrimų ploto R sienelė iš V, apatinė dalis.

Paveldotvarkybos reglamento PTR 3.04.01:2014
„Leidimų atlikti tvarkybos darbus išdavimo taisyklės“
2 priedas

**(LEIDIMO ATLIKTI KULTŪROS PAVELDO OBJEKTO AR KULTŪROS
PAVELDO STATINIO TVARKYBOS DARBUS FORMA)**

Kultūros paveldo departamentas prie Kultūros ministerijos Vilniaus teritorinis padalinys
(išdavusios institucijos pavadinimas)

**LEIDIMAS
ATLIKTI KULTŪROS PAVELDO OBJEKTO AR KULTŪROS PAVELDO STATINIO
TVARKYBOS DARBUS**

2018 – 07 - 03 Nr. LPV-62
(data)

Vilnius
(sudarymo vieta)

Kultūros paveldo objekto ar kultūros paveldo statinio *Vilniaus Šv. Teresės bažnyčios, basųjų karmelitų vienuolyno pastatų ir gynybinių statinių ansamblio Medininkų, Aušros vartai, Švč. Mergelės Marijos, Gailestingumo Motinos koplyčios, Aušros vartų g. 14, Vilniuje, kodas 27324, Vilniaus senamiestis (unikalus objekto kodas 16073), Vilniaus senojo miesto vieta su priemiesčiais (unikalus objekto kodas 25504)*

(pavadinimas, adresas,

Pastato un. nr. 1065-0000-1011, žemės sklypo kadastrinis nr. 0101/0058:94

unikalus kodas Kultūros vertybių registre, unikalus Nekilnojamojo turto registro Nr.)

valdytojui *Vilniaus arkivyskupija, i.k. 192059489 Šventaragio g. 4, Vilnius, tel. (85)2621757,*

(juridinio asmens pavadinimas, buveinė, kodas, telefono ir fakso numeriai, vadovo vardas ir pavardė

ekonomas@vilnensis.lt

arba fizinio asmens vardas, pavardė, gimimo data, telefonas, nuolatinės gyvenamosios vietos adresas)

leidžiama atlikti šiuos tvarkomuosius paveldosaugos darbus: *Koplyčios vidaus sienų, fasadų mūro, tinko dažymo restauravimas, buvusių angų atidengimas, buvusio istorinio užstatymo restauravimas*

pagal tvarkybos darbų projektą *Švč. Mergelės Marijos, Gailestingumo Motinos koplyčios (kodas 27324) Aušros vartų g. 14, Vilniuje, Tvarkybos darbų projektas (restauravimas, konservavimas, remontas), A-2018-61-TPD, Suderinta su KPD Vilniaus skyriumi 2018-06-27 (Reg. Nr. 503)*

(projekto pavadinimas, projekto laida)

kuri parengė UAB ARCHIVOLTAS, i.k. 123978649, Universiteto g. 4, Vilnius, Alina Samukienė, KPD atestato nr. 3243, išduotas 2015-06-11, projekto vadovo atestato nr. A 090, išduotas 2013-11-18

(rengėjo vardas, pavardė, atestato Nr. ir galiojimo data,

tel. 8 687 21632, alina.samukiene@gmail.com

telefono/fakso Nr., el. pašto adresas)

kurio paveldosaugos (specialiąją) ekspertizę atliko *Gražina Kirdeikienė,*

(vardas, pavardė,

atestato nr. 3322, išduotas 2015-06-11, 886996465, grazina@pri.lt

atestato Nr. ir galiojimo data, telefono/fakso Nr., el. pašto adresas)

vadovaujant darbų vadovui *Parenkamas konkurso būdu.*

(vardas, pavardė, atestatų Nr. ir galiojimo datos,

telefono/fakso Nr., el. pašto adresas)

Papildomi paveldosaugos reikalavimai atliekant tvarkybos darbus:

Atlikus tyrimus, KPD VS pateikti tyrimų ataskaitos popierinę ir skaitmeninę versiją arba darbų priėmimas vykdomas PTR 3.05.01:2005 "Nekilnojamojo kultūros paveldo objektų darbų priėmimo taisyklių" nustatyta tvarka. Aptikus naujų vertingųjų savybių, darbai sustabdomi LR nekilnojamojo kultūros paveldoapsaugos įstatymo 9 str. nustatyta tvarka. Taip pat prašome, vadovautis prieš tai atliktais tyrimų išvadomis.

Tvarkybos darbų metu aptikus archeologinių radinių ar nekilnojamojo daikto vertingųjų savybių, valdytojas privalo apie tai pranešti leidimą atlikti tvarkybos darbus išdavusiai institucijai.

Pasikeitus leidime atlikti tvarkybos darbus nurodytiems kultūros paveldo objekto ar kultūros paveldo statinio, kurio tvarkybos darbus leista atlikti, valdytojo ar darbų vadovo rekvizitams (kontaktiniams duomenims, valdytojo fizinio asmens nuolatinės gyvenamosios vietos adresui ar valdytojo juridinio asmens pavadinimui ar buveinės adresui), apie tai valdytojas privalo informuoti leidimą išdavusią instituciją raštu per 7 darbo dienas nuo nurodytų duomenų pasikeitimo.

Papildoma informacija

(buvusio leidimo atlikti tvarkybos darbus Nr., išdavimo data ir kt.)

KPD Vilniaus skyriaus
vyriausioji specialistė
(pareigų pavadinimas)



(parašas)

A. V.

Anželika Zdanevičienė

(vardas ir pavardė)

Leidimas įteiktas:

RY. A. SAMUKIENE
(valdytojo ar jo įgalioto asmens pareigos
(nurodoma juridinio asmens atveju))

(parašas)

Ry. A. Samukienė
(vardas ir pavardė)

2018 - 07 - 09
(data)

A. V. (juridinio asmens atveju)

*Vilniaus miesto savivaldybės administracija
Leidimą išdavusio subjekto pavadinimas*

LEIDIMAS

_____ m. _____ d. Nr. _____.

ŠIUO DOKUMENTU SUTEIKIAMA TEISĖ:

Atlikti statinio (-ių) paprastąjį remontą:

Paskirtis Religinė (Negyvenamosios paskirties pastatai) Būsima paskirtis Nėra

Pavadinimas Bažnyčia Būsimo pavadinimas Nėra

Kategorija Ypatingas Būsimo kategorija Nėra

Žemės sklypo kad. Nr. 0101/0058:94

Unikalus Nr. 1065-0000-1011

Adresas (-ai) *(jei suteiktas)* Vilnius, Aušros Vartų g. 14

Saugoma teritorija Ne

Kultūros paveldo objekto teritorija Ne

Kultūros paveldo vietovė Taip Vilniaus senamiestis (Unikalus kodas 16073)

Kultūros paveldo statinys Taip Šv. Teresės bažnyčia (Unikalus kodas 27322), Medininkų, Aušros vartai, Švč.

Mergelės Marijos, Gailestingumo Motinos koplyčia (Unikalus kodas 27324), Vilniaus Šv. Teresės bažnyčios, basųjų karmelitų vienuolyno pastatų ir gynybinių statinių ansamblis (Unikalus kodas 748)

DUOMENYS APIE STATINIO PROJEKTĄ

Pavadinimas Bažnyčios pastato Aušros Vartų g. 14, Vilniuje, paprastojo remonto projektas pritaikant žmonėms su negalia poreikiams.

Numeris A-2018 – 61– TDP Parengimo metai 2018

Duomenys apie statytoją

Juridinio asmens, kitos užsienio organizacijos ar jų padalinių pavadinimas, kodas Vilniaus arkivyskupija, 192059489

Duomenys apie statinio projektuotoją

Juridinio asmens, kitos užsienio organizacijos ar jų padalinių pavadinimas, kodas UAB "ARCHIVOLTAS", 123978649

Duomenys apie statinio projekto vadovą

Vardas, pavardė Alina Samukienė

Dokumento, suteikiančio teisę užsiimti atitinkama veikla, duomenys

Pavadinimas Architekto atestatas

Numeris A 090

Galioja nuo 2013-10-18 Galioja iki Nėra

Leidimą išdavė

_____ pareigos *A. V.*

_____ parašas

_____ vardas, pavardė

Vadovaujantis Statybos įstatymo 14 straipsnio 1 dalies 12 punktu, statytojas (užsakovas) privalo statant naujus ar rekonstruojant, griauinant ypatinguosius ir neypatinguosius statinius, atnaujinant (modernizuojant) pastatus, per Lietuvos Respublikos statybos leidimų ir statybos valstybinės priežiūros informacinę sistemą „Infostatyba“ arba raštu Valstybinei teritorijų planavimo ir statybos inspekcijai prie Aplinkos ministerijos pateikti informaciją apie numatomą statybos pradžią ir pasamdytą ar paskirtą rangovą, statinio projekto vykdymo priežiūros vadovą, statinio statybos vadovą, statinio statybos techninį prižiūrėtoją ne vėliau kaip prieš vieną darbo dieną iki statybos pradžios, apie naujo rangovo, statinio projekto vykdymo priežiūros vadovo, statinio statybos vadovo ir statinio statybos techninio prižiūrėtojo pasamdymą ar paskyrimą ne vėliau kaip per 3 darbo dienas nuo jų pasamdymo ar paskyrimo dienos.
