



<p><b>KONKURSO ŠALYGOS</b>  <i>PROFILIŲ VALCAVIMO STAKLIŲ SU RITĖS          MECHANIZMU PIRKIMUI</i></p> <p><b>PAGAL PROJEKTĄ</b>          UAB „RECON MODUL“ GAMYBOS          MODERNIZAVIMAS IR DARBO NAŠUMO          DIDINIMAS</p>	<p><b>TENDER CONDITIONS</b>          PROFILE ROLLING MACHINES WITH          DECOILER MECHANISM</p> <p><b>ACCORDING TO PROJECT</b>          PRODUCTION MODERNIZATION AND          INCREASING PRODUCTION OF JSC „RECON          MODUL“</p>
<p><b>1. BENDROSIOS NUOSTATOS</b>            1.1 UAB „Recon Modul“ įgyvendindama projektą „UAB „Recon Modul“ gamybos modernizavimas ir darbo našumo didinimas“ (Nr. 03.3.1-LVPA-K-850-01-0102), bendrai finansuojamą Europos Sąjungos struktūrinių fondų ir Lietuvos Respublikos lėšomis numato įsigyti: profilių valcavimo stakles su ritės mechanizmu.</p>	<p><b>1. GENERAL PROVISIONS</b>            1.1 JSC „Recon Modul“ implementing project „Production modernization and increasing production of JSC „Recon Modul“ (No. 03.3.1-LVPA-K-850-01-0102), partially financed by the European Union Structural Funds and the Republic of Lithuania intends to purchase: profile cold rolling machines with decoiler mechanism.</p>
<p>1.2 Vartojamos pagrindinės sąvokos, apibrėžtos <b>Projektų finansavimo ir administravimo taisyklėse, patvirtintose Lietuvos Respublikos finansų ministro 2014 m. spalio 8 d. įsakymu Nr. 1K-316 (toliau-Taisyklės).</b></p>	<p>1.2 The basic concepts used are defined in <b>the Project administration and financing regulation, approved by the Ministry of Finance of the Republic of Lithuania on October 8, 2014 by the order No. 1K-316 (hereinafter – Regulation).</b></p>
<p>1.3 Pirkimas vykdomas vadovaujantis Taisyklėmis, Lietuvos Respublikos civiliniu kodeksu, kitais teisės aktais bei konkurso sąlygomis.</p>	<p>1.3 Procurement is being issued under Rules, the Civil Code of the Republic of Lithuania, other related legislation and present Terms and Conditions.</p>
<p>1.4 Skelbimas apie pirkimą paskelbtas Europos Sąjungos fondų investicijų svetainėje <a href="http://www.esinvesticijos.lt">www.esinvesticijos.lt</a> 2019m. spalio 15d.</p>	<p>1.4 The Announcement of Invitation to Tender is being published on the on EU investment fund official website <a href="http://www.esinvesticijos.lt">www.esinvesticijos.lt</a> on 15th of October, 2019.</p>
<p>1.5 Pirkimas atliekamas konkurso būdu laikantis lygiateisiškumo, nediskriminavimo, abipusio pripažinimo, proporcingumo, skaidrumo principų.</p>	<p>1.5 The procurement is being performed following the Open Tender procedure under the principles of equality, non-discrimination, mutual recognition, proportionality, transparency.</p>
<p>1.6 Konkursui neįvykus dėl to, kad nebuvo gauta nė vieno pirkėjo nustatytus reikalavimus atitinkančio tiekėjo pasiūlymo, pirkėjas pasilieka teisę pakartotinį pirkimą vykdyti Taisyklių 461.1 punkte nustatyta tvarka.</p>	<p>1.6 If the procurement is canceled due to the fact that none Suppliers provided offers, the Buyer reserves the right to initiate re-purchase under the Rules in accordance with paragraph 461.1.</p>
<p>1.7 Pirkimą vykdo Pirkėjo pirkimo komisija.</p>	<p>1.7 Purchase shall be carried out by the Buyer's Tender Board.</p>
<p>1.8 Pirkėjo įgaliotas asmuo palaikyti tiesioginį ryšį su tiekėjais ir gauti iš jų su pirkimo procedūromis susijusius pranešimus: techniniais klausimais Giedrius</p>	<p>1.8 The executive representative of the Buyer, authorized to maintain direct contact with Suppliers, to receive notifications and provide explanations</p>

<p>Ivaška, +37069837497, bendrais klausimais Vladislav Vilkelionok,+37069409944, gamyba@recon.lt., Sandėlių g.1, Karlių k., LT-31147, Visagino sav.</p>	<p>related to this Tender shall be: technical issues Giedrius Ivaška, +37069837497, general issues Vladislav Vilkelionok, +37069409944, gamyba@recon.lt., Sandėlių str.1, Karlių village, LT-31147, Visaginas, Lithuania.</p>
<p align="center"><b>2. PIRKIMO OBJEKTAS</b></p>	<p align="center"><b>2. OBJECT OF THE PROCUREMENT</b></p>
<p>2.1. Perkamos <i>profilų valcavimo staklės su ritės mechanizmu</i>, kurių savybės nustatytos pateiktoje techninėje specifikacijoje.</p>	<p>2.1. Purchase of profile rolling machine with decoiler mechanism, the characteristics of which are given in the technical specification provided.</p>
<p>2.2 Jei techninėje specifikacijoje apibūdinant pirkimo objektą nurodytas konkretus modelis ar šaltinis, konkretus procesas ar prekės ženklas, patentas, tipai, konkreti kilmė ar gamyba, laikyti, kad priimtini ir savo savybėmis lygiavertiniai objektai.</p>	<p>2.2 Where the specification specifies a particular model or source, a particular process or trademark, a patent, a type, a specific origin or manufacture, the items having equivalent characteristics shall be deemed to be acceptable.</p>
<p>2.3 Šis pirkimas į dalis neskirstomas, todėl pasiūlymas turi būti pateiktas visam nurodytam prekių kiekiui.</p>	<p>2.3 Procurement cannot be divided into separate lots. Supplier must offer his products for all set of commodities.</p>
<p>2.4 Prekės turi būti pristatytos per 3 mėnesius nuo pirkimo sutarties pasirašymo dienos. Terminas gali būti pratęstas, bet ne ilgiau nei 1 mėnesiui jei tiekėjas raštiškai kreipiasi į pirkėją dėl termino pratęsimo ir nurodo pagrįstas to prašymo priežastis.</p>	<p>2.4 The equipment must be provided within 3 months after mutual approval of the contract. The delivery terms may be extended for no longer than 1 month if the Supplier of the Equipment reaches the Buyer in writing about the extension of the term and indicates a justifiable reason for the request.</p>
<p>2.5 Prekių pristatymo vieta – Sandėlių g.1, Karlių k., LT-31147, Visagino sav.</p>	<p>2.5. Adress of delivery – Sandėlių str.1, Karlių vil., LT-31147, Visaginas, Lithuania.</p>
<p align="center"><b>3. TIEKĖJŲ KVALIFIKACIJOS REIKALAVIMAI</b></p>	<p align="center"><b>3. QUALIFICATION REQUIREMENTS FOR SUPPLIERS</b></p>
<p>3.1 Tiekėjas, dalyvaujantis pirkime, turi atitikti ši minimalų kvalifikacijos reikalavimą:  3.1.1. Tiekėjams taikomas reikalavimas užtikrinti įrangos naudojimo garantinį aptarnavimą bei remontą. Reakcijos laikas (laiko tarpas nuo Pirkėjo pranešimo apie gedimą, neveikimą ar klaidas iki Tiekėjo veiksmų trikdžių šalinimui atlikimo pradžios) ne ilgiau kaip 48 (keturiasdešimt aštuonios) valandos. Reikalavimo įrodymui pateikiama laisvos formos deklaracija. Tiekėjo, neatitinkančio šio reikalavimo, pasiūlymas atmetamas.  3.2. Jei bendrą pasiūlymą pateikia ūkio subjektų grupė, šių konkurso sąlygų 3.1.1 punkte nustatytą kvalifikacijos reikalavimą turi atitikti ir pateikti nurodytus dokumentus bent vienas ūkio subjektų grupės narys arba visi ūkio subjektų grupės nariai kartu.  3.3. Jei pirkimo procedūrose dalyvauja ūkio subjektų grupė, ji pateikia jungtinės veiklos sutartį arba tinkamai patvirtintą jos kopiją. Jungtinės veiklos sutartyje turi būti nurodyti kiekvienos šios sutarties šalies įsipareigojimai vykdant numatomą su pirkėju sudaryti pirkimo sutartį, šių įsipareigojimų vertės dalis, įeinanti į bendrą pirkimo sutarties vertę. Jungtinės veiklos sutartyje turi būti numatyta, kuris asmuo</p>	<p>3.1 Suppliers must fulfill these minimal qualification requirements: :  3.1.1. Suppliers must fulfill the requirement to be able provide warranty service and repairs. Reaction time (time period between Buyer’s notice regarding malfunction and first Supplier’s action taken to eliminate malfunction) shall not be longer than 48 (forty-eight) hours. Supplier shall provide free form declaration for warranty service and repairs ability with reaction time. Offer of Supplier who does not meet this condition is rejected.  3.2. If Offer is provided by group of suppliers, at least one Supplier from group of suppliers must meet the qualification requirements described in clause 3.1.1.  3.3. If Offer is provided by group of suppliers, this group shall provide joint activity agreement. In joint activity agreement shall be described each member’s commitment for the Tender and provided value for the total offer, representative of the group that the Buyer shall communicate with regarding this Tender and representative that has a right to provide and sign the offer, sign the purchase contract.</p>

<p>atstovauja ūkio subjektų grupei (su kuo pirkėjas turėtų bendrauti pasiūlymo vertinimo metu kylančiais klausimais ir teikti su pasiūlymo įvertinimu susijusią informaciją, kuriam partneriui suteikti įgaliojimai pateikti pasiūlymą, jį pasirašyti, sudaryti sutartį).</p>	
<p><b>4. PASIŪLYMŲ RENGIMAS, PATEIKIMAS, KEITIMAS</b></p>	<p><b>4. TENDER PREPARATION, SUBMISSION AND AMENDMENT PROCEDURES</b></p>
<p>4.1 Pateikdamas pasiūlymą tiekėjas sutinka su šiomis konkurso sąlygomis ir patvirtina, kad jo pasiūlyme pateikta informacija yra teisinga ir apima viską, ko reikia tinkamam pirkimo sutarties įvykdymui.</p>	<p>4.1 By submitting the Tender, the Supplier confirms that it accepts the Terms and Conditions of this Invitation to Tender and thereby declares that all of the information provided in the Tender is correct and includes everything that necessary for the proper execution of the Contract.</p>
<p>4.2 Pasiūlymas turi būti parengtas užpildant 3 priedą ir pateiktas elektroniniu paštu: <a href="mailto:rasa@recon.lt">rasa@recon.lt</a>. Pirkėjas įsipareigoja užtikrinti, kad el. paštu pateiktų pasiūlymų kainos nebus sužinotos anksčiau nei baigsis pasiūlymų pateikimo terminas. Pasiūlyme nurodomos prekių kainos pateikiamos eurais (€) be PVM ir su PVM.</p>	<p>4.2 The Tender must be prepared by filling in the Annex No.3 and presented by email to: <a href="mailto:rasa@recon.lt">rasa@recon.lt</a>. The Buyer undertakes to ensure that the The prices of the offers submitted by e-mail will not be known to any third parties before the deadline for submission of offers. The price for products shall be provided in euros (€) without VAT and with VAT.</p>
<p>4.3 Tiekėjo pasiūlymas pateikiamas lietuvių arba anglų kalba.</p>	<p>4.3 The Supplier's offer shall be in Lithuanian or English language.</p>
<p>4.4 Pasiūlymą sudaro tiekėjo raštu pateiktų dokumentų visuma:  4.4.1. užpildyta pasiūlymo forma, parengta pagal šių pirkimo konkurso sąlygų 3 priedą;  4.4.2. konkurso sąlygose nurodytus kvalifikacijos reikalavimus pagrindžiantys dokumentai;  4.4.3. jungtinės veiklos sutartis arba tinkamai patvirtinta jos kopija, jei bendrą pasiūlymą teikia ūkio subjektų grupė;  4.4.4. kita konkurso sąlygose prašoma informacija ir (ar) dokumentai.</p>	<p>4.4. The Offer contains a set of these documents:  4.4.1. Filled in offer form that is laid out in annex No 3  4.4.2. Documents that approve qualification requirements laid out in tender conditions.  4.4.3. Joint activity agreement or approved copy of it if offer is provided by group of suppliers.  4.4.4. Other information or documents that are required by conditions of this Tender.</p>
<p>4.5. Tiekėjas gali pateikti tik vieną pasiūlymą – individualiai arba kaip ūkio subjektų grupės narys. Jei tiekėjas pateikia daugiau kaip vieną pasiūlymą arba ūkio subjektų grupės narys dalyvauja teikiant kelis pasiūlymus, visi tokie pasiūlymai bus atmesti.</p>	<p>4.5 The Supplier may submit only one tender, either individually or as a member of a group of economic operators. If a supplier submits more than one tender or a member of a group of economic operators participates in the submission of several tenders, all such tenders will be rejected.</p>
<p>4.6 Tiekėjams nėra leidžiama pateikti alternatyvių pasiūlymų. Tiekėjui pateikus alternatyvų pasiūlymą, jo pasiūlymas ir alternatyvus pasiūlymas (alternatyvūs pasiūlymai) bus atmesti.</p>	<p>4.6 Suppliers are not allowed to submit alternative tenders. If the supplier submits an alternative tender, his tender and the alternative tender (s) will be rejected.</p>
<p>4.7 Pasiūlymas turi būti pateiktas elektroniniu paštu <a href="mailto:rasa@recon.lt">rasa@recon.lt</a> iki 2019m. spalio 23d. 10.00 val. (Lietuvos Respublikos laiku). Vėliau gauti pasiūlymai nebus priimami ir vertinami.</p>	<p>4.7 The Tender must be presented by email to: <a href="mailto:rasa@recon.lt">rasa@recon.lt</a> until on October 23, 2019, 10 a.m., (Lithuanian time). Tenders received later shall not be accepted and evaluated.</p>
<p>4.8 Pasiūlymuose nurodoma galutinė prekių kaina pateikiama eurais, turi būti išreikšta ir apskaičiuota taip, kaip nurodyta šių konkurso sąlygų 3</p>	<p>4.8 The final price quoted in the tenders shall be expressed in euro and shall be expressed and calculated in accordance with Annex 3 to these</p>

<p>priede. Apskaičiuojant kainą, turi būti atsižvelgta į visą šių konkurso sąlygų 1 priede nurodytus techninės specifikacijos reikalavimus. Į prekės kainą turi būti įskaityti visi mokesčiai ir visos tiekėjo išlaidos (pakavimas, transportavimas, darbuotojų apmokymas, instaliavimas ir kt. išlaidos).</p>	<p>Conditions of Tender. The calculation of the price must take into account all the requirements of the technical specification in Annex 1 to these Tender Specifications. The price of the goods shall include all taxes and all costs of the supplier (packaging, transportation, staff training, installation, etc.).</p>
<p>4.9 Pasiūlymas turi galioti ne trumpiau nei 90 dienų. Jeigu pasiūlyme nenurodytas jo galiojimo laikas, laikoma, kad pasiūlymas galioja tiek, kiek numatyta pirkimo dokumentuose.</p>	<p>4.9 Tender must be valid for at least 90 days. If the Tender does not specify the period of validity, it shall be considered as valid to the extent stated in the procurement documents.</p>
<p>4.10 Kol nesibaigė pasiūlymų galiojimo laikas, pirkėjas turi teisę prašyti, kad tiekėjai pratęstų jų galiojimą iki konkrečiai nurodyto laiko. Tiekėjas gali atmesti tokį prašymą.</p>	<p>4.10 Until expiry of Tender validity time, the Buyer has the right to ask the Suppliers to extend Tender validity until the specifically indicated time. Suppliers can refuse such request.</p>
<p>4.11 Nesibaigus pasiūlymų pateikimo terminui Pirkėjas turi teisę jį pratęsti. Apie naują pasiūlymų pateikimo terminą Pirkėjas praneša raštu visiems tiekėjams, gavusiems konkurso sąlygas.</p>	<p>4.11 The Buyer shall have the right to extend the Tender submission term before the end of submission term specified in procurement documents. The Buyer shall inform all Suppliers, who have received the conditions of Invitation to Tender in writing about the new Tender submission term.</p>
<p>4.12 Tiekėjas iki galutinio pasiūlymų pateikimo termino turi teisę pakeisti arba atšaukti savo pasiūlymą. Toks pakeitimas arba pranešimas, kad pasiūlymas atšaukiamas, pripažįstamas galiojančiu, jeigu Pirkėjas jį gauna pateiktą raštu iki pasiūlymų pateikimo termino pabaigos.</p>	<p>4.12 At any time before the deadline for receipt of Tenders the Supplier may modify or revoke his Tender. Any such modification or notification about the Tender being revoked shall be deemed valid if the Buyer received such notification in writing before the deadline fixed for the receipt of Tenders.</p>
<p><b>5. KONKURSO SĄLYGŲ PAAIŠKINIMAS IR PATIKSLINIMAS</b></p>	<p><b>4. CLARIFICATION AND REVISION OF TERMS AND CONDITIONS</b></p>
<p>5.1 Pirkėjas atsako į kiekvieną Tiekėjo rašytinį prašymą paaiškinti pirkimo sąlygas, jeigu prašymas gautas ne vėliau kaip prieš 3 darbo dienas iki pirkimo pasiūlymų pateikimo termino pabaigos.</p>	<p>5.1 The Buyer shall answer every Supplier's written request to explain the Terms and Conditions of the Invitation to Tender, if the request is received not later than prior 3 working days before the Tender submission deadline.</p>
<p>5.2 Pirkėjas nerengs susitikimų su tiekėjais dėl pirkimo dokumentų paaiškinimų.</p>	<p>5.2 Buyer will not organize meetings with Suppliers.</p>
<p>5.3 Bet kokia informacija, konkurso sąlygų paaiškinimai, pranešimai ar kitas pirkėjo ir tiekėjo susirašinėjimas yra vykdomas šiame punkte nurodytu elektroniniu paštu. Tiesioginį ryšį su tiekėjais įgalioti palaikyti: techniniais klausimais Giedrius Ivaška, +37069837497, bendrais klausimais Vladislav Vilkelionok,+37069409944, gamyba@recon.lt., Sandėlių g.1, Karlų k., LT-31147, Visagino sav.</p>	<p>5.3 Any information, clarification of Tender conditions, notices or other correspondence between the Buyer and the Supplier shall be made by e-mail specified in this clause. Direct contact with suppliers is authorized for these representatives of the Buyer: technical issues Giedrius Ivaška, +37069837497; general issues: Vladislav Vilkelionok, +37069409944, gamyba@recon.lt., Sandėlių str.1, Karlų vil., LT-31147, Visaginas, Lithuania.</p>
<p><b>6. PASIŪLYMŲ NAGRINĖJIMAS IR VERTINIMAS</b></p>	<p><b>6. EXAMINATION AND EVALUATION OF PROPOSALS</b></p>
<p>6.1 Pasiūlymų nagrinėjimo, vertinimo ir palyginimo procedūras atliks Komisija, tiekėjams nedalyvaujant.</p>	<p>6.1 The evaluation process will be conducted by the Tender Board without participation of the Suppliers thereof.</p>

<p>6.2 Iškilus klausimams dėl pasiūlymų turinio ir Komisijai raštu paprašius šiuos duomenis paaiškinti arba patikslinti, tiekėjai privalo per Komisijos nurodytą terminą, kuris negali būti trumpesnis nei 3 darbo dienos, pateikti raštu papildomus paaiškinimus nekeisdami pasiūlymo esmės.</p>	<p>6.2 In the event of questions concerning the content of the Tenders arising, Suppliers shall provide additional explanations to the Tender Board in writing within the time limit specified by the Tender Board, which shall not be less than 3 working days.</p>
<p>6.3 Pasiūlymuose nurodytos kainos bus vertinamos eurais be PVM.</p>	<p>6.3 The Tender price will be evaluated in euro excluding VAT.</p>
<p>6.4 Jeigu pateiktame pasiūlyme Komisija randa pasiūlyme nurodytos kainos apskaičiavimo klaidų, ji privalo raštu paprašyti tiekėjų per jos nurodytą protingą terminą ištaisyti pasiūlyme pastebėtas aritmetines klaidas, nekeičiant pateiktos kainos. Taisydamas pasiūlyme nurodytas aritmetines klaidas, tiekėjas neturi teisės atsisakyti kainos sudedamųjų dalių arba papildyti kainą naujomis dalimis.</p>	<p>6.4 If Tender Board detects any errors in calculation of the price in the offer, Tender Board shall request to eliminate miscalculations within the time limit specified by the Tender Board that is reasonable. When correcting an offer by indicating arithmetical errors, the Supplier shall not use any additional prices but additional prices for new parts.</p>
<p>6.5 Kai pateiktame pasiūlyme nurodoma neįprastai maža kaina, Komisija turi teisę, o ketindama atmesti pasiūlymą – privalo tiekėjo raštu paprašyti per Komisijos nurodytą protingą terminą pateikti neįprastai mažos pasiūlymo kainos pagrindimą, įskaitant ir detalų kainų sudėtinių dalių pagrindimą (pateikti raštišką įrodymą, kad buvo įgyvendinti projektai už tokią kainą).</p>	<p>6.5 If a Tender appears to have an abnormally low price in relation to the market for the Suppliers in question, the Tender Board shall have a right to reject the Offer. Under these circumstances Tender Board shall request The Supplier to justify this abnormally low price in detail of composition, including composition of separate parts also to provide evidence that The Supplier has already implemented projects with similar pricing.</p>
<p>6.6 Pirkėjo neatmesti pasiūlymai vertinami pagal mažiausios kainos kriterijų.</p>	<p>6.6 Tenders not rejected by the Buyer are assessed according to the lowest price criteria.</p>
<p><b>7. PASIŪLYMŲ ATMETIMO PRIEŽASTYS</b></p>	<p><b>7. REASONS FOR OFFER REJECTION</b></p>
<p>7.1 Komisija atmeta pasiūlymą, jeigu:</p> <p>7.1.1. tiekėjas pateikė daugiau nei vieną pasiūlymą (atmetami visi tiekėjo pasiūlymai);</p> <p>7.1.2. pasiūlymas neatitiko konkurso sąlygose nustatytų reikalavimų (tiekėjo pasiūlyme nurodytas pirkimo objektas neatitinka reikalavimų, nurodytų techninėje specifikacijoje, ir kt.) arba dalyvis, pirkėjo prašymu, nekeisdamas pasiūlymo esmės, nepaaiškino arba nepatikslino savo pasiūlymo;</p> <p>7.1.3. tiekėjas per pirkėjo nurodytą terminą neištaisė aritmetinių klaidų ir (ar) nepaaiškino pasiūlymo;</p> <p>7.1.4. buvo pasiūlyta neįprastai maža kaina ir tiekėjas pirkėjo prašymu nepateikė raštiško kainos sudėtinių dalių pagrindimo arba kitaip nepagrindė neįprastai mažos kainos;</p> <p>7.1.5. tiekėjas pateikė melagingą informaciją, kurią pirkėjas gali įrodyti bet kokiomis teisėtomis priemonėmis;</p> <p>7.1.6. tiekėjas neatitiko minimalių kvalifikacijos reikalavimų;</p>	<p>7.1 the Tender Board shall reject a Tender if:</p> <p>7.1.1. the Supplier has submitted more than one Offer (rejects all of the Supplier's Offers);</p> <p>7.1.2. the Offer did not meet the Tender conditions laid down in the requirements (the object referred in Supplier's offer does not meet the requirements specified in the technical specification, and etc.) or participant, under request of Buyer, failed to justify the Offer reasonably, without changing Offer's essence.</p> <p>7.1.3. Supplier failed to correct arithmetical mistakes in offer calculations through the Buyer's specified term (or) explain the Offer;</p> <p>7.1.4. Supplier failed to justify an abnormally low price and the Supplier at the request of the purchaser did not provide a written price of the components justification or otherwise has not explained an abnormally low price;</p> <p>7.1.5. the Supplier has supplied false information that the Buyer can prove by any legitimate means;</p>

<p>7.1.7. tiekėjas pasiūlyme pateikė netikslius ar neišsamius duomenis apie savo kvalifikaciją ir, pirkėjui prašant, nepatikslino jų;</p> <p>7.1.8. tiekėjo, kurio pasiūlymas neatmestas dėl kitų priežasčių, buvo pasiūlyta per didelė, perkančiajai organizacijai nepriimtina pasiūlymo kaina.</p>	<p>7.1.6. Supplier did not meet minimal qualification requirements;</p> <p>7.1.7. Supplier provided not accurate or not full data regarding qualification and did not specify them after Buyer's request;</p> <p>7.1.8. the Offer that was not rejected for other reasons can be rejected if the offer price was suggested too high and unacceptable for the Buyer.</p>
<p>7.2 Apie pasiūlymo atmetimą tiekėjas informuojamas per vieną darbo dieną nuo šio sprendimo priėmimo dienos.</p>	<p>7.2 The Supplier shall be informed of the rejection of the Tender within one working day from the date of this decision.</p>
<p style="text-align: center;"><b>8. DERYBOS</b></p>	<p style="text-align: center;"><b>8. NEGOTIATIONS</b></p>
<p>8.1 Jei Pirkėjo netenkina pateikti pasiūlymai, visi šiose Konkurso sąlygose nustatytus minimalius reikalavimus atitinkantys tiekėjai gali būti kviečiami deryboms.</p>	<p>8.1 If the Buyer is not satisfied with the submitted offers, all Suppliers who meet the minimum Tender requirements may be invited to negotiate.</p>
<p>8.2 Derybos yra vykdomos su visais tiekėjais, kurių pasiūlymai nebuvo atmesti. Derybų metu tiekėjams pateikiama ta pati informacija. Derybų rezultatai įforminami protokolu, kurie rengiami atskiri kiekvienam tiekėjui.</p>	<p>8.2 Negotiations are conducted with all Suppliers whose Tenders have not been rejected. The same information shall be provided to all Suppliers during the negotiations. The results of the negotiations are recorded in a protocol, which is prepared individually for each Supplier.</p>
<p>8.3 Derybos gali būti vykdomos dėl visų perkamos prekės charakteristikų, įskaitant kainą, kokybę, komercines sąlygas ir socialinius, aplinkosaugos ir inovacinius aspektus. Nesiderama dėl minimalių reikalavimų, taikomų pirkimo objektui, tiekėjų kvalifikacijai, tiekėjų pasiūlymams, šių pasiūlymų vertinimo kriterijų ir esminių pirkimo sutarties sąlygų .</p>	<p>8.3 Negotiations can be conducted on all characteristics of the product being purchased, including price, quality, commercial conditions and social, environmental and innovative aspects. Minimum requirements of the procurement, qualification of suppliers, criterias for the evaluation of offers and the essential terms of the procurement contract are not negotiable.</p>
<p>8.4 Komisija, įvertinusi tiekėjų kvalifikaciją ir pasiūlymus, visiems tiekėjams, kurių pasiūlymai nebuvo atmesti, raštu nurodys laiką, kada reikia atvykti į derybas.</p>	<p>8.4 The Tender Board, after assessing the qualification and offers of the Suppliers, shall communicate in writing to all Suppliers whose Tenders have not been rejected and specify the time needed to enter into negotiations.</p>
<p>8.5 Derybų procedūrų metu Komisija tretiesiems asmenims neatskleidžia jokios iš teikėjo gautos informacijos be jo sutikimo. Derybos vykdomos su kiekvienu tiekėju atskirai, derybos protokoluojamos. Derybų protokolą pasirašo Komisijos pirmininkas ir tiekėjo, su kuriuo derėtasi, įgaliotas atstovas. Jei tiekėjas ar jo įgaliotas atstovas neatvyko į derybas, Komisija surašo protokolą, kuriame nurodo apie tiekėjo neatvykimą, ir jį pasirašo visi komisijos nariai.</p>	<p>8.5 During negotiation procedure, the Tender Board shall not divulge to any third party any information obtained from Supplier without its consent. Negotiations are conducted individually with each Supplier and the negotiations are recorded in writing. The report of the negotiations shall be signed by the Chairman of the Tender Board and by the authorized representative of the Supplier appointed for negotiations. If the Supplier or his authorized representative fails to attend the negotiations, the Tender Board shall write this in report, which shall be signed by all the members of the Tender Board.</p>

<p>8.6 Derybų galutiniai pasiūlymai yra šalių pasirašyti derybų protokolai bei pirminiai pasiūlymai, kiek jie nebuvo pakeisti derybų metu. Galutiniai pasiūlymai vertinami šiose pirkimo sąlygose nustatyta tvarka.</p>	<p>8.6 Negotiation report signed by the parties and the initial Offer shall be considered as The final negotiation offer if they have not been changed during the negotiations. Final bids will be evaluated in accordance with the procedure set out in these terms and conditions.</p>
<p>8.7 Baigus derybas ir įvertinus galutinius pasiūlymus patvirtinama galutinė pasiūlymų eilė. Jei tiekėjas neatvyko į derybas, sudarant galutinę konkurso pasiūlymų eilę, vertinamas pirminis neatvykusio tiekėjo pasiūlymas.</p>	<p>8.7 After the negotiations have been completed and the final bids have been evaluated, the final batch of bids shall be confirmed. If the Supplier fails to negotiate, the initial offer of the non-present Supplier shall be evaluated for the final ranking of Tenders.</p>
<p align="center"><b>9. SPRENDIMAS DĖL LAIMĖTOJO NUSTATYMO</b></p>	<p align="center"><b>9. WINNER OF TENDER</b></p>
<p>9.1 Išnagrinėjusi, įvertinusi ir palyginusi pateiktus pasiūlymus, Komisija nustato pasiūlymų eilę. Pasiūlymai šioje eilėje surašomi kainų didėjimo tvarka. Jeigu kelių pateiktų pasiūlymų yra vienodos kainos, nustatant pasiūlymų eilę pirmesnis į šią eilę įrašomas tiekėjas, kurio pasiūlymas pateiktas anksčiausiai.</p>	<p>9.1 After all steps of Tender evaluation procedure are completed the Tender Board shall establish their ranking. The ranking shall be done in the increasing cost order. The Tender ranked first shall be the one with the highest cost effectiveness. When there are several Tenders with the same cost effectiveness, proceeding into this row shall be written the Supplier, who has registered to the Tender at the earliest.</p>
<p>9.2 Tais atvejais, kai pasiūlymą pateikė tik vienas tiekėjas, pasiūlymų eilė nenustatoma ir jo pasiūlymas laikomas laimėjusiu, jeigu nebuvo atmestas pagal šių konkurso sąlygų nuostatas.</p>	<p>9.2 If only a single offer was submitted, the ranking of the Tenders shall not be performed and the Supplier of such offer shall be awarded the Contract if its Offer was not rejected during any of the stages of the Offer evaluation procedure.</p>
<p>9.3 Mažiausią kainą pateikęs tiekėjas yra skelbiamas laimėjusiu konkursą ir jis kviečiamas sudaryti sutartį, nurodant laiką iki kada reikia ją pasirašyti.</p>	<p>9.3 The Supplier who submits the lowest price Offer shall be declared the winner of the Tender and shall be invited to conclude a Contract specifying the time by which it must be signed.</p>
<p>9.4 Jeigu tiekėjas, kurio pasiūlymas pripažintas laimėjusiu, raštu atsisako sudaryti pirkimo sutartį arba iki nurodyto laiko neatvyksta sudaryti pirkimo sutarties arba atsisako pirkimo sutartį sudaryti pirkimo dokumentuose nustatytais sąlygomis, laikoma, kad jis atsisakė sudaryti pirkimo sutartį. Tuo atveju Komisija siūlo sudaryti pirkimo sutartį tiekėjui, kurio pasiūlymas pagal sudarytą pasiūlymų eilę yra pirmas po tiekėjo, atsisakiusio sudaryti pirkimo sutartį.</p>	<p>9.4 If the winner of the Tender refuses to conclude the Contract in writing or fails to enter into the procurement Contract within the specified time or refuses to conclude the procurement Contract under the conditions set out in the procurement documents, he shall be deemed to have refused to conclude the procurement Contract. In that case, the Tender Board shall propose the award of the Contract to the Supplier whose Tender is the first following the Tenderer who has refused to conclude the Contract.</p>
<p align="center"><b>10. PIRKIMO SUTARTIES SĄLYGOS</b></p>	<p align="center"><b>10. THE CONTRACT CONDITIONS</b></p>
<p>10.1 Pirkimo sutartis pasirašoma su laimėjusį pasiūlymą pateikusių tiekėju šiose konkurso sąlygose nustatytais sąlygomis, vadovaujantis Civiliniu kodeksu.</p>	<p>10.1 The Contract shall be signed with the winner of the Tender in accordance with the terms and conditions set out in these Tender Specifications and in accordance with the Civil Code of the Republic of Lithuania.</p>

10.2 Sutarties formą pasiūlo tiekėjas;	10.2 the form of the Contract shall be proposed by the Supplier;
10.3 Sudarant pirkimo sutartį, negali būti keičiama laimėjusio tiekėjo galutinio pasiūlymo kaina ir esminės sąlygos, taip pat pirkėjo pirkimo pradžioje nustatytos esminės pirkimo sąlygos;	10.3 Concluding the Contract, the total price of the winning Offer and essential conditions to Invitation to Tender shall remain unchanged.
10.4 Atsiskaitymas už prekes gali būti atliekamas dalimis: - 30 proc. pirkimo vertės ne vėliau kaip per 30 dienų pasirašius pirkimo Sutartį; - 50 proc. pirkimo vertės per 14 dienų po pranešimo apie įrangos paruošimą išsiuntimui; - 20 proc. pirkimo vertės paleidus stakles į eksploataciją, bet ne vėliau kaip per 50 kalendorinių dienų nuo perdavimo-priėmimo akto pasirašymo ir sąskaitos faktūros pateikimo dienos.	10.4 Payment for goods shall be made in several payments: -30% of total price in 30 days after signature of Agreement; -50% of total price in 14 days after Suppliers notice that purchase object is ready to be shipped; -20% of total price after work center is fully prepared for work, not later than 50 days after signature of final acceptance deed.
10.5 Laiku nepateikus prekių, tiekėjas privalės sumokėti 0,02 proc. pirkimo sutarties vertės delspinigius už kiekvieną pradelstą dieną.	10.5 In case of failure to deliver goods on time, the Supplier will be required to pay 0.02% interest on the value of the Contract for each day of delay.
<b>11. BAIGIAMOSIOS NUOSTATOS</b>	<b>11.FINAL PROVISIONS</b>
11.1 Tiekėjams pasiūlymų rengimo ir dalyvavimo konkurse išlaidos neatlyginamos.	11.1 The costs of offer preparation and participation in the competition are not eligible for reimbursement.
11.2 Pirkėjas bet kuriuo metu iki pirkimo sutarties sudarymo turi teisę nutraukti pirkimo procedūras, jeigu atsirado aplinkybių, kurių nebuvo galima iš anksto numatyti. Priėmęs sprendimą nutraukti pirkimo procedūras, pirkėjas ne vėliau kaip per 3 darbo dienas nuo sprendimo priėmimo apie tai praneša viešai, informaciją paskelbdamas Europos Sąjungos fondų investicijų svetainėje <a href="http://www.esinvesticijos.lt">www.esinvesticijos.lt</a> .	11.2 The Buyer shall have the right to terminate the procurement procedures at any time prior to the conclusion of the Purchase Contract if circumstances unforeseeable have occurred. Having made a decision to terminate the procurement procedures, the Buyer shall inform the public not later than within 3 working days after the decision is made. Information shall be published on the European Union funds investment website <a href="http://www.esinvesticijos.lt">www.esinvesticijos.lt</a> .
11.3 Informacija, pateikta pasiūlymuose, tiekėjams ir tretiesiems asmenims, išskyrus asmenis, administruojančius ir audituojančius ES struktūrinių fondų paramos naudojimą, neskelbiama.	11.3 The information provided in the Offers shall not be disclosed to Suppliers and third parties, except for the administration and auditing of the use of the EU Structural Funds.
11.4 Pirkėjas, ne vėliau kaip per 3 darbo dienas po pirkimo sutarties sudarymo, informuoja raštu visus pasiūlymus pateikusius tiekėjus apie pirkimo sutarties sudarymą, nuroydamas tiekėją, su kuriuo sudaryta pirkimo sutartis.	11.4 The Buyer shall inform in writing all Suppliers who have submitted offers not later than within 3 business days period after the conclusion of the Purchase Contract indicating the supplier with whom the Purchase Contract has been concluded.
<b>12. PRIEDAI</b>	<b>12. ANNEX</b>
12.1 Techninė specifikacija; 12.2 Brėžinys; 12.3 Pasiūlymo forma.	12.1 Technical specification; 12.2. Drawing; 12.3 Proposal Form.



## TECHNINĖ SPECIFIKACIJA

Prekių pavadinimas: **Metaliųjų profilių valcavimo staklės su ritės mechanizmu**

Prekių pristatymo vieta: Sandėlių g. 1, Karlių k., LT-31147 Visaginas

Perkamų prekių kiekis: 1 komplektas

### Techniniai – technologiniai reikalavimai

Eil. Nr.	Techninė charakteristika arba parametras	Reikalaujama charakteristika arba parametras
	Paskirtis	Automatizuotas darbo centras skirtas metalinių cinkuotų profilių valcavimui
	<b>Metaliųjų profilių valcavimo staklės su ritės mechanizmu</b>	<b>1vnt.</b>
<b>1</b>	<b>Techniniai reikalavimai</b>	
1.1	Vartojamas galingumas	Ne didesnis kaip 9,5 kW
1.2	Maitinimo šaltinio įtampa/dažnis	400V, 3 fazių, 50 Hz , IEC 60309 standartas
1.3	Didžiausias apdirbamos skardos storis	1,1-1,2mm
1.4	Mažiausias apdirbamos skardos storis	0,5-0,6mm
1.5	Apdirbamos skardos stiprumo klasė	GD350-GD550
1.6	Apdirbamos skardos padengimas	Cinkas/ cinko aliuminis
1.7	Maksimalus gamybos linijos greitis	Ne mažiau kaip 1500 m/val.
1.8	Tipinis gamybos greitis linijoje	Ne mažiau kaip 200 m/val.
1.9	Spausdintuvas markiravimui	Būtinai
1.10	Ritės mechanizmas skardos rulonams	Maksimalus skardos rulono svoris ne mažesnis kaip 1,5 t.
1.11	Mašinos valdymo sąsaja	Panelinis kompiuteris su liečiamu ekranu ir galimybe įkelti darbinius failus iš USB laikmenos
1.12	Programinės įrangos komplektas konstrukcijų projektavimui	Būtinai
1.13	CE ženklavimas	būtinai
<b>2</b>	<b>Profilio techninė specifikacija</b>	
2.1	Profilio tipas	C
2.2	Profilio skerspjūvio plotis	63-65 mm
2.3	Profilio skerspjūvio aukštis	38-42 mm, asimetrinis (dėžinio profilio sujungimo galimybė)
2.4	Užvartos plotis	7,5-8,5 mm

2.5	Profilio skerspjūvio susiaurinimas sujungimas	Būtinai
2.6	Užvartų iškirtimas	Būtinai
2.7	Profilio šonų iškirtimas	Būtinai
2.8	Centrinis iškirtimas	Per visą profilio plotį
2.9	Tiesus profilio užbaigimas	Būtinai
2.10	Profilio užbaigimas ne statmenam jungimui	Užapvalintas arba 45° kampu, tinkamas jungti profilius tarpusavyje 1°- 179°
2.11	Sujungimo kiaurymė su įdauba savisriegio galvutei	Kiaurymės skersmuo 3,5-3,8 mm
2.12	Kiaurymės varžtams	4 kiaurymės, skersmuo 8,5-9 mm
2.13	Kiaurymės montavimui	5 kiaurymės, 3,5-3,8 mm
2.14	Centrinė kiaurymė instaliacijoms	Kiaurymės skersmuo 33-35 mm
2.15	Centrinė kiaurymė instaliacijoms	Kiaurymės skersmuo 52-55 mm
<b>3</b>	<b>Garantija visai įrangai</b>	<b>Ne mažiau 12 mėn. nuo priėmimo perdavimo akto pasirašymo.</b>
<b>4</b>	<b>Siūlomos įrangos stovis</b>	<b>Nauja, neeksploatuota</b>
<b>5</b>	<b>Įrangos modelio pateikimo rinkai metai</b>	<b>Ne senesnis nei 2017 m.</b>

**TECHNICAL SPECIFICATION**

Item name: **Profile cold rolling machine with decoiler mechanism**

Address of delivery of goods: Sandelių str. 1, Karlių vil., LT-31147 Visaginas, Lithuania.

Amount of goods for purchase: 1 set

**Technical - technological requirements**

No	Technical characteristic or parameter	Required characteristics or parameters
	Purpose	Automated work center for cold rolling galvanized metal profiles
	<b>Profile cold rolling machine with decoiler mechanism</b>	<b>1 pcs.</b>
<b>1</b>	<b>Technical requirements</b>	
1.1	Power consumption	Not higher than 9,5 kW
1.2	Electrical power source	400V, 3 phase, 50 Hz , IEC 60309 standard
1.3	Maximum sheet metal thickness	1,1-1,2mm
1.4	Minimum sheet metal thickness	0,5-0,6mm
1.5	Metal sheet grades	GD350-GD550
1.6	Metal sheet galvanizing	Zinc / Zinc-Aluminum
1.7	Maximum production speed	Not less than 1500 m/hour
1.8	Typical production speed	Not less than 200 m/hour
1.9	Marking printer	Necessary
1.10	Decoiler	Maximum coil weight not less than 1,5 t.
1.11	Machine user interface	Panel computer with touchscreed and capability USB capability for loading work files
1.12	Software for construction planning	Necessary
1.13	CE marking	Necessary
<b>2</b>	<b>Profile specification</b>	
2.1	Profile type	C
2.2	Profile width	63-65 mm
2.3	Profile height	38-42 mm, asymmetrical (box profile capability)
2.4	Profile lip	7,5-8,5 mm
2.5	Profile swage	Necessary
2.6	Lip cut	Necessary
2.7	Flange cut	Necessary
2.8	Center notch	All profile width
2.9	Straight profile cut	Necessary
2.10	Profile cut for non 90° connection	Rounded or 45° cut for profile connections 1°-179°
2.11	Dimple hole with inlet for	3,5-3,8 mm

	screw head	
2.12	Bolt hole	4 holes, 8,5-9 mm diameter
2.13	Web holes	5 holes, 3,5-3,8 mm
2.14	Service hole	33-35 mm
2.15	Service hole	52-55 mm
<b>3</b>	<b>Warranty for complete set</b>	<b>Not less than 12 months after acceptance of complete set and deed signature</b>
<b>4</b>	<b>Equipment condition</b>	<b>New, never used</b>
<b>5</b>	<b>Equipment release to market date</b>	<b>Not earlier than 2017</b>

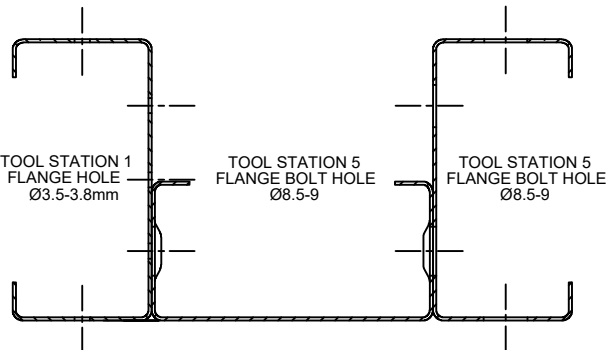
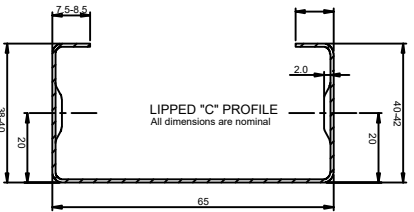
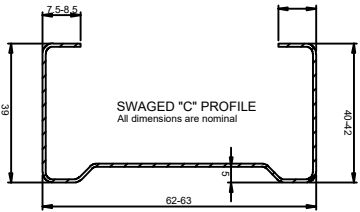
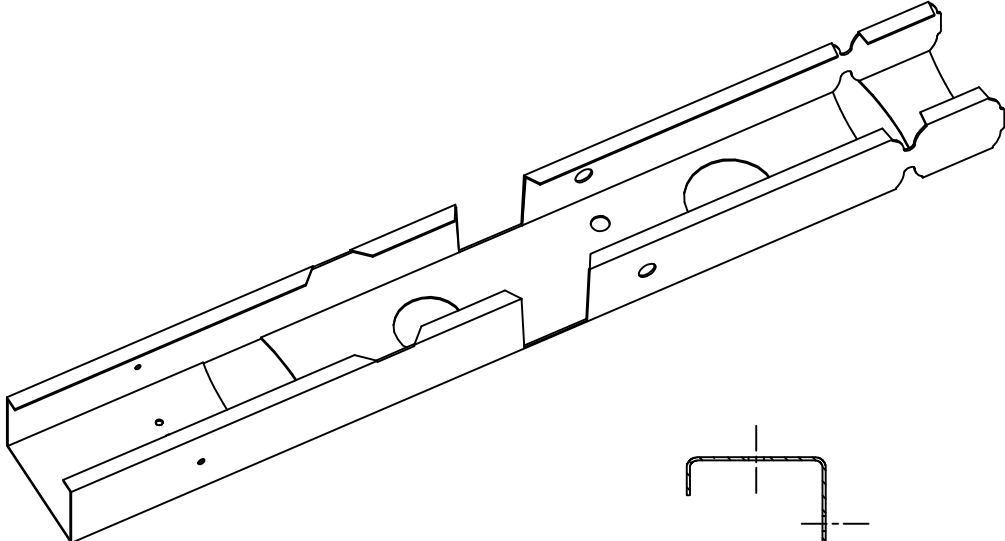

TOOL STATION 1  
FLANGE HOLE  
Ø3.5-3.8mm

TOOL STATION 2  
WEB NOTCH

TOOL STATION 2  
LIP CUT

TOOL STATION 3  
SERVICE HOLE  
Ø33-35

TOOL STATION 3  
FLANGE CUT

TOOL STATION 5  
FLANGE BOLT HOLE  
Ø8.5-9

TOOL STATION 5  
SERVICE HOLE  
Ø52-55

TOOL STATION 4  
CHAMFER CUT

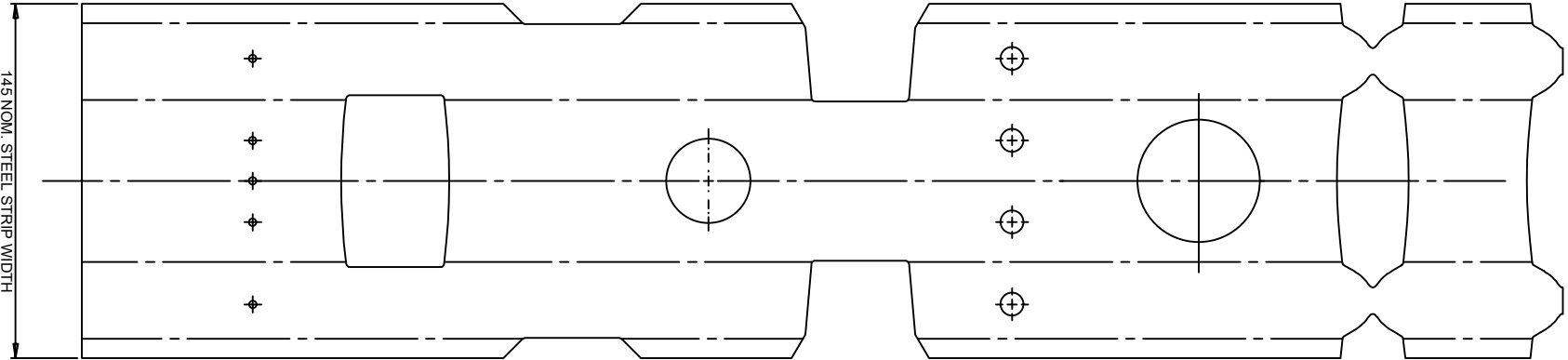

**PASIŪLYMAS  
DĖL PROFILIŲ VALCAVIMO STAKLIŲ SU RITĖS MECHANIZMU**

20 - -

data

Vieta

Tiekėjo pavadinimas	
Tiekėjo adresas	
Už pasiūlymą atsakingo asmens vardas, pavardė	
Telefono numeris	
El. pašto adresas	

Šiuo pasiūlymu pažymime, kad sutinkame su visomis pirkimo sąlygomis, nustatytomis:

- 1) konkurso skelbime, paskelbtame svetainėje [www.esinvesticijos.lt](http://www.esinvesticijos.lt) 2019- - .
- 2) konkurso sąlygose;
- 3) pirkimo dokumentų prieduose.

Šioje dalyje nurodome techninę informaciją bei duomenis apie pasirengimą įvykdyti numatomą sudaryti pirkimo sutartį.

Mes siūlome šias prekes:

Eil. Nr.	Prekių/paslaugų/darbų pavadinimas	Kiekis	Mato vnt.	Vieneto kaina, Eur (be PVM)	Vieneto kaina, Eur (su PVM)	Kaina, Eur (be PVM)	Kaina, Eur (su PVM)
1	Valcavimo staklės su ritės mechanizmu	1	Vnt.				

Siūlomos prekės visiškai atitinka pirkimo dokumentuose nurodytus reikalavimus ir jų savybės tokios:

Eil.Nr.	Prekių techniniai rodikliai	Siūloma techninio rodiklio reikšmė
<b>1</b>	<b>Techniniai reikalavimai</b>	
1.1	Vartojamas galingumas	
1.2	Maitinimo šaltinio įtampa/dažnis	
1.3	Didžiausias apdirbamos skardos storis	
1.4	Mažiausias apdirbamos skardos storis	
1.5	Apdirbamos skardos stiprumo klasė	
1.6	Apdirbamos skardos padengimas	
1.7	Maksimalus gamybos linijos greitis	

1.8	Tipinis gamybos greitis linijoje	
1.9	Spausdintuvas markiravimui	
1.10	Ritės mechanizmas skardos rulonams	
1.11	Mašinos valdymo sąsaja	
1.12	Programinės įrangos komplektas konstrukcijų projektavimui	
1.13	CE ženklavimas	
<b>2</b>	<b>Profilio techninė specifikacija</b>	
2.1	Profilio tipas	
2.2	Profilio skerspjūvio plotis	
2.3	Profilio skerspjūvio aukštis	
2.4	Užvartos plotis	
2.5	Profilio skerspjūvio susiaurinimas sujungimas	
2.6	Užvartų iškirtimas	
2.7	Profilio šonų iškirtimas	
2.8	Centrinis iškirtimas	
2.9	Tiesus profilio užbaigimas	
2.10	Profilio užbaigimas ne statmenam jungimui	
2.11	Sujungimo kiaurymė su įdauba savisriegio galvutei	
2.12	Kiaurymės varžtams	
2.13	Kiaurymės montavimui	
2.14	Centrinė kiaurymė instaliacijoms	
2.15	Centrinė kiaurymė instaliacijoms	
<b>3</b>	<b>Garantija visai įrangai</b>	
<b>4</b>	<b>Siūlomos įrangos stovis</b>	
<b>5</b>	<b>Įrangos modelio pateikimo rinkai metai</b>	

Teikdami šį pasiūlymą, mes patvirtiname, kad į mūsų siūlomą kainą įskaičiuoti visi mokesčiai bei visos išlaidos ir kad mes prisiimame riziką už visas išlaidas, kurias, teikdami pasiūlymą ir laikydamiesi techninės specifikacijos sąlygų, privalėjome įskaičiuoti į pasiūlymo kainą.

Informacija apie sutarties vykdymo metu numatomus pasitelkti subtiekejus (pildyti, jei ketinama pasitelkti subtiekejus):

Eil. Nr.	Subtiekejo pavadinimas	Sutarties dalis, kuriai pasitelkiamas subtiekejas

Kartu su pasiūlymu pateikiami šie dokumentai:

Eil. Nr.	Pateiktų dokumentų pavadinimas	Dokumento puslapių skaičius

Ši pasiūlyme pateikta **informacija yra konfidenciali\***:

<b>Eil. Nr.</b>	<b>Konfidencialaus dokumento ar informacijos pavadinimas</b>
1.	
2.	
3.	
4.	

*\*Pastaba. Pildyti tuomet, jei bus pateikta konfidenciali informacija. Tiekėjas negali nurodyti, kad konfidencialu yra pasiūlymo kaina (išskyrus jos sudedamąsias dalis) arba, kad visas pasiūlymas yra konfidencialus.*

Pasiūlymas galioja iki 20 \_\_ - \_\_ - \_\_ d.

Aš, žemiau pasirašęs (-iusi), patvirtinu, kad visa mūsų pasiūlyme pateikta informacija yra teisinga ir kad mes nenuslėpėme jokios informacijos, kurią buvo prašoma pateikti konkurso dalyviui.

Aš patvirtinu, kad nedalyvavau rengiant pirkimo dokumentus ir nesu susijęs su jokia kita šiame konkurse dalyvaujančia įmone ar kita suinteresuota šalimi.

Aš suprantu, kad išaiškėjus aukščiau nurodytoms aplinkybėms būsiu pašalintas (-a) iš šio konkurso procedūros, ir mano pasiūlymas bus atmestas.

\_\_\_\_\_  
Tiekėjo vadovo arba jo įgalioto asmens pareigos

\_\_\_\_\_  
parašas

\_\_\_\_\_  
Vardas Pavardė



**THE OFFER  
FOR PROFILE COLD ROLLING MACHINE WITH DECOILER MECHANISM**

\_\_\_\_\_  
*Date*

\_\_\_\_\_  
*Place*

Supplier's name	
Supplier's address	
Name of the person responsible for the offer	
Telephone number	
E-mail address	

By this offer, we acknowledge that we accept all the terms and conditions of purchase that are set:

- 1) In the tender notice published on the website [www.esinvesticijos.lt](http://www.esinvesticijos.lt) 2019 - \_\_\_ - \_\_\_.
- 2) in the tender conditions;
- 3) in annexes to the procurement documents.

In this section we provide technical information and data on the readiness to execute the intended purchase contract.

We offer the following goods:

No	Product/service/works description	Quantity	Units	Unit Price EUR without VAT	Unit Price EUR with VAT	Price EUR without VAT	Price EUR with VAT
1	Profile rolling machines with decoiler mechanism	1	psc.				

The offered goods fully meet the requirements specified in the purchase documents and have the following characteristics:

No	Technical specifications of the goods	Proposed value of technical indicator
<b>1</b>	<b>Technical requirements</b>	
1.1	Power consumption	
1.2	Electrical power source	
1.3	Maximum sheet metal thickness	
1.4	Minimum sheet metal thickness	
1.5	Metal sheet grades	
1.6	Metal sheet galvanizing	
1.7	Maximum production speed	
1.8	Typical production speed	

No	Technical specifications of the goods	Proposed value of technical indicator
1.9	Marking printer	
1.10	Decoiler	
1.11	Machine user interface	
1.12	Software for construction planning	
1.13	CE marking	
<b>2</b>	<b>Profile specification</b>	
2.1	Profile type	
2.2	Profile width	
2.3	Profile height	
2.4	Profile lip	
2.5	Profile swage	
2.6	Lip cut	
2.7	Flange cut	
2.8	Center notch	
2.9	Straight profile cut	
2.10	Profile cut for non 90° connection	
2.11	Dimple hole with inlet for screw head	
2.12	Bolt hole	
2.13	Web holes	
2.14	Service hole	
2.15	Service hole	
<b>3</b>	<b>Warranty for complete set</b>	
<b>4</b>	<b>Equipment condition</b>	
<b>5</b>	<b>Equipment release to market date</b>	

**By submitting this offer, we acknowledge that our offer price includes all taxes and costs and that we take full responsibility of all expenses that we were required to include in the offer, in accordance with the terms of the product specification.**

Information on subcontractors expected to be used during the contract (fill in only if subcontracting is intended):

No	Name of the subcontractor	The part of the contract to which the subcontractor is referred

The following documents shall accompany the proposal:

No	Title of submitted documents	Number of pages in a document

The following **information contained in the offer is confidential** \*:

No	The name of the confidential document or information
1.	
2.	
3.	
4.	

\* Note. Fill in only if confidential information is provided. The Supplier cannot state that the price of the offer (except for its components) is confidential or that the offer is confidential in its entirety.

Offer is valid until 20 \_\_ - \_\_ - \_\_.

I, the undersigned, certify that all the information contained in our offer is correct and that we have not concealed any information requested from the tenderers.

I confirm that I have not been involved in the preparation of the procurement documents and that I am not affiliated with any other company or other interested party in this competition.

I understand that if the above circumstances become clear, I will be excluded from this tender procedure and my bid will be rejected.

---

Supplier's manager or his authorized representative

Signature

Name Surname