



2014–2020 metų  
Europos Sąjungos  
fondų investicijų  
veiksmų programa

TVIRTINU  
VšĮ „Vilniaus arkivyskupijos  
ekonomo tarnyba“

ekonomas  
Mykolas Juozapavičius  
2020 m. liepos 17 d.

**VILNIAUS ARKIVYSKUPIJOS EKONOMO TARNYBA**  
Skapo g. 4, LT-01122, Vilnius, tel. 8 5 262 17 57, el. paštas: [ekonomas@vlnensis.lt](mailto:ekonomas@vlnensis.lt)

**“LOBYNO EKSPOZICINIŲ BALDŲ PIRKIMAS (SU PRISTATYMU IR MONTAVIMU)”**

Skelbimas apie pirkimą paskelbtas interneto adresu: [www.esinvesticijos.lt](http://www.esinvesticijos.lt)

## TURINYS

1. BENDROSIOS NUOSTATOS
  2. PIRKIMO OBJEKTAS
  3. TIEKĖJŲ KVALIFIKACIJOS REIKALAVIMAI
  4. TIEKĖJŲ GRUPĖS DALYVAVIMAS PIRKIMO PROCEDŪROSE
  5. TIEKĖJO TEISĖ PASITELKTI TREČIUOSIUS ASMENIS (SUBTIEKIMAS)
  6. PASIŪLYMŲ RENGIMAS, PATEIKIMAS, KEITIMAS
  7. PASIŪLYMŲ GALIOJIMO UŽTIKRINIMAS
  8. KONKURSO SĄLYGŲ PAAIŠKINIMAS IR PATIKSLINIMAS
  9. SUSIPAŽINIMO SU PASIŪLYMAIS PROCEDŪROS
  10. PASIŪLYMŲ NAGRINĖJIMAS IR PASIŪLYMŲ ATMETIMO PRIEŽASTYS
  11. PASIŪLYMŲ VERTINIMAS IR SPRENDIMAS DĖL LAIMĖTOJO NUSTATYMO
  12. SUTARTIES SĄLYGOS
  13. BAIGIAMOSIOS NUOSTATOS
- PRIEDAI:
1. Techniniai reikalavimai - Švč. Mergelės Marijos, Gailestingumo Motynos koplyčios interjero projektas (A-2018-61-TP KI).
  2. Pasiūlymo forma: Dėl lobyno ekspozicinių baldų pirkimo (su pristatymu ir montavimu).
  3. Atliktų darbų sąrašas.
  4. Lobyno ekspozicinių baldų pirkimo sutartis.

## 1. BENDROSIOS NUOSTATOS

1.1. *VšĮ „Vilniaus arkivyskupijos ekonomo tarnyba“* (toliau – pirkimą vykdanči organizacija arba užsakovas) vykdydama pirkimą projektui „Vilniaus Švč. Mergelės Marijos, Gailestingumo Motinos, vadinamosios Aušros Vartų koplyčios ir Šv. Teresės bažnyčios aktualizavimas“ Nr. 05.4.1-CPVA-V-301-02-0010 numato įsigyti – **Lobyno ekspozicinius baldus (su pristatymu ir montavimu).**

1.2. Skelbimas apie pirkimą paskelbtas Europos Sąjungos struktūrinės paramos svetainėje [www.esinvesticijos.lt](http://www.esinvesticijos.lt), 2020-08-07.

1.3. Pirkimas atliekamas laikantis lygiateisiškumo, nediskriminavimo, abipusio pripažinimo, proporcingumo, skaidrumo principų ir konfidencialumo bei nešališkumo reikalavimų. Pirkimą vykdanči organizacija, vykdydama pirkimą, siekia racionaliai naudoti tam skirtas lėšas.

1.4. Pirkimą vykdančios organizacijos įgaliotas asmuo palaikyti tiesioginį ryšį su tiekėjais ir gauti iš jų su pirkimo procedūromis susijusius pranešimus: **veiklos projektų vadovė Vaiva Jurgelaitienė, tel. 8 615 88 078, el. paštas: [vaiva.jurgelaitiene@vilnensis.lt](mailto:vaiva.jurgelaitiene@vilnensis.lt).**

1.5. Visos pirkimo sąlygos nustatytos pirkimo dokumentuose:

1.5.1. skelbime apie pirkimą;

1.5.2. Konkurso sąlygose (kartu su priedais) (toliau – Konkurso sąlygos arba dokumentai);

1.5.3. dokumentų paaiškinimuose (patikslinimuose), taip pat atsakymuose į tiekėjų klausimus (jei tokių bus);

1.6. Konkursui neįvykus dėl to, kad nebuvo gauta nė vieno pirkimą vykdančios organizacijos nustatytus reikalavimus atitinkančio tiekėjo (toliau – Tiekėjas arba Tiekėjai) pasiūlymo, pirkimą vykdanči organizacija pasilieka teisę pakartotinį pirkimą vykdyti Projektų finansavimo ir administravimo taisyklių, patvirtintų Lietuvos Respublikos finansų ministro 2014 m. spalio 8 d. įsakymu Nr. 1K-316 (toliau – Taisyklės<sup>1</sup>) 461.1 punkte nustatyta tvarka.

## 2. PIRKIMO OBJEKTAS

2.1. Pirkimo objektas apibūdinamas ir reikalavimai jam nustatyti Pirkimo sąlygų priede Nr. 1. Perkamų ekspozicinių baldų savybės nustatytos bei detalizuotos „Švč. Mergelės Marijos, Gailestingumo Motinos koplyčios interjero projekte“ (A-2018-61-TP KI).

2.2. Jei Pirkimo sąlygose (Priede Nr. 1), prieduose, pirkimo objekto techninėse specifikacijose, brėžiniuose, medžiagų ar darbų sąnaudų žiniaraščiuose paminėti konkretūs modeliai ar šaltiniai, konkretus procesas ar prekės ženklas, patentas, tipai, konkreti kilmė, technologija ar gamyba yra tik orientacinio pobūdžio ir gali būti pakeisti lygiavertėmis.

2.3. **Pirkimo objektas į dalis neskaidomas.** Tiekėjas gali teikti tik vieną pasiūlymą pilnai pirkimo objekto apimčiai. Esminė sąlyga – visų pirkimo objekto dalių atlikimas nustatytu laiku ir laikantis pirkimo sąlygų.

2.4. **Alternatyvius pasiūlymus teikti draudžiama.**

2.5. **Pirkimo sutarties trukmė - 4 (keturi) mėnesiai** nuo pirkimo sutarties įsigaliojimo dienos. Sutartis įsigalioja, kai sutartį pasirašo abi sutarties šalys. **Prekių pristatymo terminas – 3 (trys) mėnesiai** nuo sutarties pasirašymo dienos. Per nurodytą laikotarpį baldai turi būti pristatyti ir sumontuoti. Galimas baldų pristatymas dalimis. Nuo tiekėjo kaltės priklausančių aplinkybių, Pirkėjui sutikus ir Sutarties šalių raštišku susitarimu Sutarties šalys gali pratęsti pristatymo terminą vieną kartą

<sup>1</sup> <https://www.e-tar.lt/portal/lt/legalAct/f44986504ed411e49cf986e1802f1de9>

ne ilgesniam, kaip 1 mėnesio laikotarpiui. Prekių pristatymo termino pratęsimas įforminamas rašytiniu šalių susitarimu, kuris tampa neatskiriama sutarties dalimi.

2.6. **Darbų atlikimo vieta** – Aušros Vartų g. 14, Vilnius.

### 3. TIEKĖJŲ KVALIFIKACIJOS REIKALAVIMAI

3.1. Tiekėjas, pageidaujantis dalyvauti pirkime, turi atitikti šiuos minimalius kvalifikacijos reikalavimus. Jei Tiekėjas neatitinka bent vieno minimalaus kvalifikacijos reikalavimo, pasiūlymas bus atmetamas:

1 lentelė

Eil. Nr.	Kvalifikacijos reikalavimai	Kvalifikacijos reikalavimus įrodantys dokumentai
3.1.1.	Tiekėjas turi teisę verstis ta veikla, kuri reikalinga pirkimo sutarčiai įvykdyti (baldų pardavimo ir /arba gamybos veikla)	Tiekėjo (juridinio asmens) Lietuvos Respublikos juridinių asmenų registro išplėstinio išrašo kopija ar įstatų atitinkamos dalies kopija; tiekėjo (fizinio asmens) teisę verstis baldų pardavimo ir/arba gamybos veikla patvirtinančių dokumentų (pavyzdžiui, verslo liudijimo) ar kitų dokumentų, kuriuose būtų nurodyta tiekėjo vykdoma veikla, kopijos; užsienio šalies tiekėjo teisę verstis atitinkama veikla patvirtinančių dokumentų (atitinkamos užsienio šalies institucijos (profesinių ar veiklos tvarkytojų, valstybės įgaliotų institucijų, kaip yra nustatyta toje valstybėje, kurioje tiekėjas registruotas) išduotų dokumentų ar priesaikos deklaracijos, liudijančios tiekėjo teisę verstis atitinkama veikla) kopijos.
3.1.2.	Tiekėjas per paskutinius 5 metus arba per laiką nuo tiekėjo įregistravimo dienos (jeigu tiekėjas vykdė veiklą mažiau nei 5 metus) turi būti sėkmingai įvykdes/ vykdo bent vieną ar daugiau muziejinių baldų pardavimo ir/arba gamybos sutartį.	Pateikiamas sutarčių sąrašas ( <b>parengtas pagal pirkimo sąlygų priedą Nr. 3</b> )  Tiekėjo vadovo patvirtintas sutarčių sąrašas apie muziejinių baldų pardavimo ir/arba gamybos veiklą per pastaruosius 5 metus arba per laiką nuo tiekėjo įregistravimo dienos (jei tiekėjas vykdo veiklą mažiau nei 5 metus), <u>nurodant prekių gavėjų pavadinimus, sutarčių sudarymo ir įvykdymo datas, sutarčių vertes.</u> Prekių gavėjo (ų) pažyma (os) (atsiliepiamas) apie nurodytų sutarčių vykdymą. Prekių gavėjo pažymose turi būti nurodyta: sutarčių datos, vertės, prekių, paslaugų aprašymas, ar sutartys buvo įvykdytos/vykdomos <b>tinkamai</b> .

3.2. Tiekėjo, neatitinkančio konkurso sąlygų 1 lentelės 3.1.1 – 3.1.2 p. nustatytų reikalavimų, pasiūlymas atmetamas.

3.3. Tiekėjas gali remtis kitų ūkio subjektų pajėgumais, kurių kvalifikacija remiasi siekdamas atitikti pirkimo dokumentuose nustatytus kvalifikacijos reikalavimus.

3.4. Tiekėjas remtis kitų ūkio subjektų pajėgumais gali tik tuomet, kai tie subjektai, kurių pajėgumais buvo pasiremta, patys atliks tuos darbus, kuriems reikia jų pajėgumų.

3.5. Remdamasis kitų ūkio subjektų pajėgumais, tiekėjas neatsižvelgia į tai, koks teisinis ryšys sieja tiekėją ir tą ūkio subjektą, kurio pajėgumais jis remiasi. Galimos įvairios naudojimosi kitam subjektui priklausiančiais ištekliais formos, *pavyzdžiui: jungtinė veikla (partnerystė), subranga, konsorciumas, rėmimasis dukterinių (patronuojamųjų) įmonių pajėgumais, naudojimas asmenų, tiesiogiai nedalyvaujančių pirkimo procedūrose pajėgumais (šių asmenų įrankiais, įrenginiais, techninėmis priemonėmis) ir panašiai.*

3.6. Tiekėjas remiasi tokiais ūkio subjekto pajėgumais, kuriais jis realiai galės disponuoti pirkimo sutarties vykdymo metu. Tiekėjas turi pareigą pirkimo pasiūlyme ar paraiškoje įrodyti, kad per visą pirkimo sutarties vykdymo laikotarpį ūkio subjekto, kurio pajėgumais buvo pasiremta, ištekliai tiekėjui bus prieinami:

#### 3.6.1. Jei pasiūlymą teikia tiekėjų grupė:

3.6.1.1. Jei bendrą pasiūlymą pateikia ūkio subjektų grupė, lentelėje nustatytus kvalifikacijos reikalavimus pagal kuriuos reikalaujama pateikti atestatus, turi atitikti ūkio subjektų grupės nariai kartu, atitinkamai pagal tai, kurias prievoles prisiima ūkio subjektų grupės narys. Kvalifikacijos reikalavimą dėl panašios įvykdytos sutarties turi atitikti bent vienas ūkio subjektų grupės narys. Konkurso sąlygų 1 lentelės 3.1.1 – 3.1.2 p. nustatytus reikalavimus privalo atitikti kiekvienas ūkio subjektų grupės narys atskirai.

3.6.1.2. Tiekėjas turi įrodyti, kad per visą sutarties vykdymo laikotarpį tiekėjų grupės narių ištekliai, tiekėjui vykdant sutartį bus prieinami. Tam įrodyti tiekėjas turi pateikti sutartį ar jos nuorašą, ar preliminariąją sutartį, ar ketinimų protokolą, ar tiekėjo laisvos formos deklaraciją, ar sutikimą, kurie patvirtintų, kad tiekėjui tiekėjų grupės narių ištekliai bus prieinami per visą sutartinių įsipareigojimų vykdymo laikotarpį. Svarbu, kad tiekėjo teikiama sutartis, preliminarioji sutartis, ketinimų protokolai, deklaracija ar sutikimas būtų sudarytas iki tiekėjui pateikiant pasiūlymą. Tokiomis pačiomis sąlygomis tiekėjų grupė gali remtis tiekėjų grupės narių arba kitų ūkio subjektų pajėgumais;

3.6.1.3. Į Pirkimą vykdančios organizacijos pateiktus klausimus atsako tiekėjų grupės paskirtas bendras atstovas arba vadovaujantis narys;

#### 3.6.2. Jei siekiant atitikties kvalifikacijos reikalavimams remiamasi subtiekiųjų pajėgumais:

3.6.2.1. Jeigu tiekėjas kvalifikacijos atitikties įrodymui ketina pasitelkti subtiekiųjų juridinių asmenį, ši informacija turi būti pateikiama pasiūlymo formos – Priedo nr. 2 – 2.1.1 punkte. Tiekėjas, pateikia pirkimą vykdančiai organizacijai sutartį ar jos nuorašą ar preliminariąją sutartį ar ketinimų protokolą ar subtiekiėjo laisvos formos deklaraciją (patvirtinimą, kad subtiekiėjas atliks darbus tiekėjui sutarties vykdymo metu), sutikimą, kuris patvirtintų, kad tiekėjui subtiekiėjo ištekliai bus prieinami per visą sutartinių įsipareigojimų vykdymo laikotarpį. Svarbu, kad tiekėjo teikiama sutartis, preliminarioji sutartis, ketinimų protokolai, deklaracija ar sutikimas būtų sudarytas iki tiekėjui pateikiant pasiūlymą. **Jei tiekėjas pasiūlymo formos (Priedo Nr. 2) punkto Nr. 2.1.1 neužpildo - laikoma, kad jis kvalifikacijai įrodyti subtiekiųjų nepasitelks;**

3.6.2.2. Jeigu tiekėjas kvalifikacijos atitikties įrodymui ketina kaip specialistą pasitelkti fizinį asmenį, tačiau neplanuoja jo įdarbinti, tokiu atveju specialistas (fizinis asmuo) pasiūlyme nurodomas kaip tiekėjo subtiekiėjas (ši informacija turi būti pateikiama pasiūlymo formos – Priedo Nr. 2 – 2.1.1 punkte). Tiekėjas, pateikia pirkimą vykdančiai organizacijai pirkimo dokumentuose reikalaujamą informaciją apie specialistą (jei taikoma), taip pat, - sutartį ar preliminariąją sutartį ar ketinimų protokolą dėl sutarties sudarymo su specialistu laimėjimo ir sutarties sudarymo atveju, ar specialisto laisvos formos deklaraciją (patvirtinimą, kad specialistas atliks darbus tiekėjui sutarties vykdymo

metu), sutikimą, kad specialisto ištekliai bus prieinami per visą sutartinių įsipareigojimų vykdymo laikotarpį. Svarbu, kad susitarimas (pavyzdžiui, sutartis ar preliminarioji sutartis, ketinimų protokolai), deklaracija, sutikimas būtų sudaryti iki tiekėjui pateikiant pasiūlymą. **Jei tiekėjas pasiūlymo formos (Priedo Nr. 2) punkto Nr. 2.1.1 neužpildo - laikoma, kad jis kvalifikacijai įrodyti fizinio asmens nepasitelks;**

3.7. Jeigu tiekėjas pasiūlyme nurodo specialistą (fizinį asmenį), kuris pasiūlymo pateikimo metu nėra tiekėjo ar jo pasitelkiamų subtiekiųjų darbuotojas, tačiau kurį laimėjimo ir sutarties sudarymo atveju ketina įdarbinti (ši informacija turi būti pateikiama pasiūlymo formos – Priedo Nr. 2 – 2.1.2 punkte), tokiu atveju, tiekėjas iki pateikiant pasiūlymą turėtų sudaryti su ketinamu sutarties vykdymo metu pasitelkti specialistu susitarimą arba ketinimų protokolą arba kitą lygiavertį dokumentą, kuris pagrįstų, kad toks ketinimas buvo iki tiekėjui pateikiant pasiūlymą pirkimą vykdančiai organizacijai ir kad pirkimo laimėjimo ir sutarties sudarymo atveju specialistai bus įdarbinti. Šiuos dokumentus tiekėjas pasiūlyme pateikia kartu su pirkimo dokumentuose reikalaujama informacija apie specialistą. Jei tiekėjas pasiūlymo formos (Priedo Nr. 2) punkto Nr. 2.1.2 neužpildo - laikoma, kad jis kvalifikacijai įrodyti ir sutarčiai vykdyti šių specialistų nepasitelks.

3.8. Tiekėjo pasiūlymas atmetamas, jeigu apie nustatytų reikalavimų atitikimą jis pateikė melagingą informaciją, kurią pirkimą vykdanči organizacija gali įrodyti bet kokiomis teisėtomis priemonėmis.

3.9. Jei pirkimą vykdanči organizacija nustato, kad pasitelkiami ūkio subjektai neatitinka kvalifikacinių reikalavimų (jei jie pasitelkiami kvalifikacinių reikalavimų atitikties įrodymui), pirkimą vykdanči organizacija reikalauja tiekėjo per nustatytą terminą pakeisti jį reikalavimus atitinkančiais ūkio subjektais.

#### **4. TIEKĖJŲ GRUPĖS DALYVAVIMAS PIRKIMO PROCEDŪROSE**

4.1. Jei pirkimo procedūrose dalyvaujanti tiekėjų grupė yra sudariusi jungtinės veiklos sutartį – kartu su pasiūlymu turi būti pateikiama jungtinės veiklos sutartis. Jungtinės veiklos sutartyje turi būti nurodyti kiekvienos šios sutarties šalies įsipareigojimai vykdam numatomą su pirkimą vykdančią organizaciją sudaryti sutartį, šių įsipareigojimų vertės dalis procentais, įeinanti į bendrą sutarties kainą. Jungtinės veiklos sutartis turi numatyti solidarią visų šios sutarties šalių atsakomybę už prievolių pirkimą vykdančiai organizacijai nevykdymą. Taip pat jungtinės veiklos sutartyje turi būti numatyta, kuris asmuo atstovauja tiekėjų grupei (su kuo pirkimą vykdanči organizacija turėtų bendrauti pasiūlymo vertinimo metu kylančiais klausimais ir teikti su pasiūlymo įvertinimu susijusią informaciją bei sutarties vykdymo metu). Jungtinės veiklos sutarties nuostatos negali būti keičiamos be pirkimą vykdančios organizacijos sutikimo.

4.2. Jei pirkimo procedūrose dalyvaujanti tiekėjų grupė nėra sudariusi jungtinės veiklos sutarties - kartu su pasiūlymu turi būti pateikiamas (laisva forma) dalyvavimo pirkime kaip tiekėjų grupės teisinis pagrindas. Šiame dokumente turi būti nurodyti tiekėjų grupės tarpusavio ryšiai, teisės ir pareigos teikiant pasiūlymą.

4.3. Pirkimą vykdanči organizacija, reikalauja, kad tiekėjų grupė, kuri teikdama pasiūlymą nebuvo sudariusi jungtinės veiklos sutarties, pateiktą pasiūlymą pripažinus geriausiu ir pirkimą vykdančią organizacijai pasiūlius sudaryti sutartį, ši tiekėjų grupė sudarytų jungtinės veiklos sutartį. Jungtinės veiklos sutartyje turės būti nurodyti kiekvienos šios sutarties šalies įsipareigojimai vykdam numatomą su pirkimą vykdančią organizaciją sudaryti sutartį, šių įsipareigojimų vertės dalis procentais, įeinanti į bendrą sutarties kainą. Jungtinės veiklos sutartis turės numatyti solidarią visų šios sutarties šalių atsakomybę už prievolių pirkimą vykdančiai organizacijai nevykdymą. Taip pat jungtinės veiklos

sutartyje turės būti numatyta, kuris asmuo atstovauja tiekėjų grupei. Jungtinės veiklos sutarties nuostatos negali būti keičiamos be pirkimą vykdančios organizacijos sutikimo.

4.4. Pirkimą vykdanči organizacija nereikalauja, kad:

4.4.1. tiekėjų grupė, kuri teikdama pasiūlymą buvo sudariusi jungtinės veiklos sutartį ir pateikusi pirkimą vykdančiai organizacijai kartu su pasiūlymu, pateiktą pasiūlymą pripažinus geriausiu ir pirkimą vykdančiai organizacijai pasiūlius sudaryti Sutartį, įgautų tam tikrą teisinę formą.

4.4.2. tiekėjų grupė, kuri teikdama pasiūlymą nebuvo sudariusi jungtinės veiklos sutarties, pateiktą pasiūlymą pripažinus geriausiu ir pirkimą vykdančiai organizacijai pasiūlius sudaryti sutartį, ši tiekėjų grupė sudarė jungtinės veiklos sutartį, įgautų tam tikrą teisinę formą.

4.5. Į pirkimą vykdančios organizacijos pateiktus klausimus atsako įgaliotas bendrą pasiūlymą pateikti tiekėjas.

## 5. TIEKĖJO TEISĖ PASITELKTI TREČIUOSIUS ASMENIS (SUBTIEKIMAS)

5.1. Reikalaujama, kad tiekėjas, teikiantis pasiūlymą savarankiškai arba kaip tiekėjų grupės dalyvis, nurodytų, kokius subtiekėjus, jeigu jie yra žinomi, sutartinių įsipareigojimų vykdymui jis ketina pasitelkti. Jų pasitelkimas nekeičia tiekėjo atsakomybės dėl numatomos sudaryti sutarties įvykdymo, todėl bet koku atveju tiekėjas privalo visiškai prisiimti atsakomybę už subtiekėjų veiklą vykdančią sutartį.

## 6. PASIŪLYMŲ RENGIMAS, PATEIKIMAS, KEITIMAS

6.1. Pateikdamas pasiūlymą Tiekėjas sutinka su šiomis konkurso sąlygomis ir patvirtina, kad jo pasiūlyme pateikta informacija yra teisinga ir apima viską, ko reikia tinkamam pirkimo sutarties įvykdymui. Pateikdamas pasiūlymą Tiekėjas taip pat patvirtina, kad jis pats, taip pat esant poreikiui pasitelkdamas tam reikiamus ekspertus ir specialistus nuodugniai išanalizavimo ir susipažino su visa projektine medžiaga ir informacija, susijusia su pirkimo objektu, patvirtina, kad ji jam yra aiški bei priimtina ir tinkamai atskleista, o sudarius sutartį (jei Tiekėjas būtų pasirinktas) – ji būtų pakankama tokiai sutarčiai pilnai bei tinkamai įvykdyti.

6.2. Pasiūlymas turi būti pateikiamas raštu, pasirašytas Tiekėjo arba jo įgalioto asmens.

6.3. Pasiūlymas turi būti parengtas lietuvių kalba. Jei reikalaujami dokumentai negali būti pateikti lietuvių kalba, turi būti pateiktas patvirtintas vertimas (išverstame dokumente nurodant vertimą atlikusio asmens vardą, pavardę ir parašą).

6.4. Tiekėjas kainos pasiūlymą privalo pateikti pagal konkurso sąlygų 2 priede pateiktą formą. Pasiūlymas teikiamas užklijuotame voke. **Ant voko turi būti užrašytas - pirkėjo pavadinimas: VŠĮ Vilniaus arkivyskupijos ekonomo tarnyba, adresas: S. Skapo g. 4, Vilnius, pirkimo pavadinimas: Lobyno ekspozicinių baldų pirkimas (su pristatymu ir montavimu); tiekėjo pavadinimas ir adresas.** Ant voko taip pat gali būti užrašas „Neatplėšti iki pasiūlymų pateikimo termino pabaigos“. Vokas su pasiūlymu gražinamas jį atsiuntusiam Tiekėjui, jeigu pasiūlymas pateiktas neužklijuotame voke.

6.5. Pasiūlymą sudaro Tiekėjo raštu pateiktų dokumentų visuma:

Eil. Nr.	Dokumentas	Dokumento pateikimas
3.5.1.	Užpildyta pasiūlymo forma, parengta pagal šių pirkimo sąlygų 2 priedą	<i>Pasiūlymas turi būti pateikiamas raštu, pasirašytas Tiekėjo arba jo įgalioto asmens.</i>
3.5.2.	Jungtinės veiklos sutartis (jei pasiūlymą pateikia jungtinės veiklos sutarties pagrindu veikianti tiekėjų grupė)	<i>Pateikiama dokumento kopija</i>

3.5.3*.	Įgaliojimas pateikti ir pasirašyti pasiūlymą ir kitus dokumentus (jei pasiūlymą pateikia įgaliotas asmuo)	Pateikiama dokumento kopija
3.5.4.	Pirkimo sąlygų 6.3. punkte nurodyti vertimai į lietuvių kalbą (jei pasiūlymas yra pateikiamas ne lietuvių kalba)	Pateikiama dokumento kopija
3.5.5.	Kiti reikalaujami dokumentai	Pateikiamos dokumentų kopijos.
3.5.6.	Sutarčių sąrašas (užpildytas pagal konkurso sąlygų Priedo Nr. 3 reikalavimus).	Sąrašas turi būti pateikiamas raštu, pasirašytas Tiekėjo arba jo įgalioto asmens.

**Pastaba:** \*- bet kokie Tiekėjo įgalioto asmens įgalinimai (pateikti ir pasirašyti pasiūlymą ir kitus dokumentus) turi būti patvirtinti pridedamu įgaliojimu (pateikiama dokumento kopija).

6.6. Tiekėjas gali pateikti tik vieną pasiūlymą – individualiai arba kaip tiekėjų grupės narys. Jei tiekėjas pateikia daugiau kaip vieną pasiūlymą arba tiekėjų grupės narys dalyvauja teikiant kelis pasiūlymus, visi tokie pasiūlymai bus atmesti.

6.7. Pasiūlymą tiekėjas gali pateikti tik pilnai pirkimo objekto apimčiai, t. y. tiekėjas turi siūlyti visą nurodytą baldų kiekį.

6.8. Tiekėjams nėra leidžiama pateikti alternatyvių pasiūlymų. Tiekėjui pateikus alternatyvų pasiūlymą, jo pasiūlymas ir alternatyvūs pasiūlymas (alternatyvūs pasiūlymai) bus atmesti.

6.9. **Pasiūlymas turi būti pateiktas iki 2020 m. rugpjūčio mėn. 25 d. 16 val.** (Lietuvos Respublikos laiku) atsiuntus jį paštu, per pasiuntinį ar tiesiogiai atvykus šiuo adresu: *S. Skapo g. 4, Vilnius, darbo valandomis 8:00-17:00 val.* Tiekėjo prašymu, pirkimą vykdanči organizacija nedelsdama pateikia rašytinį patvirtinimą, kad Tiekėjo pasiūlymas yra gautas, ir nurodo gavimo dieną, valandą ir minutę.

6.10. Pirkimą vykdanči organizacija neatsako už pašto vėlavimus ar kitus nenumatytus atvejus, dėl kurių pasiūlymai nebuvo gauti ar gauti pavėluotai. Pavėluotai gauti pasiūlymai neatplėšiami ir gražinami Tiekėjui registruotu laišku.

6.11. Pasiūlymuose nurodoma Baldų kaina pateikiama eurais, turi būti išreikšta ir apskaičiuota taip, kaip nurodyta šių konkurso sąlygų 2 priede. Apskaičiuojant kainą, turi būti atsižvelgta į visas kainos sudėtinės dalis, į techninės specifikacijos reikalavimus ir pan. Į Baldų kainą turi būti įskaityti visi mokesčiai ir visos tiekėjo išlaidos, susijusios su pirkimo objektu (įskaitant, bet neapsiribojant: reikalingų medžiagų / prekių montavimą (jei taikoma), paleidimą (jei taikoma), taip pat ir PVM. Kainos eurais su PVM, pasiūlyme nurodomos suapvalintos, paliekant ne daugiau kaip du skaitmenis po kablelio. Jeigu pasiūlymuose kainos nurodytos užsienio valiuta, jos bus perskaičiuojamos eurais pagal Europos Centrinio Banko skelbiamą orientacinį euro ir užsienio valiutų santykį, o tais atvejais, kai orientacinio euro ir užsienio valiutų santykio Europos Centrinis Bankas neskelbia, - pagal Lietuvos banko nustatomą ir skelbiamą orientacinį euro ir užsienio valiutų santykį paskutinę pasiūlymų pateikimo termino dieną.

6.12. Tiekėjas iki galutinio pasiūlymų pateikimo termino turi teisę pakeisti arba atšaukti savo pasiūlymą. Toks pakeitimas arba pranešimas, kad pasiūlymas atšaukiamas, pripažįstamas galiojančiu, jeigu Pirkimą vykdanči organizacija jį gauna pateiktą raštu iki pasiūlymų pateikimo termino pabaigos.

6.13. Pirkimą vykdanči organizacija neatlygina tiekėjams išlaidų, patirtų rengiant ir pateikiant pasiūlymus.

## 7. PASIŪLYMŲ GALIOJIMO UŽTIKRINIMAS



7.1. Pirkimą vykdanči organizacija nereikalauja pasiūlymo galiojimo užtikrinimo.

## **8. KONKURSO SĄLYGŲ PAAIŠKINIMAS IR PATIKSLINIMAS**

8.1. Pirkimą vykdanči organizacija atsako į kiekvieną Tiekėjo rašytinį prašymą paaiškinti pirkimo sąlygas, jeigu prašymas gautas ne vėliau kaip prieš 3 (tris) darbo dienas iki pirkimo pasiūlymų pateikimo termino pabaigos. Į laiku gautą tiekėjo prašymą paaiškinti konkurso sąlygas pirkimą vykdanči organizacija atsako ne vėliau kaip per 2 darbo dienas nuo jo gavimo dienos ir ne vėliau kaip likus 2 darbo dienoms iki pasiūlymų pateikimo termino pabaigos. Pirkimą vykdanči organizacija, atsakydama tiekėjui, kartu siunčia paaiškinimus ir visiems kitiems tiekėjams, kuriems jis pateikė konkurso sąlygas, bet nenurodo, kuris tiekėjas pateikė prašymą paaiškinti konkurso sąlygas. Tiekėjai turėtų būti aktyvūs ir pateikti klausimus ar paprašyti paaiškinti konkurso sąlygas iš karto jas išanalizavę, atsižvelgdami į tai, kad, pasibaigus pasiūlymų pateikimo terminui, pasiūlymo turinio keisti nebus galima.

8.2. Nesibaigus pasiūlymų pateikimo terminui, pirkimą vykdanči organizacija turi teisę savo iniciatyva paaiškinti, patikslinti konkurso sąlygas.

8.3. Pirkimą vykdanči organizacija nerengs susitikimų su tiekėjais dėl pirkimo dokumentų paaiškinimų.

8.4. Bet kokia informacija, konkurso sąlygų paaiškinimai, pranešimai ar kitas pirkėjo ir tiekėjo susirašinėjimas yra vykdomas šiame punkte nurodytu elektroniniu paštu. Tiesioginį ryšį su tiekėjais įgaliota palaikyti: **veiklos projektų vadovė Vaiva Jurgelaitienė, tel. 8 615 88 078, el. paštas: [vaiva.jurgelaitiene@vilnensis.lt](mailto:vaiva.jurgelaitiene@vilnensis.lt).**

## **9. SUSIPAŽINIMO SU PASIŪLYMAIS PROCEDŪROS**

9.1. Tiekėjai negalės dalyvauti komisijos posėdyje, kuriame susipažįstama su pateiktais pasiūlymais. Pirkimą vykdanči organizacija neteikia informacijos tiekėjams apie pasiūlymus pateikusius tiekėjus, pasiūlytas kainas iki kol bus įvertinti pasiūlymai ir nustatyta pasiūlymų eilė.

9.2. Susipažinimo su pasiūlymais procedūros rezultatus komisija informina protokolu.

9.3. Pasiūlymo kaina:

9.3.1. Siūloma pirkimo kaina yra laikoma tik ta kaina, kurią tiekėjas nurodė pirkimo dokumentų 2 priede pateikdamas pasiūlymą.

9.3.2. Tuo atveju, kai pasiūlyme nurodyta kaina, išreikšta skaičiais, neatitinka kainos, nurodytos žodžiais, teisinga laikoma kaina, nurodyta žodžiais.

9.3.3. Pasiūlymų nagrinėjimo, vertinimo ir palyginimo procedūras atlieka komisija, tiekėjams ar jų įgaliotiems atstovams nedalyvaujant.

## **10. PASIŪLYMŲ NAGRINĖJIMAS IR PASIŪLYMŲ ATMETIMO PRIEŽASTYS**

10.1. Pirkimui pateiktus pasiūlymus nagrinėja ir vertina komisija, tiekėjams ar jų atstovams nedalyvaujant.

10.2. Komisija nagrinėja:

10.2.1. vertinama ar tiekėjo pasiūlyta kaina nėra per didelė ir nepriimtina. Tiekėjo pasiūlyta kaina yra per didelė ir nepriimtina, jeigu ji viršija pirkimą vykdančios organizacijos suplanuotas skirti lėšas;

10.2.2. ar tiekėjai pasiūlyme pateikė visus duomenis, dokumentus ir informaciją, apibrėžtą šiose konkurso sąlygose ir ar pasiūlymas atitinka šiose konkurso sąlygose nustatytus reikalavimus;

10.3. Iškilus klausimams dėl pasiūlymų turinio ir Komisijai raštu paprašius, tiekėjai privalo per Komisijos nurodytą terminą pateikti raštu papildomus paaiškinimus nekeisdami pasiūlymo esmės.

10.4. Jeigu pateiktame pasiūlyme Komisija randa pasiūlyme nurodytos kainos apskaičiavimo klaidų, ji privalo raštu paprašyti tiekėjų per jos nurodytą terminą ištaisyti pasiūlyme pastebėtas aritmetines klaidas, nekeičiant vokų su pasiūlymais atplėšimo posėdžio metu paskelbtos kainos. Taisydamas pasiūlyme nurodytas aritmetines klaidas, tiekėjas neturi teisės atsisakyti kainos sudedamųjų dalių arba papildyti kainą naujomis dalimis.

10.5. Pasiūlymuose nurodytos kainos bus vertinamos eurais.

10.6. Pirkėjo neatmesti pasiūlymai vertinami pagal mažiausios kainos kriterijų.

10.7. Nustatoma pasiūlymų eilė pagal konkurso sąlygose nustatytą pasiūlymo vertinimo kriterijų, t. y. mažiausią kainą.

10.8. Jeigu Tiekėjas pateikė netikslius, neišsamius ar klaidingus dokumentus ar duomenis apie atitiktą pirkimo dokumentų reikalavimams arba šių dokumentų ar duomenų trūksta, pirkimą vykdanči organizacija privalo nepažeisdama lygiateisiškumo ir skaidrumo principų prašyti tiekėją šiuos dokumentus ar duomenis patikslinti, papildyti arba paaiškinti per jos nustatytą protingą terminą. Tikslinami, papildomi, paaiškinami ir pateikiami nauji gali būti tik šie dokumentai: tiekėjo įgaliojimas asmeniui pasirašyti pasiūlymą, jungtinės veiklos sutartis (jei taikoma), ir dokumentai, nesusiję su pirkimo objektu, jo techninėmis charakteristikomis, sutarties vykdymo sąlygomis ar pasiūlymo kaina.

10.9. Iškilus klausimams dėl pasiūlymų turinio, Komisija gali prašyti tiekėjų patikslinti, papildyti arba paaiškinti savo pasiūlymus, tačiau ji negali prašyti, siūlyti arba leisti pakeisti pasiūlymo esmės – pakeisti kainą arba padaryti kitų pakeitimų, dėl kurių pirkimo dokumentų reikalavimų neatitinkantis pasiūlymas taptų atitinkantis pirkimo dokumentų reikalavimus.

10.10. **Komisija atmeta pasiūlymą, jeigu:**

10.10.1. tiekėjo pasiūlyta kaina yra per didelė ir nepriimtina. Tiekėjo pasiūlyta kaina yra per didelė ir nepriimtina, jeigu ji viršija pirkimą vykdančios organizacijos suplanuotas skirtas lėšas;

10.10.2. tiekėjas pateikė daugiau nei vieną pasiūlymą (atmetami visi tiekėjo pasiūlymai);

10.10.3. pasiūlymas neatitiko konkurso sąlygose nustatytų reikalavimų (tiekėjo pasiūlyme nurodytas pirkimo objektas neatitinka reikalavimų, nurodytų techninėje specifikacijoje, ir kt.) arba dalyvis, Pirkėjo prašymu, nekeisdamas pasiūlymo esmės, nepaaiškino savo pasiūlymo;

10.10.4. tiekėjas per Pirkėjo nurodytą terminą neištaisė aritmetinių klaidų ir (ar) nepaaiškino pasiūlymo;

10.10.5. tiekėjas pateikė melagingą informaciją, kurią Pirkimą vykdanči organizacija gali įrodyti bet kokiomis teisėtomis priemonėmis;

10.10.6. apie pasiūlymo atmetimą tiekėjas informuojamas per 3 (tris) darbo dienas nuo šio sprendimo priėmimo dienos.

## **11. PASIŪLYMŲ VERTINIMAS IR SPRENDIMAS DĖL LAIMĖTOJO NUSTATYMO**

11.1. Pasiūlyme nurodyta kaina bus vertinama eurais. Į **pasiūlymo kainą turi būti įskaityti visi mokesčiai ir visos tiekėjo išlaidos, apimančios viską, ko reikia visiškam ir tinkamam sutarties įvykdymui.**

11.2. Išnagrinėjusi, įvertinusi ir palyginusi pateiktus pasiūlymus, Komisija nustato pasiūlymų eilę. Pasiūlymai šioje eilėje surašomi kainos didėjimo tvarka. Jeigu kelių pateiktų pasiūlymų yra vienodos kainos, nustatant pasiūlymų eilę pirmesnis į šią eilę įrašomas tiekėjas, kurio pasiūlymas įregistruotas anksčiausiai.

11.3. Tais atvejais, kai pasiūlymą pateikė tik vienas tiekėjas, pasiūlymų eilė nenustatoma ir jo pasiūlymas laikomas laimėjusiu, jeigu nebuvo atmetas pagal šių konkurso sąlygų nuostatas.

11.4. Mažiausią kainą pasiūlęs tiekėjas yra skelbiamas laimėjusiu konkursą ir jis kviečiamas sudaryti sutartį, nurodant laiką iki kada reikia sudaryti sutartį.

11.5. Jeigu tiekėjas, kurio pasiūlymas pripažintas laimėjusiu, raštu atsisako sudaryti pirkimo sutartį arba iki nurodyto laiko neatvyksta sudaryti pirkimo sutarties arba atsisako pirkimo sutartį sudaryti pirkimo dokumentuose nustatytais sąlygomis, laikoma, kad jis atsisakė sudaryti pirkimo sutartį. Tuo

atveju Komisija siūlo sudaryti pirkimo sutartį tiekėjui, kurio pasiūlymas pagal sudarytą pasiūlymų eilę yra pirmas po tiekėjo, atsisakiusio sudaryti pirkimo sutartį.

## 12. SUTARTIES SĄLYGOS

12.1. Rangos darbų sutarties projektas pateikiamas konkurso sąlygu 4 priede.

## 13. BAIGIAMOSIOS NUOSTATOS

13.1. Tiekėjams pasiūlymų rengimo ir dalyvavimo konkurse išlaidos neatlyginamos.

13.2. Pirkimą vykdanči organizacija bet kuriuo metu iki pirkimo sutarties sudarymo turi teisę nutraukti pirkimo procedūras, jeigu atsirado aplinkybių, kurių nebuvo galima numatyti. Priėmęs sprendimą nutraukti pirkimo procedūras, pirkimą vykdanči organizacija ne vėliau kaip per 3 darbo dienas nuo sprendimo priėmimo apie šį sprendimą praneša visiems pasiūlymus pateikusiems tiekėjams, o jeigu pirkimo procedūros nutraukiamos iki galutinio pasiūlymo pateikimo termino skelbiamas pranešimas apie pirkimo procedūrų nutraukimą interneto svetainėje [www.esinvesticijos.lt](http://www.esinvesticijos.lt).

13.3. Informacija, pateikta pasiūlymuose, tiekėjams ir tretiesiems asmenims, išskyrus asmenis, administruojančius ir audituojančius ES struktūrinių fondų paramos naudojimą, neskelbiama.

13.4. Pirkimą vykdanči organizacija, ne vėliau kaip per 3 darbo dienas po pirkimo sutarties sudarymo, informuoja raštu visus pasiūlymus pateikusius tiekėjus apie pirkimo sutarties sudarymą, nurodydamas tiekėją su kuriuo sudaryta pirkimo sutartis.

]

**TECHNINIAI REIKALAVIMAI**

**PROJEKTAVIMO FIRMA  
UAB "ARCHIVOLTAS"**

Įm..kodas 123978649,  
Universiteto g.4, Vilnius,  
Tel. +370 5 260 9389, m.8 687 21 632,

KOMPLEKSO NR.

**A-2018-61**

STATYTOJAS

**VŠĮ VILNIAUS ARKIVYSKUPIJOS EKONOMO TARNYBA**  
S. Skapo g. 4, LT-01122 Vilnius

KOMPLEKSAS

**VILNIAUS ŠV. TERESĖS BAŽNYČIOS, BASŪJŲ KARMELITŲ VIENUOLYNO  
PASTATŲ IR GYNYBINIŲ STATINIŲ ANSAMBLIS (KODAS 748)**  
Aušros vartų g. 14 Vilnius  
Pastato un. Nr. 1065-0000-1011, žemės sklypo Nr. 0101-0058-0094;  
Vilniaus senamiestis (kodas 16073),  
Vilniaus senojo miesto ir prieiesčių archeologinė vietovė (kodas 25504)  
YPATINGAS STATINYS

OBJEKTAS

**ŠVČ. MERGELĖS MARIJOS, GAILESTINGUMO MOTINOS KOPLYČIA**  
**(kodas 27324)**

STADIJA

DALIS:

**INTERJERO PROJEKTAS**

STATYBOS  
RŪŠIS

TOMAS

**A-2018 – 61– TP K I**

**ŠVČ. MERGELĖS MARIJOS,  
GAILESTINGUMO MOTINOS KOPLYČIA**

Ypatingas statinys (kodas 27324)

Aušros vartų g. 14 Vilnius

INTERJERO PROJEKTAS

**A-2018 – 61– TP K I**

UAB „ARCHIVOLTAS“	PAREIGOS	KVALIFIK. ATEST.NR.	V.PAVARDĖ	PARAŠAS
	Direktorė		A.Samukienė	
	Proj. vadovas	090 (AM), 3243(KPD)	A.Samukienė	

VILNIUS, 2018

VILNIAUS ŠV.TERESĖS BAŽNYČIOS, BASUJŲ KARMELOTŲ  
VIENUOLYNO PASTATŲ IR GYNYBINIŲ STATINIŲ ANSAMBLIS (.k. 748)

**ŠV.MERGELĖS MARIJOS GAILESTINGUMO MOTINOS KOPLYČIA (K. 27324)**

Aušros vartų g.14, Vilnius  
Vilniaus senamiestis –kult.pam. u.o.k. 16073

**LOBYNO INTERJERO PROJEKTAS  
A-2018-61 TP.K.1 LI**

**BYLOS DOKUMENTŲ IR BRĖŽINIŲ ŽINIARAŠTIS**

Eil.Nr.	Pavadinimas	Psl. sk.	Psl.nr.
1	2	3	4
1	Titulinis lapas	1	1 psl.,
2	Bylos dokumentų ir brėžinių žiniaraštis	1	2 psl.,
3	Aiškinamasis raštas	2	3,4 psl.,
4.	Bendri vaizdai - vizualizacijos	3	5 -7 psl.,
	<b>BREŽINIAI</b>		
5	Planas su baldų išdėstymu m 1:100	1	8 psl.,
6	Pjūvis- išsklotinė 1-1 m 1:50	1	9 psl.,
7	Pjūvis- išsklotinė 2-2 m 1:50	1	10 psl.,
8	Pjūvis- išsklotinė 3-3 m 1:50	1	11 psl.,
9	Pjūvis- išsklotinė 4-4 m 1:50	1	12 psl.,
10	Lobyno baldų specifikacija	3	13 - 15 psl.,
11	Ekspонатų išdėstymo schemas	2	16, 17 psl.,
12	Spintos įrengimo schema	1	18 psl.,
13	Esamų elektros skydelių uždengimo schema	1	19 psl.,
14	Apšvietimo ir elektros instaliacijos planas	1	20 psl.,
	<b>PRIEDAI</b>		
15	Ekspонатų sąrašas	2	21, 22 psl.,
16	Ekspонатų vaizdas ir gabaritai	8	23 -30 psl.

Projekto vadovė Alina Samukiene

## AIŠKINAMASIS RAŠTAS

Šioje byloje pateikiami Švč. Mergelės Marijos gailėstingumo motinos koplyčios (k. 27324) Lobyno ekspozicijos interjero projektiniai sprendiniai

### PROJEKTINIAI SPRENDINIAI

Koplyčios ir Lobyno patalpų restauravimo konservavimo tvarkomieji paveldosaugos darbai numatyti projekto dalyse A-2018-61 TPD K 1 ir 2018 61 TP K 2  
Lobyno grindų dangos, sienų ir lubų, durų bei kitų vertingų elementų restauravimo sprendiniai pateikti tvarkybos darbų projekto dalyje.

Ekspozicijos projektas parengtas remiantis Užsakovo suformuota užduotimi, pateiktu eksponatų sąrašu.

Ekspozicija projektuojama esamo lobyno patalpos erdvėje. Vietoje medinės karkasinės pertvaros, skiriančios pagalbinę patalpą nuo ekspozicijos salės, numatyta mūrinė atitvara, nesiekianti lubų plokštumos, maksimaliai paryškina ekspozicijos salės erdvę.

Siūlome skirtingų tipų vitrinas – pastatomas ir pakabinamas.

Eksponatų išdėstymui numatytos panaudoti lobyno salės perimetro sienų plokštumos, išskyrus sieną ašyje 4, kurioje yra plieninės durys į laipinę, apsauginio skydo pakėlimo mechanizmo rankena, keletas elektros instaliacijos ir silpnų srovių skydelių, radiatoriai.

Atitvarinės sienos ekspozicijos salės plokštuma skiriama eksponatų išdėstymui. Kitoje pusėje numatyta pagalbinė sieninė spinta su stumdomomis durimis.

Vieni iš svarbiausių ir gausiausių eksponatų – tai padėkos šventajam paveikslui votai. Jų eksponavimui planuojamos pastatomos vitrinos su įstiklintais atidaromais stalčiais. Vitrinos išdėstomos sienų perimetru.

Dalis votų patalpinti į keletą medinių įstiklintų įrėminimų (žr. sąrašą), kurie eksponuojami pakabinami ant sienų.

Atitvarinės sienos plokštumos centrinėje dalyje eksponuojama švč. Marijos Mergelės paveikslo originalaus dydžio kopija, apatinėje antepediumas.

Abipus paveikslo šonų stiklinėse vitrinose išdėstomi relikvijoriai. Ši kompozicija suformuoja pagrindinį ekspozicijos akcentą.

Centrinėje lobyno salės dalyje numatytos keturios laisvai stovinčios berėmio stiklo vitrinos. Jų viduje numatyti postamentai, kurie yra pritaikomi konkrečiam eksponatui. Siūlome skirtingų tipų vitrinas – pastatomas ir pakabinamas.

Vitrinos, neužgoždamos pagrindinių lobyno eksponatų, suformuoja lobyno ekspozicijos erdvinę struktūrą.

Lobyno sienose esančios nišos panaudojamos ekspozicijai. Pietinėje sienoje (6 ašyje) tarp dviejų langų esančioje nišoje talpinamas kryžius. Iš abiejų jo pusių ant sienos suprojektuotos dvi pakabinamos stiklinės vitrinos.

Langų nišose numatytos nedidelės, pastatomos, langų neužgožiančios stiklinės vitrinos.

Pastatomų vitrinų bazė (cokolis) ir postamentai gaminami iš laminuotų MDP plokščių. Cokolis - su reguliuojamo aukščio kojelėmis. Spalva – tamsiai pilka su ruda atspalviu. Projekto autorių sutikslinama atrinkus laminuotos MDP plokštės gamintoją.

	PROJEKTAVIMO FIRMA "ARCHIVOLTAS" Universiteto g.4, Vilnius Tel./ fax (8 5 ) 26093 89, m.8 687 21 632			VILNIAUS ŠV.TERESĖS BAŽNYČIOS, BASŲJŲ KARMELITŲ VIENUOLYNŲ IR GYNYBINIŲ STATINIŲ ANSAMBLIS (k.748) Aušros vartų g.14, Vilnius. Vilniaus senamiestis - u.o.k.16073, Vilniaus senojo miesto ir piemiesčių archeologinė vietovė - u.o.k. 25504			
090 (AM) 3243(KPD)	SPV	A.SAMUKIENE			ŠVČ. MERGELĖS MARIJOS, GAILESTINGUMO MOTINOS KOPLYČIA LOBYNO INTERJERO PROJEKTAS	Laida	
A1117; 2951 (KPD)	SPDV	D.ČEPONIS				0	
	ARCH	I.MIŠKINIS			AIŠKINAMASIS RAŠTAS	Lapas	
						Lapų	
KALBA LT	VŠĮ VILNIAUS ARKIVYSKUPIJOS EKONOMO TARNYBA Skapo g. 14, LT-01122 Vilnius			A - 2018 – 61-TP K I		1	2

Stiklo vitrinos gaminamos iš specialaus muziejinio antirefleksinio ir antistatinio, atsparaus dūžiams ir subraižymui, neturinčio atspalvio stiklo. Viena iš stiklo plokštumų – varstoma ant „užslėptų“ šarnyrų. Užrakinimo mechanizmas turi būti apatinėje vitrinos dalyje, sumontuota paslėptai.

Vidiniai postamentai eksponatams gaminami integralūs, su galimybe nesudėtingai keisti pritaikant pagal eksponatų gabaritus.

Votų eksponavimui skirti įstiklinti stalčiai turi būti rakinami.

Sienoje ašyje 4 esančios elektros instaliacijos, naudojamos ne lobyno patalpos reikmėms išmontavimas nenumatomas. Šios instaliacijos uždengimui projektuojami sienų spalvos rakinami MDP plokščių skydai ant vyrių.

Eksponatų ir patalpos apšvietimui numatyta integrali, bėginė sistema, prie kurios, atsižvelgiant į ekspozicijos ir eksponatų specifiką atrenkami ir tvirtinami šviestuvai. Numatyta galimybė pajungti šviestuvus vitrinų apšvietimui.

Patalpos perimetru projektuojami kištukiniai lizdai.

Šviestuvai parenkami pagal normatyvus ir numatytų eksponuoti objektų jautrumą šviesai.

Apšvietumo lygis galutinai derinamas su ekspozicijos sudarytojais įvertinus ekspozicijai atrinktų eksponatų charakteristikas.

Inžinerinių sistemų sprendinius detaliau žr. A-2018 61.TP K2.

Esami radiatoriai keičiami į stilistiškai tinkamus ketinius radiatorius. Jų išdėstymas suderintas su interjero sprendimu. Lobyno patalpos vėdinimui oro pritekėjimo plafonai parenkami autorinės priežiūros tvarka.

Visos ekspozicijos įrangai naudojamos medžiagos ir įranga turi atitikti muziejams taikomus reikalavimus, negali būti pagaminti naudojant medžiagas, galinčias pakenkti eksponatams.

Detaliau žr. grafinėje dalyje.

A - 2018 – 61- TP K I	Lapas	Lapų	Laida
	2	2	0









PATALPŲ EKSPLIKACIJA		
Nr.	PATALPOS PAVADINIMAS	PLOTAS
1	Lifto holas	6,50 m <sup>2</sup>
2	Holas	15,00 m <sup>2</sup>
3	Koplyčia	33,00 m <sup>2</sup>
4	Zakristija	27,50 m <sup>2</sup>
5	Lobynas	60,50 m <sup>2</sup>

### SUTARTINIAI ŽYMĖJIMAI

	ESAMOS SIENOS
	PASTATOMOS VITRINOS 100X100X230
	PASTATOMOS VITRINOS SU STALČIAIS 80X50X130
	PASTATOMOS VITRINOS SU STALČIAIS 80X50X130
	PASTATOMOS VITRINOS 60X40X220
	PASTATOMA STIKLINĖ VITRINA 100X30X130
	PASTATOMA STIKLINĖ VITRINA 120X50X100
	PASTATOMA STIKLINĖ VITRINA 70X40X60
	PAKABINAMOS STIKLINĖS VITRINOS 50X40X120
	PAKABINAMOS STIKLINĖS VITRINOS (viršutinės) 60X30X95
	PAKABINAMOS STIKLINĖS VITRINOS (apatinės) 60X30X75
	KABINAMI ĮREMINTI VOTAI 80x150
	ŠVČ. MERGELĖS MARIJOS, GAILESTINGUMO MOTINOS PAVEIKSLO KOPIJA
	ANTEPEDIUOMO POSTAMENTAS 325x40x130
	SEKCIJINĖ SPINTA SU STUMDOMOMIS DURIMIS 55X460X240
	RADIATORIAI 198X16X58; 90X7X98
	APŠVIETIMAS

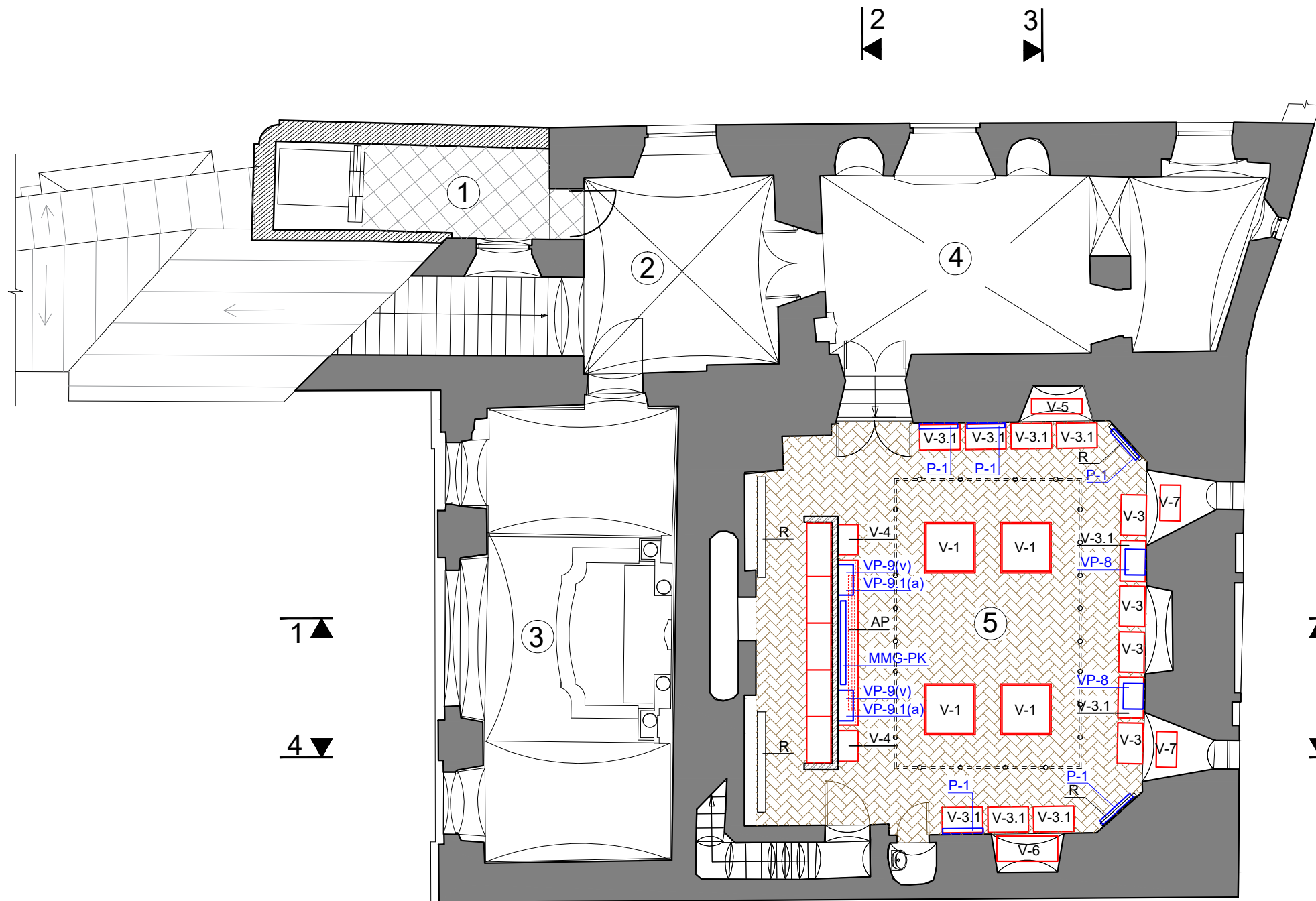

PLANAS SU BALDŲ IŠDĖSTYMU M1:100

PROJEKTAVIMO FIRMA "ARCHIVOLTAS" Universiteto g. Nr.4, Vilnius Tel. 260 93 89, mob. 8 687 21 632		VILNIAUS ŠV. TERESĖS BAŽNYČIOS, BASŲJŲ KARMELITŲ VIENUOLYNŲ IR GYNYBINIŲ STATINIŲ ANSAMBLIS (k.748) Aušros vartų g.14, Vilnius. Vilniaus senamiestis - u.o.k.16073, Vilniaus senjojo miesto ir piemiesčių archeologinė vietovė - u.o.k. 25504	
090 (AM) 3243(KPD)	PV	A. SAMUKIENĖ	2018
1117 (AM) 2951 (KPD)	Arch.	D. ČEAPONIS	2018
	Arch.	I. MIŠKINIS	2018
KALBA LT		VšĮ „Vilniaus arkivyskupijos ekonomo tarnyba“ S. Skapo g. 4, LT-01122, Vilnius. Tel. 2621757	
ŠVČ. MERGELĖS MARIJOS, GAILESTINGUMO MOTINOS KOPLYČIA Ypatingas statinys (k. 27324) LOBYNO INTERJERO PROJEKTAS			Laida
PLANAS SU BALDŲ IŠDĖSTYMU M1:100 VARIANTAS 1			0
A 2018 - 61 TP K I			Lapas
			Lapų
			2



**SUTARTINIAI ŽYMĖJIMAI**

	ESAMOS SIENOS
<span style="border: 1px solid red; padding: 2px;">V-1</span>	PASTATOMOS VITRINOS 100X100X230
<span style="border: 1px solid red; padding: 2px;">V-3</span>	PASTATOMOS VITRINOS SU STALČIAIS 80X50X130
<span style="border: 1px solid red; padding: 2px;">V-3.1</span>	PASTATOMOS VITRINOS SU STALČIAIS 80X50X130
<span style="border: 1px solid red; padding: 2px;">V-4</span>	PASTATOMOS VITRINOS 60X40X220
<span style="border: 1px solid red; padding: 2px;">V-5</span>	PASTATOMA STIKLINĖ VITRINA 100X30X130
<span style="border: 1px solid red; padding: 2px;">V-6</span>	PASTATOMA STIKLINĖ VITRINA 120X50X100
<span style="border: 1px solid red; padding: 2px;">V-7</span>	PASTATOMA STIKLINĖ VITRINA 70X40X60

	VP-8	PAKABINAMOS STIKLINĖS VITRINOS 50X40X120
	VP-9(v)	PAKABINAMOS STIKLINĖS VITRINOS (viršutinės) 60X30X95
	VP-9.1(a)	PAKABINAMOS STIKLINĖS VITRINOS (apatinės) 60X30X75
	P-1	KABINAMI JREMINTI VOTAI 80x150
	MMG-PK	ŠVČ. MERGELĖS MARIJOS, GAILESTINGUMO MOTINOS PAVEIKSLO KOPIJA
	AP	ANTEPEDIUOMO POSTAMENTAS 325x40x130
		SEKCIJINĖ SPINTA SU STUMDOMOMIS DURIMIS 55X460X240
		RADIATORIAI

**IŠKLOTINĖ 1-1 M1:50**

<b>PROJEKTAVIMO FIRMA "ARCHIVOLTAS"</b> Universiteto g. Nr.4, Vilnius Tel. 260 93 89, mob. 8 687 21 632		VILNIAUS ŠV.TERESĖS BAŽNYČIOS, BASŪJŲ KARMELITŲ VIENUOLYNO IR GYNYBINIŲ STATINIŲ ANSAMBLIS Ypatingas statinys (k. 27322), u.nr.1065-0000-1011. Aušros vartų g.14, Vilnius. Vilniaus senamiestis -u.o.k.16073, Senojo miesto vietos -u.o.k. 2951	
090 (AM) 3243(KPD)	PV	A. SAMUKIENĖ	2018
1117 (AM) 2951 (KPD)	Arch.	D.ČEPONIS	2018
	Arch.	I. MIŠKINIS	2018
IŠKLOTINĖ 1-1 M1:50			Laida 0
VšĮ „Vilniaus arkivyskupijos ekonomo tarnyba“ S. Skapo g. 4, LT-01122, Vilnius. Tel. 2621757			Lapas I-2
A 2018 - 61 TPD K LI			Lapų



**SUTARTINIAI ŽYMĖJIMAI**

	ESAMOS SIENOS
	PASTATOMOS VITRINOS 100X100X230
	PASTATOMOS VITRINOS SU STALČIAIS 80X50X150
	PASTATOMOS VITRINOS SU STALČIAIS 80X50X130
	PASTATOMOS VITRINOS SU STALČIAIS 80X50X130
	PASTATOMOS VITRINOS 60X40X220
	PASTATOMA STIKLINĖ VITRINA 100X30X130
	PASTATOMA STIKLINĖ VITRINA 120X50X100

	PASTATOMA STIKLINĖ VITRINA 70X40X60
	PAKABINAMOS STIKLINĖS VITRINOS 50X40X120
	PAKABINAMOS STIKLINĖS VITRINOS (viršutinės) 60X30X95
	PAKABINAMOS STIKLINĖS VITRINOS (apatinės) 60X30X75
	KABINAMI ĮREMINTI VOTAI 80x150
	ŠVČ. MERGELĖS MARIJOS, GAILESTINGUMO MOTINOS PAVEIKSLO KOPIJA
	ANTEPEDIJUMO POSTAMENTAS 325x40x130
	SEKCIJINĖ SPINTA SU STUMDOMOMIS DURIMIS 55X460X240



**IŠKLOTINĖ 2-2 M1:50**

<b>PROJEKTAVIMO FIRMA "ARCHIVOLTAS"</b> Universiteto g. Nr.4, Vilnius Tel. 260 93 89, mob. 8 687 21 632		<b>VILNIAUS ŠV. TERESĖS BAŽNYČIOS, BASŪJŲ KARMELOTŲ VIENUOLYNO IR GYNYBINIŲ STATINIŲ ANSAMBLIS</b> Ypatingas statinys (k. 27322), u.nr.1065-0000-1011. Aušros vartų g.14, Vilnius. Vilniaus senamiestis -u.o.k.16073, Senojo miesto vietos -u.o.k. 2951	
090 (AM) 3243(KPD)	PV	A. SAMUKIENĖ	2018
1117 (AM) 2951 (KPD)	Arch.	D.ČEPONIS	2018
	Arch.	I. MIŠKINIS	2018
<b>IŠKLOTINĖ 2-2 M1:50</b>			Laida
			0
TDP	VšĮ „Vilniaus arkivyskupijos ekonomo tarnyba“ S. Skapo g. 4, LT-01122, Vilnius. Tel. 2621757		Lapas
A 2018 - 61 TPD K LI			Lapų
			I-3



**SUTARTINIAI ŽYMĖJIMAI**

	ESAMOS SIENOS
<span style="border: 1px solid red; padding: 2px;">V-1</span>	PASTATOMOS VITRINOS 100X100X230
<span style="border: 1px solid red; padding: 2px;">V-3</span>	PASTATOMOS VITRINOS SU STALČIAIS 80X50X130
<span style="border: 1px solid red; padding: 2px;">V-3.1</span>	PASTATOMOS VITRINOS SU STALČIAIS 80X50X130
<span style="border: 1px solid red; padding: 2px;">V-4</span>	PASTATOMOS VITRINOS 60X40X220
<span style="border: 1px solid red; padding: 2px;">V-5</span>	PASTATOMA STIKLINĖ VITRINA 100X30X130
<span style="border: 1px solid red; padding: 2px;">V-6</span>	PASTATOMA STIKLINĖ VITRINA 120X50X100
<span style="border: 1px solid red; padding: 2px;">V-7</span>	PASTATOMA STIKLINĖ VITRINA 70X40X60

	VP-8	PAKABINAMOS STIKLINĖS VITRINOS 50X40X120
	VP-9(v)	PAKABINAMOS STIKLINĖS VITRINOS (viršutinės) 60X30X95
	VP-9.1(a)	PAKABINAMOS STIKLINĖS VITRINOS (apatinės) 60X30X75
	P-1	KABINAMI ĮREMINTI VOTAI 80x150
	MMG-PK	ŠVČ. MERGELĖS MARIJOS, GAILESTINGUMO MOTINOS PAVEIKSLO KOPIJA
	AP	ANTEPEDIUOMO POSTAMENTAS 325x40x130
		SEKCIJINĖ SPINTA SU STUMDOMOMIS DURIMIS 55X460X240



**IŠKLOTINĖ 3-3 M1:50**

<b>PROJEKTAVIMO FIRMA "ARCHIVOLTAS"</b> Universiteto g. Nr.4, Vilnius Tel. 260 93 89, mob. 8 687 21 632		<b>VILNIAUS ŠV. TERESĖS BAŽNYČIOS, BASŪJŲ KARMELITŲ VIENUOLYNO IR GYNYBINIŲ STATINIŲ ANSAMBLIS</b> Ypatingas statinys (k. 27322), u.nr.1065-0000-1011. Aušros vartų g.14, Vilnius. Vilniaus senamiestis -u.o.k.16073, Senojo miesto vietos -u.o.k. 2951	
090 (AM) 3243(KPD)	PV	A. SAMUKIENĖ	2018
1117 (AM) 2951 (KPD)	Arch.	D.ČEPONIS	2018
	Arch.	I. MIŠKINIS	2018
TDP		VšĮ „Vilniaus arkivyskupijos ekonomo tarnyba“ S. Skapo g. 4, LT-01122, Vilnius. Tel. 2621757	
IŠKLOTINĖ 3-3 M1:50			Laida 0
A 2018 - 61 TPD K LI			Lapas I-4



IŠKLOTINĖ 4-4 M1:50

**SUTARTINIAI ŽYMĖJIMAI**

	ESAMOS SIENOS
	PASTATOMOS VITRINOS 100X100X230
	PASTATOMOS VITRINOS SU STALČIAIS 80X50X130
	PASTATOMOS VITRINOS SU STALČIAIS 80X50X130
	PASTATOMOS VITRINOS 60X40X220
	PASTATOMA STIKLINĖ VITRINA 100X30X130
	PASTATOMA STIKLINĖ VITRINA 120X50X100
	PASTATOMA STIKLINĖ VITRINA 70X40X60

	VP-8	PAKABINAMOS STIKLINĖS VITRINOS 50X40X120
	VP-9(v)	PAKABINAMOS STIKLINĖS VITRINOS (viršutinės) 60X30X95
	VP-9.1(a)	PAKABINAMOS STIKLINĖS VITRINOS (apatinės) 60X30X75
	P-1	KABINAMI ĮREMINTI VOTAI 80x150
	MMG-PK	ŠVČ. MERGELĖS MARIJOS, GAILESTINGUMO MOTINOS PAVEIKSLO KOPIJA
	AP	ANTEPEDIUOMO POSTAMENTAS 325x40x130
		SEKCIJINĖ SPINTA SU STUMDOMOMIS DURIMIS 55X460X240
		RADIATORIAI

<b>PROJEKTAVIMO FIRMA "ARCHIVOLTAS"</b> Universiteto g. Nr.4, Vilnius Tel. 260 93 89, mob. 8 687 21 632		VILNIAUS ŠV.TERESĖS BAŽNYČIOS, BASŪJŲ KARMELITŲ VIENUOLYNO IR GYNYBINIŲ STATINIŲ ANSAMBLIS Ypatingas statinys (k. 27322), u.nr.1065-0000-1011. Aušros vartų g.14, Vilnius. Vilniaus senamiestis -u.o.k.16073, Senojo miesto vietos -u.o.k. 2951			
090 (AM) 3243(KPD)	PV	A. SAMUKIENĖ	2018	ŠVČ. MERGELĖS MARIJOS, GAILESTINGUMO MOTINOS KOPLYČIA (k. 27324) LOBYNO INTERJERO PROJEKTAS	Laida
1117 (AM) 2951 (KPD)	Arch.	D.ČEPONIS	2018		0
	Arch.	I. MIŠKINIS	2018		
TDP	VšĮ „Vilniaus arkivyskupijos ekonomo tarnyba“ S. Skapo g. 4, LT-01122, Vilnius. Tel. 2621757			IŠKLOTINĖ - PJŪVIS 4-4 M1:100	Lapas
	A 2018 - 61 TPD K LI			I-5	Lapų





Žymėjimas	Gaminys	Matmenys (mm)	Kiekis (vnt.)	Pastabos
V-1		100x100x230	4	Atskirai stovinti grūdinto stiklo vitrina. Užrakinimo mechanizmą numatyti cokolinėje dalyje. Ekspozicijai formuoti projektuojamos skirtingų gabaritų pakylos iš metalo ar dažyto medžio.
V-3		80x50x130	4	Pastatoma vitrina su stalčiais. Stalčiais pilno ištraukimo, varstomi nuo paspaudimo. Viršutinė dalis grūdinto stiklo.
V-3.1		80x50x130	9	Pastatoma vitrina su stalčiais. Stalčiais pilno ištraukimo, varstomi nuo paspaudimo. Viršutinė dalis grūdinto stiklo.
V-4		60x40x220	2	Grūdinto stiklo pastatoma vitrina. Užrakinimo mechanizmą numatyti cokolinėje dalyje. Ekspozicijai formuoti projektuojamos skirtingų gabaritų pakylos iš metalo ar dažyto medžio.

<b>PROJEKTAVIMO FIRMA "ARCHIVOLTAS"</b> Universiteto g. Nr.4, Vilnius Tel. 260 93 89, mob. 8 687 21 632		VILNIAUS ŠV. TERESĖS BAŽNYČIOS, BASŪJŲ KARMELITŲ VIENUOLYNO IR GYNYBINIŲ STATINIŲ ANSAMBLIS (k.748) Aušros vartų g.14, Vilnius. Vilniaus senamiestis - u.o.k.16073, Vilniaus senojo miesto ir pietiesčių archeologinė vietovė - u.o.k. 25504	
090 (AM) 3243(KPD)	PV	A. SAMUKIENĖ	2018
1117 (AM) 2951 (KPD)	Arch.	D.ČEAPONIS	2018
	Arch.	I. MIŠKINIS	2018
ŠVČ. MERGELĖS MARIJOS, GAILESTINGUMO MOTINOS KOPLYČIA Ypatingas statinys (k. 27324) LOBYNO INTERJERO PROJEKTAS			Laida
LOBYNO BALDŲ SPECIFIKACIJA			0
KALBA LT	VšĮ „Vilniaus arkivyskupijos ekonomo tarnyba“ S. Skapo g. 4, LT-01122, Vilnius. Tel. 2621757		A 2018 - 61 TP K I Lapas I-11

Žymėjimas	Gaminys	Matmenys (mm)	Kiekis (vnt.)	Pastabos
V-5		100x30x130	1	Grūdinto stiklo vitrina. Užrakinimo mechanizmą numatyti cokolinėje dalyje.
V-6		120x50x100	1	Grūdinto stiklo vitrina. Užrakinimo mechanizmą numatyti cokolinėje dalyje.
V-7		70x40x60	2	Grūdinto stiklo vitrina. Užrakinimo mechanizmą numatyti cokolinėje dalyje.
VP-8		50x40x120	2	Grūdinto stiklo pakabinama vitrina. Užrakinimo mechanizmą numatyti cokolinėje dalyje.
VP-9(v)		60x30x95	2	Grūdinto stiklo pakabinama vitrina. Užrakinimo mechanizmą numatyti cokolinėje dalyje.
VP-9.1(a)		60x30x75	2	Grūdinto stiklo pakabinama vitrina. Užrakinimo mechanizmą numatyti cokolinėje dalyje.

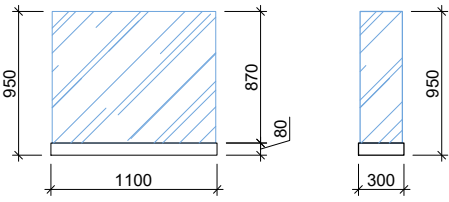
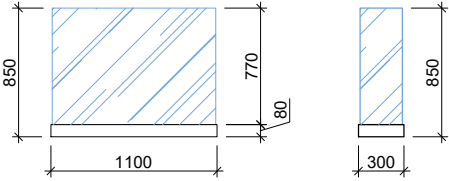
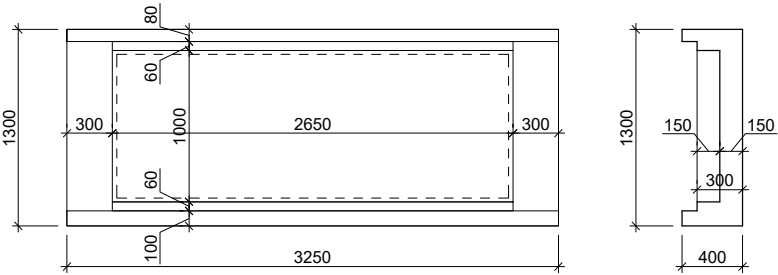
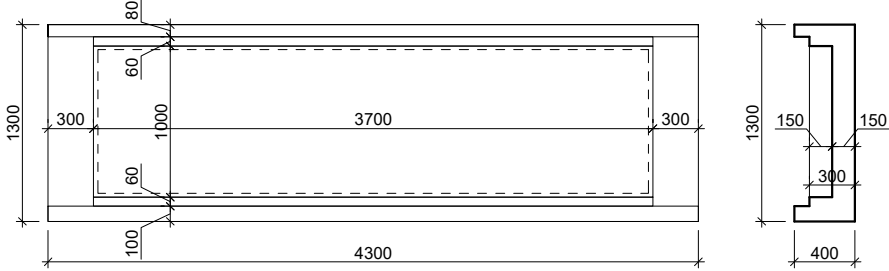
<b>PROJEKTAVIMO FIRMA "ARCHIVOLTAS"</b> Universiteto g. Nr.4, Vilnius Tel. 260 93 89, mob. 8 687 21 632		VILNIAUS ŠV. TERESĖS BAŽNYČIOS, BASŪJŲ KARMELITŲ VIENUOLYNO IR GYNYBINIŲ STATINIŲ ANSAMBLIS (k.748) Aušros vartų g.14, Vilnius. Vilniaus senamiestis - u.o.k.16073, Vilniaus senjojo miesto ir pietiesčių archeologinė vietovė - u.o.k. 25504		
090 (AM) 3243(KPD)	PV	A. SAMUKIENĖ		2018
1117 (AM) 2951 (KPD)	Arch.	D.ČEAPONIS		2018
	Arch.	I. MIŠKINIS		2018
ŠVČ. MERGELĖS MARIJOS, GAILESTINGUMO MOTINOS KOPLYČIA Ypatingas statinys (k. 27324) LOBYNO INTERJERO PROJEKTAS				Laida
LOBYNO BALDŲ SPECIFIKACIJA				0
KALBA LT	VšĮ „Vilniaus arkivyskupijos ekonomo tarnyba“ S. Skapo g. 4, LT-01122, Vilnius. Tel. 2621757			A 2018 - 61 TP K I
	Lapas			Lapų
	I-12			

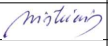
Žymėjimas	Gaminys	Matmenys (mm)	Kiekis (vnt.)	Pastabos	
VP-10(v)		110x30x95	2	Grūdinto stiklo pakabinama vitrina. Užrakinimo mechanizmą numatyti cokolinėje dalyje.	
VP-10.1(a)		110x30x85	2	Grūdinto stiklo pakabinama vitrina. Užrakinimo mechanizmą numatyti cokolinėje dalyje.	
AP	 325x40x123		1	Antepediuomo postamentas. Gaminys iš laminuotų MDP plokščių.	
AP1	 4300x40x130			Antepediuomo postamentas. Gaminys iš laminuotų MDP plokščių.	
<p><b>PROJEKTAVIMO FIRMA "ARCHIVOLTAS"</b>  Universiteto g. Nr.4, Vilnius  Tel. 260 93 89, mob. 8 687 21 632</p> <p>VILNIAUS ŠV.TERESĖS BAŽNYČIOS, BASŪJŲ KARMELITŲ VIENUOLYNO IR GYNYBINIŲ STATINIŲ ANSAMBLIS (k.748)  Aušros vartų g.14, Vilnius. Vilniaus senamiestis - u.o.k.16073,  Vilniaus senojo miesto ir pietiesčių archeologinė vietovė - u.o.k. 25504</p> <p>ŠVČ. MERGELĖS MARIJOS,  GAILESTINGUMO MOTINOS KOPLYČIA  Ypatingas statinys (k. 27324)  LOBYNO INTERJERO PROJEKTAS</p> <p>LOBYNO BALDŲ SPECIFIKACIJA</p>					
090 (AM) 3243(KPD)	PV	A. SAMUKIENĖ		2018	
1117 (AM) 2951 (KPD)	Arch.	D.ČEAPONIS		2018	
	Arch.	I. MIŠKINIS		2018	
KALBA LT	VšĮ „Vilniaus arkivyskupijos ekonomo tarnyba“ S. Skapo g. 4, LT-01122, Vilnius. Tel. 2621757			A 2018 - 61 TP K I	Laida 0
					Lapas I-13
					Lapų

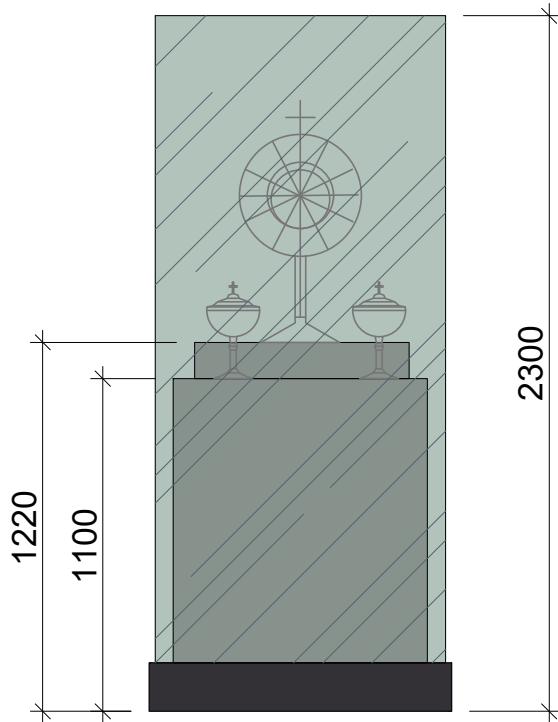

V-1 var.1

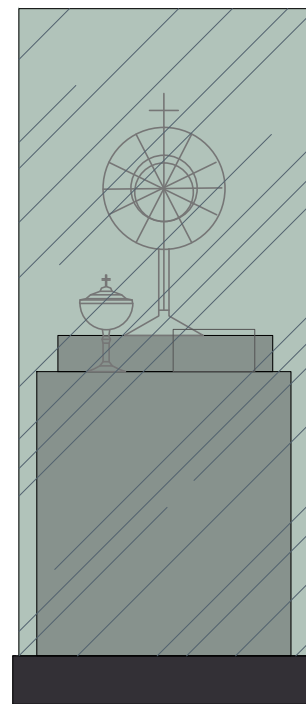

V-1 var.2

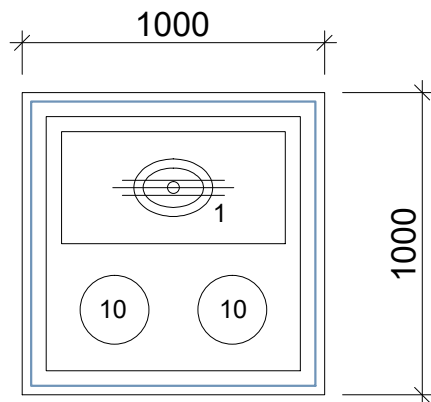

Var.1 VAIZDAS IŠ VIRŠAUS

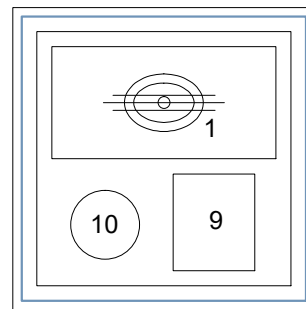

Var.2 VAIZDAS IŠ VIRŠAUS

**EKSPONATŲ SĄRAŠAS**

1. MONSTRANCIJA (V-4); (V-1)
2. RELIKVIJORIUS (su kaukole) (V-1); (VP-10.1(a))
3. PORINIAI RELIKVIJORIAI (VP-9(v)); (VP-10(v))
4. PORINIAI RELIKVIJORIAI (VP-9.1(a)); (VP-10(v))
5. RELIKVIJORIUS (karsto formos) (V-6)
6. ALTORIAUS KRYŽIUS (V-4); (V-1)
7. UMBRAKULIS (V-5)
8. ĮRĖMINTI VOTAI (P-1)

9. MIŠIOLO VIRŠELIS (V-1); (V-3.1)
10. KOMUNINĖS (V-1)
11. TAURĖS (V-1); (V-7)
12. RELIKVIJORIAI (V-1)
13. TAURĖS (dovana) (V-1); (V-7)
14. AŠOTIS (V-1); (V-7)
15. ANTEPEDIUMAS (AP)
16. AUŠROS VARTŲ MARIJOS PAVEIKSLO KOPIJA (MMG-PK)
17. KARŪNA(OS) (V-1);(VP-10(a))

	<b>PROJEKTAVIMO FIRMA "ARCHIVOLTAS"</b> Universiteto g. Nr.4, Vilnius Tel. 260 93 89, mob. 8 687 21 632			VILNIAUS ŠV.TERESĖS BAŽNYČIOS, BASŪJŲ KARMELITŲ VIENUOLYNO IR GYNYBINIŲ STATINIŲ ANSAMBLIS (k.748) Aušros vartų g.14, Vilnius. Vilniaus senamiestis - u.o.k.16073, Vilniaus senojo miesto ir pietiesčių archeologinė vietovė - u.o.k. 25504	
090 (AM) 3243(KPD)	PV	A. SAMUKIENĖ		2018	ŠVČ. MERGELĖS MARIJOS, GAILESTINGUMO MOTINOS KOPLYČIA Ypatingas statinys (k. 27324) LOBYNO INTERJERO PROJEKTAS
1117 (AM) 2951 (KPD)	Arch.	D.ČEAPONIS		2018	
	Arch.	I. MIŠKINIS		2018	
					<b>EKSPONATŲ IŠDĖSTYMO SCHEMA</b> <b>VIRINOSE V-1</b>
					Laida
					0
KALBA LT	VšĮ „Vilniaus arkivyskupijos ekonomo tarnyba“ S. Skapo g. 4, LT-01122, Vilnius. Tel. 2621757				Lapas
				A 2018 - 61 TP K I	Lapų
					I-14

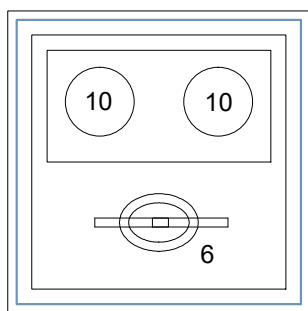

V-1 var.3

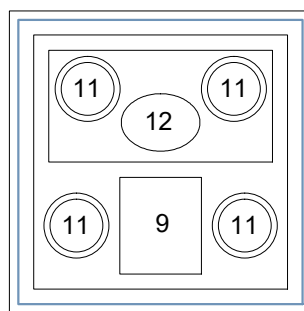

V-1 var.4

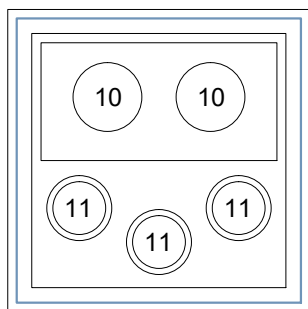

V-1 var.5

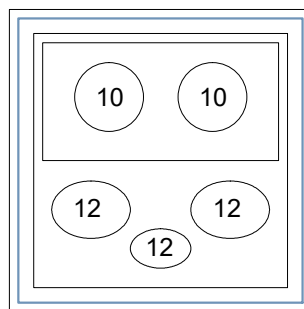

V-1 var.6

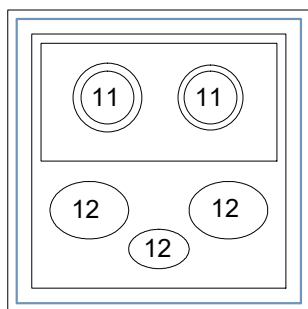

V-1 var.7

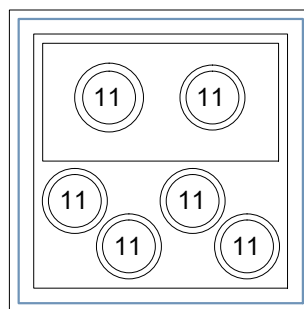

V-1 var.8

**EKSPONATŲ SĄRAŠAS IR JŲ IŠDĖSTYMAS VITRINOSE**

1. MONSTRANCIJA (V-4); (V-1)
2. RELIKVIJORIUS (su kaukole) (V-1); (VP-10.1(a))
3. PORINIAI RELIKVIJORIAI (VP-9(v)); (VP-10(v))
4. PORINIAI RELIKVIJORIAI (VP-9.1(a)); (VP-10(v))
5. RELIKVIJORIUS (karsto formos) (V-6)
6. ALTORIAUS KRYŽIUS (V-4); (V-1)
7. UMBRAKULIS (V-5)
8. ĮRĖMINTI VOTAI (P-1)

9. MIŠIOLO VIRŠELIS (V-1); (V-3.1)
10. KOMUNINĖS (V-1)
11. TAURĖS (V-1); (V-7)
12. RELIKVIJORIAI (V-1)
13. TAURĖS (dovana) (V-1); (V-7)
14. AŠOTIS (V-1); (V-7)
15. ANTEPEDIUMAS (AP)
16. AUŠROS VARTŲ MARIJOS PAVEIKSLO KOPIJA (MMG-PK)
17. KARŪNA(OS) (V-1);(VP-10(a))

	<b>PROJEKTAVIMO FIRMA "ARCHIVOLTAS"</b> Universiteto g. Nr.4, Vilnius Tel. 260 93 89, mob. 8 687 21 632			VILNIAUS ŠV.TERESĖS BAŽNYČIOS, BASŪJŲ KARMELITŲ VIENUOLYNO IR GYNYBINIŲ STATINIŲ ANSAMBLIS (k.748) Aušros vartų g.14, Vilnius. Vilniaus senamiestis - u.o.k.16073, Vilniaus senojo miesto ir pietiesčių archeologinė vietovė - u.o.k. 25504	
090 (AM) 3243(KPD)	PV	A. SAMUKIENĖ		2018	ŠVČ. MERGELĖS MARIJOS, GAILESTINGUMO MOTINOS KOPLYČIA Ypatingas statinys (k. 27324) LOBYNO INTERJERO PROJEKTAS
1117 (AM) 2951 (KPD)	Arch.	D.ČEAPONIS		2018	
	Arch.	I. MIŠKINIS		2018	
					EKSPONATŲ IŠDĖSTYMO SCHEMA VIRINOSE V-1
					Laida
					0
KALBA LT	VšĮ „Vilniaus arkivyskupijos ekonomo tarnyba“ S. Skapo g. 4, LT-01122, Vilnius. Tel. 2621757			A 2018 - 61 TP K I	
					Lapas
					I-15
					Lapų

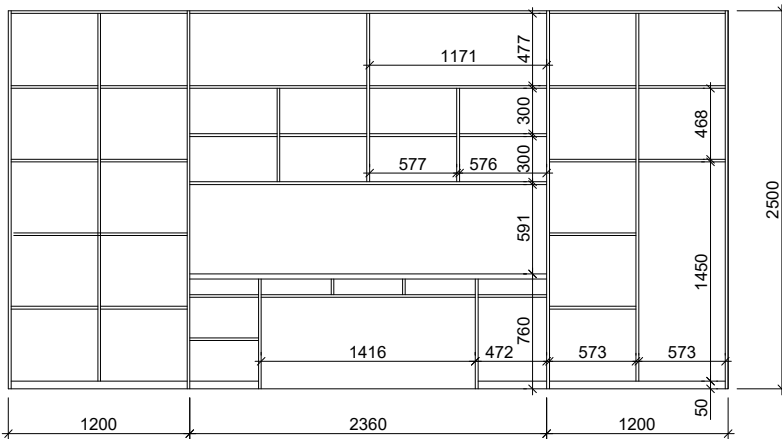
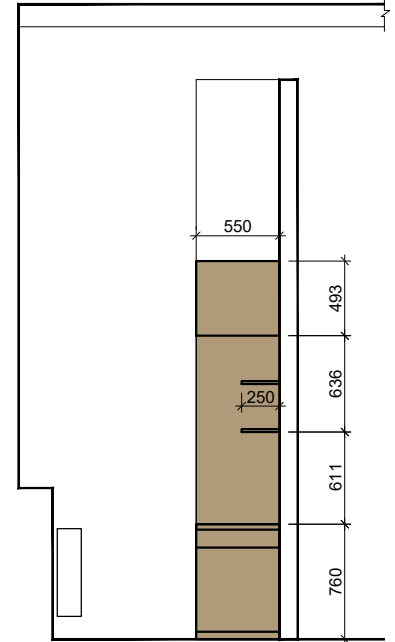
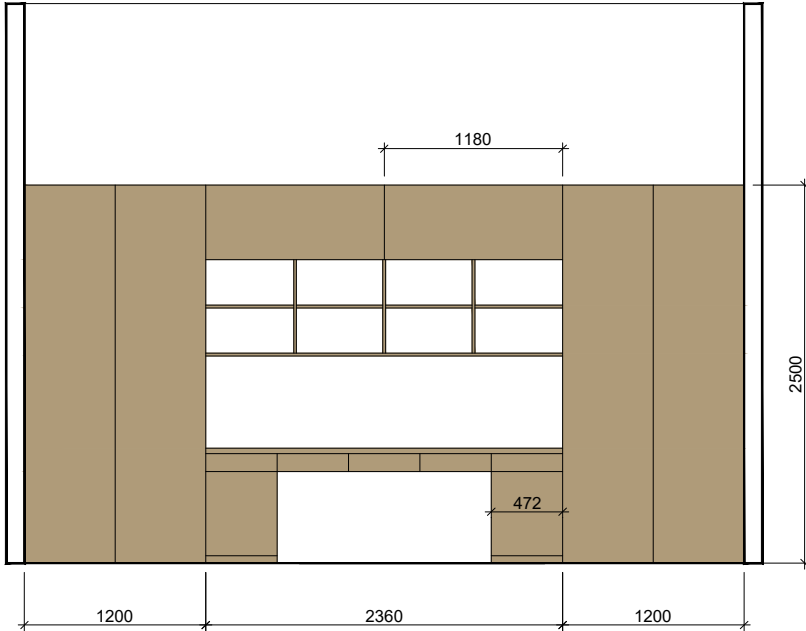
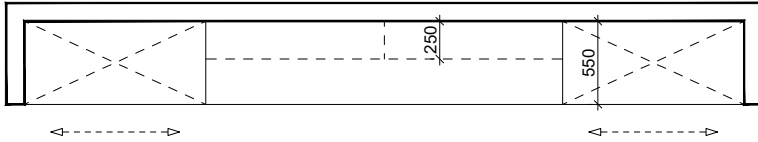

**PASTABOS:**

1. Baldas gaminamas pagal brėžinius, gamintojui patikslinus matmenis natūroje.
2. Baldo durelių varstymą spręsti su gamintoju.
3. Baldos gaminamas iš MDP laminuotų plokščių.
4. Gamybos metu vykdomus pakeitimus derinti su projekto autoriais.
5. Matmenys būtina tikslinti vietoje.

	<b>PROJEKTAVIMO FIRMA "ARCHIVOLTAS"</b> Universiteto g. Nr.4, Vilnius Tel. 260 93 89, mob. 8 687 21 632			VILNIAUS ŠV.TERESĖS BAŽNYČIOS, BASŪJŲ KARMELITŲ VIENUOLYNO IR GYNYBINIŲ STATINIŲ ANSAMBLIS (k.748) Aušros vartų g.14, Vilnius. Vilniaus senamiestis - u.o.k.16073, Vilniaus senjojo miesto ir pietiesčių archeologinė vietovė - u.o.k. 25504					
090 (AM) 3243(KPD)	PV	A. SAMUKIENĖ		2018	ŠVČ. MERGELĖS MARIJOS, GAILESTINGUMO MOTINOS KOPLYČIA Ypatingas statinys (k. 27324) LOBYNO INTERJERO PROJEKTAS				
1117 (AM) 2951 (KPD)	Arch.	D.ČEAPONIS		2018					
	Arch.	I. MIŠKINIS		2018					
					LOBYNO INTEGRUOTOS SPINTOS BRĖŽINYS <table border="1" style="float: right;"> <tr> <td>Laida</td> <td>0</td> </tr> </table>	Laida	0		
Laida	0								
KALBA LT	VšĮ „Vilniaus arkivyskupijos ekonomo tarnyba“ S. Skapo g. 4, LT-01122, Vilnius. Tel. 2621757			A 2018 - 61 TP K I	<table border="1"> <tr> <td>Lapas</td> <td>Lapų</td> </tr> <tr> <td>I-16</td> <td></td> </tr> </table>	Lapas	Lapų	I-16	
Lapas	Lapų								
I-16									

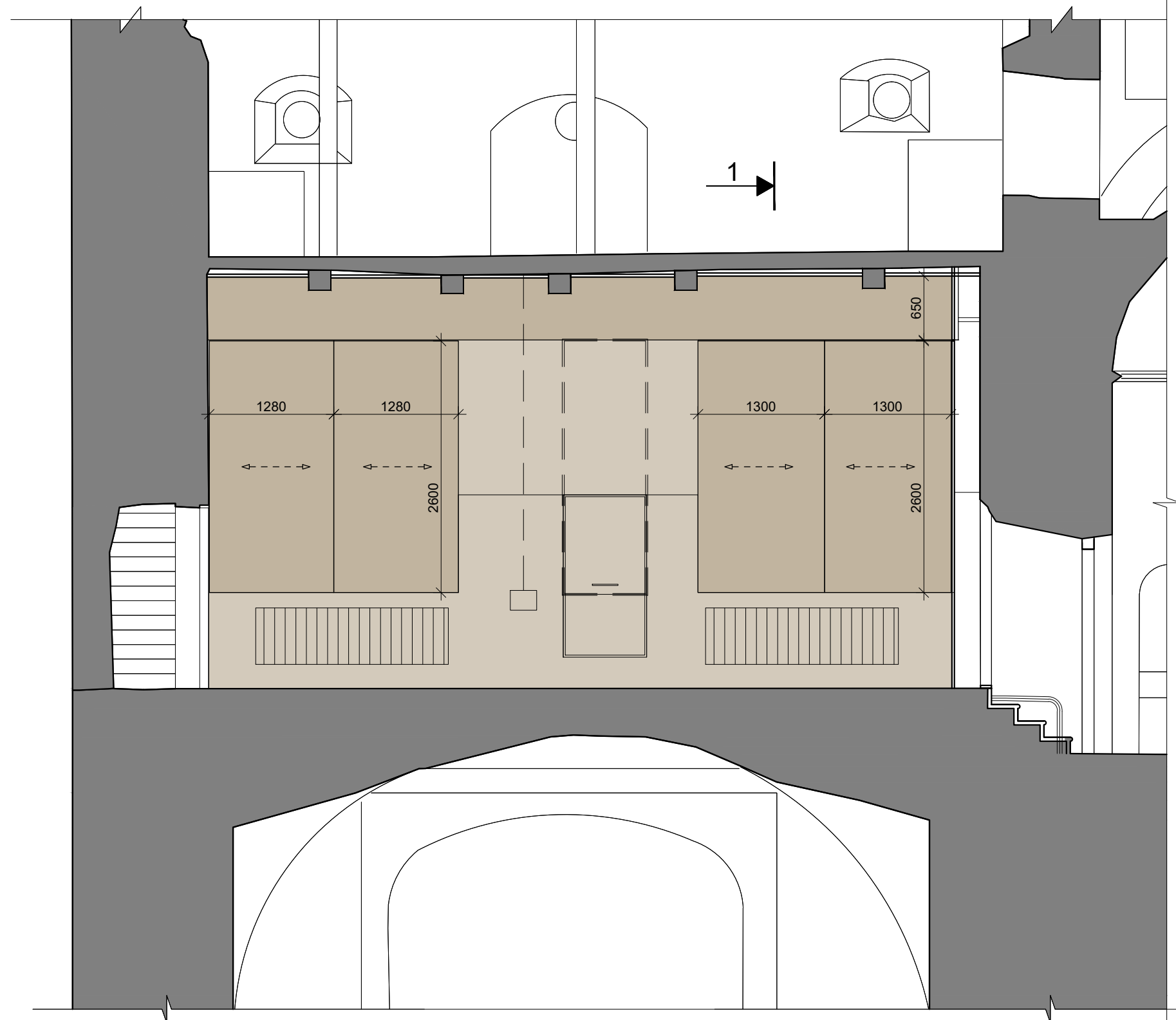

ELEKTROS SKYDELIŲ UŽDENGIMAS SKYDAIS  
IŠKLOTINĖ PJŪVYJE 5-5

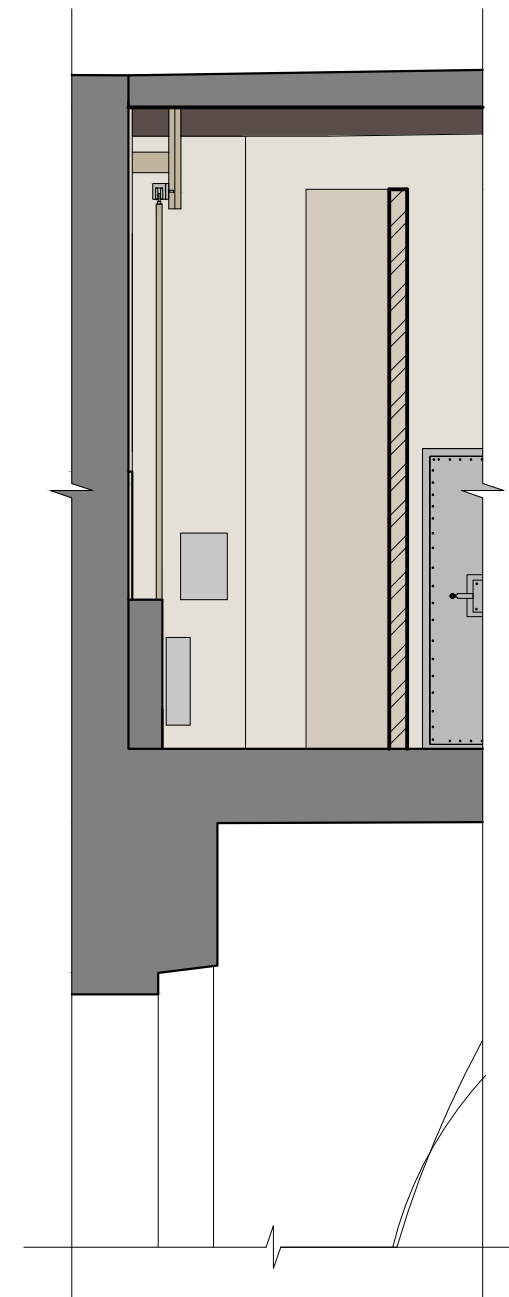
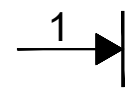

PJŪVIS 1-1

**PASTABOS:**

1. Uždengimo skydai gaminami pagal brėžinius, gamintojui patikslinus detales ir matmenis natūroje.
2. Skydai gaminami iš laminuotų MDP plokščių.
3. Skydai tvirtinami viršutinėje plokštumoje ant begelių.
4. Gamybos metu vykdomus pakeitimus derinti su projekto vadovu.
5. Matmenys būtina tikslinti vietoje.

PROJEKTAVIMO FIRMA "ARCHIVOLTAS" Universiteto g. Nr.4, Vilnius Tel. 260 93 89, mob. 8 687 21 632				VILNIAUS ŠV. TERESĖS BAŽNYČIOS, BASŪJŲ KARMELITŲ VIENUOLYNŲ IR GYNYBINIŲ STATINIŲ ANSAMBLIS (k.748) Aušros vartų g.14, Vilnius. Vilniaus senamiestis - u.o.k.16073, Vilniaus senojo miesto ir piemiesčių archeologinė vietovė - u.o.k. 25504				
090 (AM) 3243(KPD)	PV	A. SAMUKIENĖ		2018	ŠVČ. MERGELĖS MARIJOS, GAILESTINGUMO MOTINOS KOPLYČIA Ypatingas statinys (k. 27324) LOBYNO INTERJERO PROJEKTAS			
1117 (AM) 2951 (KPD)	Arch.	D.ČEAPONIS		2018				
	Arch.	I. MIŠKINIS		2018				
KALBA				VšĮ „Vilniaus arkivyskupijos ekonomo tarnyba“		IŠKLOTINĖ PJŪVYJE 5-5 M1:100		Laida
LT				S. Skapo g. 4, LT-01122, Vilnius. Tel. 2621757		PJŪVIS 1-1 M1:100		0
				A 2018 - 61 TP K I		Lapas	Lapų	
						I-17		

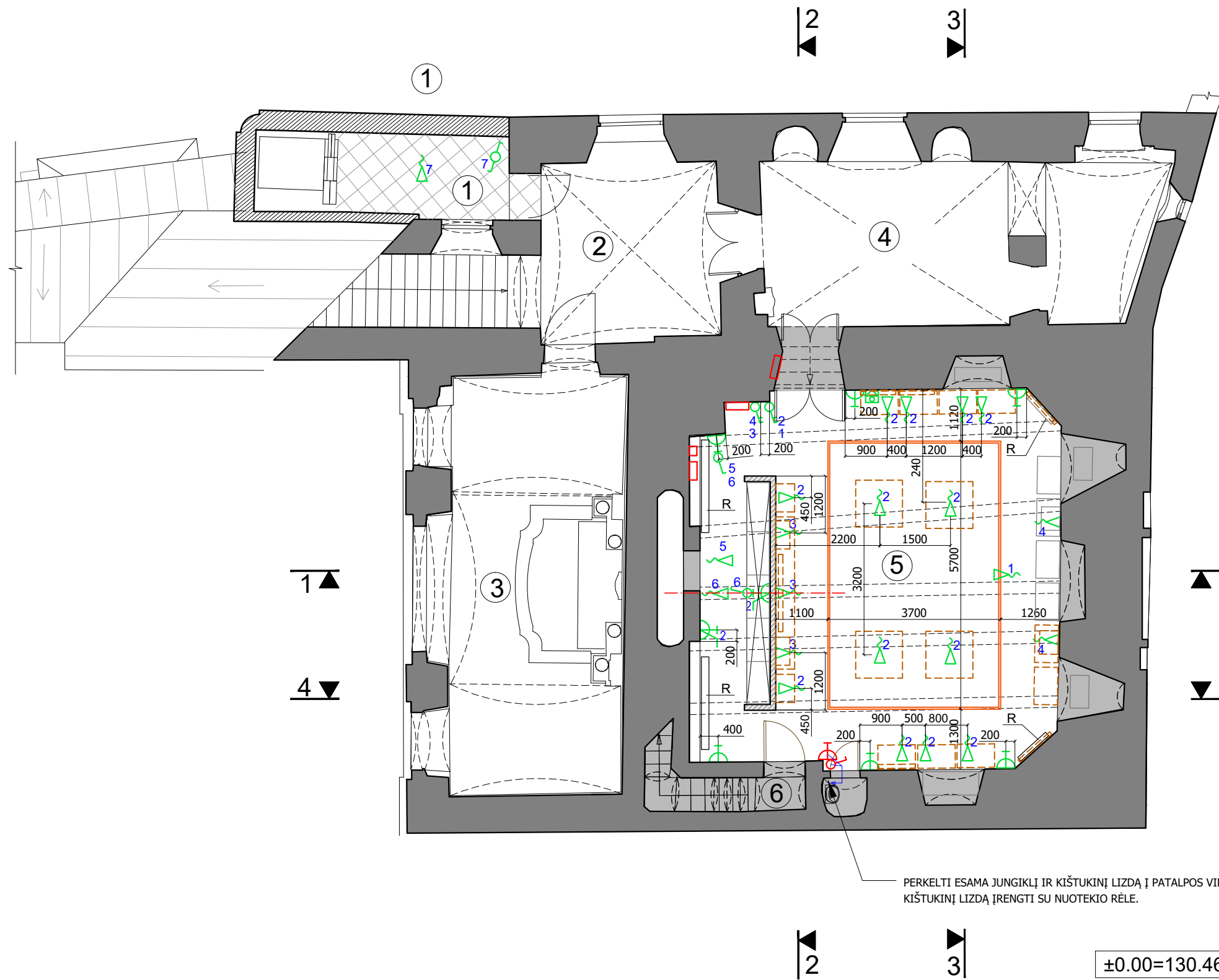

PATALPŲ EKSPLIKACIJA		
Nr.	PATALPOS PAVADINIMAS	PLOTAS
1	LIFTO HOLAS	6,50 m <sup>2</sup>
2	HOLAS	15,00 m <sup>2</sup>
3	KOPLYČIA	33,00 m <sup>2</sup>
4	ZAKRISTIJA	27,50 m <sup>2</sup>
5	LOBYNAS	61,14 m <sup>2</sup>
6	LAIPTAI Į PASTOGĘ	15,15 m <sup>2</sup>

### SUTARTINIS ŽYMĖJIMAS

- Esamos sienos
- Naujas sienų mūras
- Esamos sijos
- Vieno klavišo jungiklis IP20
- Dviejų klavišų jungiklis IP20
- Kištukinis lizdas IP20
- 2 kištukiniai lizdai IP20
- Pakabinama bėginių šviestuvų sistema
- Išvadas
- Interneto kištukinis lizdas IP20
- Esami elektros skydeliai
- Esamas vieno klavišo jungiklis ir kištukinis lizdas
- Numatomos ekspozicijos vitrinos
- R RADIATORIAI 198X16X58; 90X7X98

### PASTABOS:

1. Visi matmenys duoti milimetrais.
2. Jungikliai ir kištukiniai lizdai įrengiami standartiniame aukštyje pagal reikalavimus.
3. Išvadų taškų grupių įrengimas:
  - Nr.1 - įrengiama iš lubų pakabinamai apšvietimo sistemai
  - Nr.2 - įrengiama iš grindų
  - Nr.3 - įrengiama iš sienos H=1.7 m (štrabuojama) (aukštis tikslinamas pagal pagamintus ekspozicijos baldus)
  - Nr.4 - įrengiama iš sienos H=2.0 m (štrabuojama) (aukštis tikslinamas pagal pagamintus ekspozicijos baldus)
  - Nr.5 - įrengiama iš lubų
  - Nr.6 - įrengiama iš sienos H=1.40 m
4. Visiems išvadams palikti laidą su rezervu ne mažiau 1 m ilgio.

PERKELTI ESAMA JUNGIKLI IR KIŠTUKINIŲ LIZDŲ Į PATALPOS VIDŲ.  
KIŠTUKINIŲ LIZDŲ ĮRENGTI SU NUOTEKIO RĖLE.

±0.00=130.46

PROJEKTAVIMO FIRMA "ARCHIVOLTAS" Universiteto g. Nr.4, Vilnius Tel. 260 93 89, mob. 8 687 21 632		VILNIAUS ŠV. TERESĖS BAŽNYČIOS, BASŲJŲ KARMELITŲ VIENUOLYNŲ IR GYNYBINIŲ STATINIŲ ANSAMBLIS (k.748) Aušros vartų g.14, Vilnius. Vilniaus senamiestis - u.o.k.16073, Vilniaus senojo miesto ir piemiesčių archeologinė vietovė - u.o.k. 25504		
090 (AM) 3243(KPD)	PV	A. SAMUKIENĖ	2018	ŠVČ. MERGELĖS MARIJOS, GAILESTINGUMO MOTINOS KOPLYČIA Ypatingas statinys (k. 27324) PAPERASTASIS REMONTAS
1117 (AM) 2951 (KPD)	Arch.	D.ČEAPONIS	2018	
	Arch.	I. MIŠKINIS	2018	
LOBYNO APŠVIETIMO IR ELEKTROS INSTALIACIJOS PLANAS M1:100				Laida 0
KALBA LT	VŠĮ „Vilniaus arkivyskupijos ekonomo tarnyba“ S. Skapo g. 4, LT-01122, Vilnius. Tel. 2621757			Lapas SA-14
A 2018 - 61 TP K2				Lapų



## STATINYS: AUŠROS VARTŲ KOPLYČIOS LOBYNAS

Koplyčios lobyne šiandien saugoma daugybė senųjų votų, liturginių reikmenų ir iš užsienio atvykusių maldininkų atminimo dovanų. Tai ne tik patirtų malonių liudijimai, bet ir pagarbos, atsidavimo Dievo Motinai išraiška. Koplyčios muziejuje saugoma vėlyvojo baroko relikvijorių kolekcija turi didelę istorinę ir meninę vertę.

### Vertingiausi eksponatai:

1. Antepediumas. Medis, balta skarda, žalvaris, kalstymas, aplikacija, 364 x 95 cm. Dekoruotas stilizuotais augaliniais ornamentais kaip ir Šv. Dvasios bažnyčios Didžiojo altoriaus antepediumas. Tikriausiai sukurtas to paties meistro (T. Skendzierskio).

Vilnius, apie 1784. Klasicizmas.

2. Antepediumas. Medis, žalvaris, varis, kalstymas, sidabravimas, 265 x 97 cm. Fonas užtaisytas šviesiai violetiniu aksomu, ant kurio pritvirtintos aplikacijos: centre sunkiai įskaitoma monograma (galbūt, Marijos monogramos fragmentas), iš šonų du priklaupę angelai.

Vilnius, meistras I. Skendzierskis, 1799.

Prieš karą darytose fotografijose šį antepediumą galima matyti pastatytą priešais koplyčios altorių.

3. Umbrakulis. Iškeliamas rankoje, rėmas medinis, auksuotas, į jį įstatytas per kanvą siuvinėtas paveikslėlis. Siuvinėta vilnoniais siūlais, kryželiu. Centre pavaizduotas Dievo Avinėlis, aprėmintas neorenesansiniais ornamentais, bordiūras siuvinėtas gėlėmis (gal jurginai). Dydis 75 x 100 cm.

Vilnius (?), XIX a. pab. - XX a. pradžia, istorizmas.

4. Taurė. Sidabras, kalstymas, štapavimas. Vidus auksuotas. XIX a.

5. Taurė. Varis, kalimas, liejimas, nodusas iš žalvario, kupos vidus auksuotas. XVIII a.

6. Taurė. Baltas metalas, liejimas, sidabravimas. XX a. pirma pusė.

7. Taurė. Žalvaris, kalimas, liejimas, vidus auksuotas. XVIII a.

8. Taurė (mažesnė). Žalvaris, liejimas, kalimas, auksavimas. XVIII–XIX a.

9–10. Relikvijorių pora. Medis, varis, kalstymas, puncavimas, sidabravimas, 51 x 101 cm. Relikvijoriuose laikomos įvairių šventųjų relikvijos. Vilnius, XVIII a. Rokokas.

11–12. Relikvijorių pora. Medis, žalvaris, kalstymas, sidabravimas, puncavimas, 70 x 33,5 cm. Įvairių šventųjų relikvijoms. Vilnius, XVIII a. antra pusė. Rokokas.

13–14. Relikvijorių pora. Medis, varis, kalstymas, sidabravimas, puncavimas, 48 x 31 cm. Įvairių šventųjų relikvijoms. Vienas iš relikvijorių taisytas, paviršius paauksuotas. Vilnius, XVIII a. antra pusė. Rokokas.

15. Nukryžiuotasis. Medis, drožyba, aliejiniai dažai, kryžius neautentiškas. Pusiauprofesionalaus meistro darbas. Lietuva, XIX a.

16. Relikvijorius. Medis, drožyba, auskavimas, viduje įvairių šventųjų relikvijos, kaukolė. H-63,5 cm, pl. 52 cm, gylis 30 cm. XIX a.

17. Šv. Jono Nepomuko paveikslo aptaisas (nuimtas nuo paveikslo, kuris kabo viename iš Šv. Teresės bažnyčios šoninių altorių). Sidabras, kalstymas, puncavimas, h-100 cm, pl. 53 cm. Vilnius, XVIII a. antra pusė. Vertingas vietinio auksakalio dirbinys.

✓ 18–19. Relikvijorių pora. Medis, sidabras, kalstymas, puncavimas, 49 x 39,5 cm. Įvairių šventųjų relikvijoms. Lietuva, XVIII a. antra pusė. Rokokas.

✓ 20. Relikvijorius. Medis, žalvario skarda, kalstymas, puncavimas, sidabravimas, 35 x 45 cm. Relikvijoriaus viršuje Marijos monograma. Vilnius, XVIII a. antra pusė. Rokokas.

21. Karsto formos relikvijorius. Žalvario skarda, štapavimas, sidabravimas, dydis apie 85 x 40 cm. Įvairių šventųjų relikvijoms. XVIII–XIX a.

22. Taurė. Sidabruotas metalas, liejimas, štapavimas. XX a.

23. Monstrancija. Žalvaris, kalstymas, sidabravimas, liejimas. Vilnius, XVIII a. antra pusė. Rokokas. Vertingas vietinio auksakalio dirbinys.

24. Taurė su dangteliu. Sidabruotas metalas, štapuota. Dangtelis užsibaigia augaliniu motyvu. H-20,5 cm, diam. kupos 10 cm. Aprašyta ir nufotografuota Vilniaus Paminklų sąvade (164e). XIX a. vidurys (1843).

25. Šv. Kryžiaus relikvijorius. Bronza, liejimas, auksavimas H-29 cm Vakarų Europa, XIX a. antra pusė. Neogotika.

26. Pirmojo Šv. Teresės bažnyčios klebono portretas. Drobė, aliejus, rėmās ažuolinis, profiliuotas, su bronzinėmis rozetėmis kampuose. Bidermajerio stiliaus. Rėmo dydis 76 x 92 cm. Vilnius, XIX a. vidurys.

27. Natūralaus dydžio Aušros Vartų Marijos kopija. Drobė, aliejus. Apie 1930 m.

28. Altoriaus kryžius. Sidabruotas metalas, štapavimas, fabriko darbas. H-115 cm. Lenkija, Varšuva, J. Fraget metalo gaminių fabrikas, XIX–XX a. sandūra.

Šiuo metu lobyno eksponavimo patalpos sienos yra apkaltos laikinomis medžio drožlių plokštėmis, kurias planuojama nuardyti. Taip pat yra įrengta papildoma pertvara, kurią taip pat planuojama demontuoti. Patalpoje planuojama įrengti naują apšvietimą ekspozicijai nuo lubų. Atlikus šios patalpos remonto darbus, numatyta įrengti Aušros vartų lobyno ekspoziciją pagal žemiau nurodytus reikalavimus.

## EKSPONATŲ SARAŠAS



Monstrancija

H – 80 cm, pl. (glorija) – 40 cm, pėda – 26 x 19 cm



Relikvijorius

H – 63 cm, pl. – 51 cm, gylis – 29 cm.

(Tiekėjo pavadinimas)

(Juridinio asmens teisinė forma, buveinė, kontaktinė informacija, registro, kuriame kaupiami ir saugomi duomenys apie tiekėją, pavadinimas, juridinio asmens kodas, pridėtinės vertės mokesčio mokėtojo kodas, jei juridinis asmuo yra pridėtinės vertės mokesčio mokėtojas)



2014–2020 metų  
Europos Sąjungos  
fondų investicijų  
veiksmų programa

## PASIŪLYMAS DĖL LOBYNO EKSPONICIJOS BALDŲ PIRKIMO (SU PRISTATYMU IR MONTAVIMU)

Pildydamas šią formą tiekėjas turi pateikti visą žemiau prašomą informaciją. Jei tiekėjas 2 punkto neužpildo arba juos išbraukia, laikoma kad jis sutarčiai vykdyti subtiekių nepasitelks

\_\_\_\_\_ Nr. \_\_\_\_\_  
(Data)

\_\_\_\_\_  
(Sudarymo vieta)

Tiekėjo pavadinimas ( <i>Jeigu dalyvauja tiekėjų grupė, surašomi visi dalyvių pavadinimai: Atsakingasis partneris: Partneris Nr. 1: Partneris Nr. 2 ir t.t.:</i> )	
Tiekėjo adresas ( <i>Jeigu dalyvauja Tiekėjų grupė, surašomi visi dalyvių adresai</i> )	
Tiekėjo juridinio asmens kodas ( <i>Jeigu dalyvauja Tiekėjų grupė, surašomi visų Tiekėjų grupės narių juridinio asmens kodai</i> )	
Asmuo, atsakingas už pasiūlymą – vardas, pavardė arba Tiekėjų grupės narys, atstovaujantis grupei ( <i>jei pasiūlymą teikia tiekėjų grupė</i> )	
Asmens, atsakingo už pasiūlymą – telefono numeris arba Tiekėjų grupės nario, atstovaujančio grupei ( <i>jei pasiūlymą teikia tiekėjų grupė</i> ) telefono numeris	

- Šiuo pasiūlymu pažymime, kad sutinkame su visomis pirkimo sąlygomis, nustatytomis:
  - skelbime apie pirkimą, paskelbtame [www.esinvesticijos.lt](http://www.esinvesticijos.lt) ;
  - šiose konkurso sąlygose;
  - kituose pirkimo dokumentuose (jų paaiškinimuose, papildymuose).

### **2.1. Tiekėjas savo pasiūlyme turi nurodyti subtiekius:**

### 2.1.1. Pasitelksiu šiuos subtiekėjus:

<i>Eil. Nr.</i>	<i>Pirkimo sutarties dalis (nurodomi darbai, veiklos ar pan.), numatyta atlikti subtiekimo pagrindais</i>	<i>Subtiekėjo pavadinimas. Nurodoma: juridinio asmens kodas (jei pasitelkiamas juridinis asmuo), adresas, atstovas</i>
1.	(.....) (lentelė pildoma toliau, jei pasitelkiami subtiekėjai)	

**2.1.2. pasitelksiu šiuos specialistus** (pildyti tuomet, jei pasiūlymo pateikimo momentui jie nėra Tiekėjo ar jo pasitelkiamo subtiekėjo darbuotojai, tačiau laimėjimo atveju būtų įdarbinti):

<i>Eil. Nr.</i>	<i>Specialistai</i>		
	<i>Vardas ir pavardė</i>	<i>Kokiems sutartiniams įsipareigojimams pasitelkiamas specialistas</i>	<i>Kokioje įmonėje (Tiekėjo ar subtiekėjo) bus įdarbintas šis specialistas sutarties laimėjimo atveju*</i>
	(.....) (lentelė pildoma toliau, jei pasitelkiami specialistai)		

**Pastaba:** \* - Jei specialistas bus įdarbintas subtiekėjo įmonėje, o Tiekėjas nurodo kelis planuojamus pasitelkti subtiekėjas – nurodoma kurio konkrečiai subtiekėjo įmonėje bus įdarbintas specialistas sutarties laimėjimo atveju.

**3. Mes siūlome šią įrangą ir jos montavimą bei instaliavimą už sekančią kainą:**

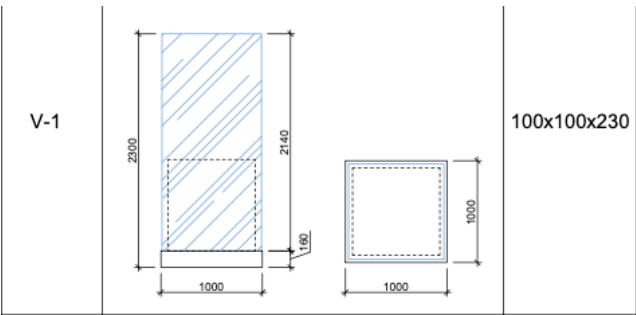
<b>Eil. Nr.</b>	<b>ŠV. TERESĖS BAŽNYČIA (27322), ŠVČ. MERGELĖS MARIJOS, GAILESTINGUMO MOTINOS KOPLYČIA (27324), GALERIJA (27325) ĮGARSINIMO SISTEMA</b>	<b>Kiekis</b>	<b>1 vnt. kaina, Eur be PVM</b>	<b>Viso kaina (be PVM) (3 x 4)</b>
1	2	3	4	5
1.		4 vnt.		
2.				

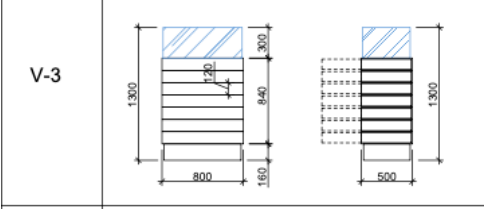
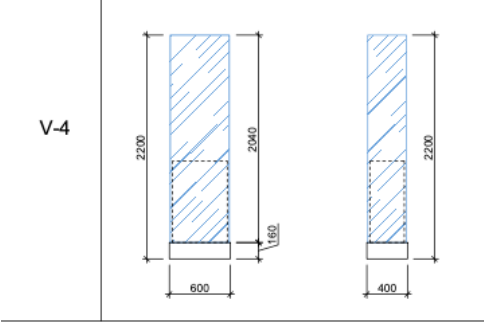
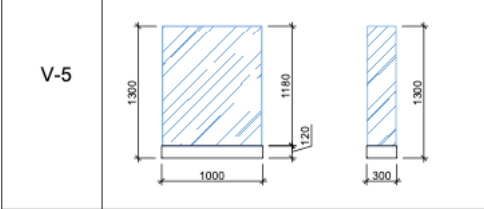
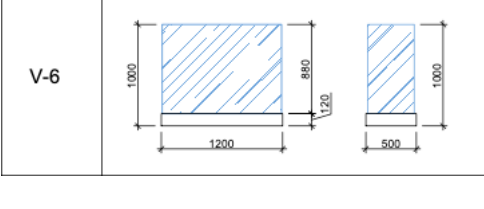
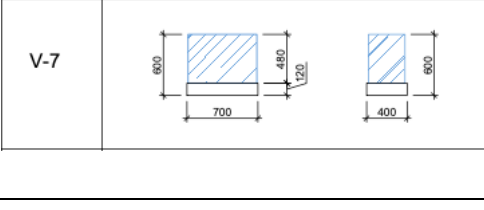
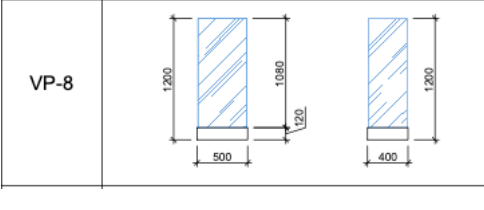
	<p>V-3</p>  <p>80x50x130</p>	13 vnt.		
3.	<p>V-4</p>  <p>60x40x220</p>	2 vnt.		
4.	<p>V-5</p>  <p>100x30x130</p>	1 vnt.		
5.	<p>V-6</p>  <p>120x50x100</p>	1 vnt.		
6.	<p>V-7</p>  <p>70x40x60</p>	2 vnt.		
7.	<p>VP-8</p>  <p>50x40x120</p>	2 vnt.		
8.				

	VP-9(v)		60x30x95	2 vnt.		
9.	VP-9.1(a)		60x30x75	2 vnt.		
10.	VP-10(v)		110x30x95	2 vnt.		
11.	VP-10.1(a)		110x30x85	2 vnt.		
12.	AP		325x40x123	1 vnt.		
13.	AP1		4300x40x130	1 vnt.		
14.						

		1 vnt.		
15.	Baldų pristatymas ir montavimas			
<b>Bendra pasiūlymo kaina be PVM (skaičiais ir žodžiais)</b>				
<b>PVM mokestis * (skaičiais ir žodžiais):</b>				
<b>Bendra pasiūlymo kaina su PVM (skaičiais ir žodžiais)</b>				

**Pastabos:**

- kaina su PVM pasiūlyme nurodoma suapvalinta, paliekant ne daugiau kaip du skaitmenis po kablelio;
- tais atvejais, kai pagal galiojančius teisės aktus tiekėjui nereikia mokėti PVM, Tiekėjas gali nepildyti eilutės „PVM mokestis (skaičiais ir žodžiais)“, **tačiau turi nurodyti priežastis, dėl kurių PVM nemoka;**
- bendra pasiūlymo kaina turi atitikti sudėtinių dalių sumą;
- Jei suma skaičiais neatitinka sumos žodžiais, teisinga laikoma suma žodžiais.

Teikdami šį pasiūlymą, mes patvirtiname, kad į mūsų pasiūlymo kainą įskaičiuotos visos išlaidos ir visi mokesčiai, ir kad mes prisiimame riziką už visas išlaidas, kurias, teikdami pasiūlymą ir laikydamiesi pirkimo dokumentuose nustatytų reikalavimų, privalėjome įskaičiuoti į pasiūlymo kainą.

Taip pat mes patvirtiname, kad visa pasiūlyme pateikta informacija yra teisinga, atitinka tikrovę ir apima viską, ko reikia visiškam ir tinkamam sutarties įvykdymui.

Patvirtiname, kad pirkimo sutartį vykdys tik teisę verstis atitinkama veikla turintys asmenys.

4. Siūloma įranga visiškai atitinka Pirkimo dokumentuose nurodytus reikalavimus ir jų savybės.

5. Kartu su pasiūlymu pateikiami šie dokumentai:

Eil. Nr.	Pateiktų dokumentų pavadinimas	Dokumento puslapių skaičius



\_\_\_\_\_  
(Tiekėjo arba jo įgalioto asmens  
pareigų pavadinimas)

\_\_\_\_\_  
(Parašas)

\_\_\_\_\_  
(Vardas ir pavardė)

### ATLIKTŲ DARBŲ SĄRAŠAS\*

Eil. Nr.	Užsakovo pavadinimas	Užsakovo kontaktinis asmuo, tel., el. p.	Sutarčių sąrašas apie muziejinių baldų pardavimo ir/arba gamybos veiklą	Sutarties pavadinimas	Darbų pradžios data (mėnesio tikslumu)	Darbų pabaigos data (mėnesio tikslumu)	Visa sutarties (per pastaruosius 5 metus (5 metai bus skaičiuojami iki <u>pasiūlymo pateikimo datos</u> ), vertė be PVM

*\*Pateikta forma yra pavyzdinė. Atliktų darbų sąrašą gali pateikti ir kita forma, tačiau jame turi būti visa prašoma informacija.*

## LOBYNO EKSPOZICINIŲ BALDŲ PIRKIMO SUTARTIS

2020 m. \_\_\_\_\_ d. Nr. \_\_\_\_\_

Vilnius

**VŠĮ Vilniaus arkivyskupijos ekonomo tarnyba**, (toliau – Pirkėjas), atstovaujama *ekonomo Mykolo Juozapavičiaus*, veikiančio (-ios) pagal *organizacijos įstatus*, ir \_\_\_\_\_ (toliau – Tiekėjas), atstovaujamas (*pareigos, vardas, pavardė*), veikiančio (-ios) pagal (*dokumentas, kurio pagrindu veikia asmuo*), (*jei tai tiekėjų grupė – atitinkami duomenys apie kiekvieną partnerį*) toliau kartu šioje prekių viešojo pirkimo–pardavimo sutartyje vadinami „Šalimis“, o kiekvienas atskirai – „Šalimi“, sudarėme šią prekių pirkimo–pardavimo sutartį, toliau vadinamą „Sutartimi“, ir susitarėme dėl toliau išvardintų sąlygų.

### I. SUTARTIES DALYKAS

- 1.1. Šia Sutartimi Pardavėjas įsipareigoja perduoti (pristatyti ir sumontuoti) jam nuosavybės teise priklausančias Sutarties 1.2 punkte numatytas prekes Pirkėjo nuosavybėn, o Pirkėjas įsipareigoja priimti prekes ir sumokėti už jas nustatytą pinigų sumą šios Sutarties numatytais sąlygomis ir tvarka.
- 1.2. Tikslūs lobyno veiklai skirtų baldų (toliau – Prekių) kiekiai ir specifikacijos pateikti Sutarties priede Nr. 1 „Švč. Mergelės Marijos, Gailestingumo Motynos koplyčios interjero projekte“ (A-2018-61-TP KI).
- 1.3. Prekių pristatymo vieta – Šv. Teresės parapija, Aušros Vartų g. 14, Vilnius.
- 1.4. Prekių pristatymo terminas – 3 (trys) mėnesiai nuo sutarties pasirašymo dienos. Per nurodytą laikotarpį baldai turi būti pristatyti ir sumontuoti. Galimas Prekių pristatymas dalimis.
- 1.5. Nuo tiekėjo kaltės priklausančių aplinkybių, Pirkėjui sutikus ir Sutarties šalių raštišku susitarimu Sutarties šalys gali pratęsti pristatymo terminą vieną kartą ne ilgesniam, kaip 1 mėnesio laikotarpiui. Prekių pristatymo termino pratęsimas įforminamas rašytiniu šalių susitarimu, kuris tampa neatskiriamą sutarties dalimi.
- 1.6. Šios Sutarties sudarymo diena laikoma diena, kai Sutartį pasirašo abi Šalys.
- 1.7. Pirkimo sutarties trukmė – 4 mėnesiai. Sutartis galios iki visiško įsipareigojimų pagal pirkimo sutartį įvykdymo, arba iki pirkimo sutarties nutraukimo.

### II. SUTARTIES KAINODAROS TAISYKLĖS IR MOKĖJIMO SĄLYGOS

- 2.1. Ši Sutartis yra fiksuotos kainos sutartis.
- 2.2. Sutarties kaina – \_\_\_\_\_ Eur su PVM.
- 2.3. Sutarties kaina apima visas Tiekėjo išlaidas, susijusias su Sutartyje numatytų įsipareigojimų vykdymu, įskaitant, bet neapsiribojant, Prekių transportavimo, pakavimo, krovimo, tranzito, muito,

tikrinimo, draudimo, pristatytų Prekių surinkimo vietoje ir (arba) šių darbų priežiūros išlaidas; aprūpinimo įrankiais, reikalingais pristatytų Prekių surinkimui ir (arba) priežiūrai, išlaidas; naudojimo ir priežiūros instrukcijų, numatytų techninėje specifikacijose (jei taikoma), pateikimo išlaidas; Prekių garantinės priežiūros išlaidas, numatomas Sutartyje nurodytam laikotarpiui; Jokios papildomos Tiekėjo išlaidos nebus apmokamos ar kompensuojamos.

2.4. Sutarties kaina gali būti keičiama raštišku šalių susitarimu tik dėl Įstatymų pakeitimų (pasikeitus (t. y. padidėjus ar sumažėjus) pridėtinės vertės mokesčio (PVM) tarifui. Prekių kaina Sutarties galiojimo metu perskaičiuojamas (didinama ar mažinama) pasikeitus (padidėjus ar sumažėjus) PVM tarifui, kuris turėjo tiesioginės įtakos kainai. Raštiškai patvirtinus Pirkėjui ir Tiekėjui ir ne vėliau kaip iki PVM sąskaitos–faktūros pateikimo dienos, perskaičiuojama tik ta kainos dalis, kuriai turėjo įtakos pasikeitęs PVM tarifas ir tik pasikeitusio mokesčio dydžiu;

2.6. Mokėjimai atliekami eurais tokia tvarka:

2.6.1. Sutartį numatoma finansuoti iš ES SF lėšų naudojant sąskaitų apmokėjimo būdą pagal Projektų administravimo ir finansavimo taisykles, patvirtintas Lietuvos Respublikos finansų ministro 2014 m. spalio 8 d. įsakymu Nr. 1K-316, kuriam reikalingi ilgesni nei 30 d. apmokėjimo terminai. Su Tiekėju už laiku pateiktas kokybiškas ir Sutarties reikalavimus atitinkančias Prekes atsiskaitoma per 60 (šešiasdešimt) kalendorinių dienų nuo Prekių perdavimo–priėmimo akto pasirašymo ir PVM sąskaitos–faktūros pateikimo dienos.

2.7. Prekių perdavimas ir priėmimas įforminamas Prekių perdavimo–priėmimo aktu, kuris pasirašomas Tiekėjo ir Pirkėjo įgaliotų atstovų; detali Prekių perdavimo–priėmimo tvarka aprašyta šios Sutarties III skyriuje.

2.8. Sąskaita – faktūra turi būti pateikiama ne anksčiau nei abiejų Šalių suderintas ir pasirašytas perdavimo–priėmimo aktas be trūkumų / pastabų (t. y. kai pašalinti visi trūkumai ar pastabos, nurodytos ankstesniuose perdavimo–priėmimo aktuose, jei tokių buvo).

2.9. Pirkėjas už pristatytas Prekes su Tiekėju atsiskaito mokėjimo pavedimu į Tiekėjo nurodytą banko sąskaitą.

### **III. PREKIŲ PERDAVIMAS – PRIĖMIMAS**

3.1. Pateiktų Prekių kokybę patikrinama perdavimo–priėmimo metu, Šalims pasirašant Prekių perdavimo–priėmimo aktą, kurį rengia Tiekėjas pagal šios Sutarties 3 priedą. Perdavimo – priėmimo akte turi būti galimybė įrašyti Prekių trūkumus ar kitas pastabas, susijusias su tiekiamomis Prekėmis.

3.2. Pirkėjas, patikrinęs ir įsitikinęs, kad Prekės atitinka Sutartyje ir jos prieduose nustatytus reikalavimus ir kad yra įvykdyti visi kiti Tiekėjo įsipareigojimai pagal Sutartį, t. y. Prekės sumontuotos, ne vėliau kaip per 5 (penkias) darbo dienas nuo Prekių perdavimo–priėmimo akto gavimo dienos privalo priimti Prekes (sumontuotas) ir pasirašyti Prekių perdavimo–priėmimo aktą.

3.3. Jeigu Pirkėjas priėmimo metu turi pastabų dėl pateiktų Prekių kiekio ir/arba kokybės ir/arba nustatomi pateiktų Prekių kokybės trūkumai ir/arba neatitikimai techninės specifikacijos (Sutarties 1 priedo) reikalavimams, visi neatitikimai / trūkumai raštu nurodomi Prekių perdavimo – priėmimo akte ir perdavimo–priėmimo aktas pasirašomas. Prekes, neatitinkančias Sutarties reikalavimų, Tiekėjas privalo atsiimti savo sąskaita per Pirkėjo Prekių perdavimo–priėmimo akte nustatytą terminą, taip pat Pirkėjo reikalavimu atlyginti tokių Prekių saugojimo išlaidas.

3.4. Pirkėjas, atsižvelgdamas į trūkumų pobūdį, kiekį bei sudėtingumą, perdavimo–priėmimo akte nurodo Tiekėjui protingą terminą pašalinti Prekių neatitikimus / trūkumus nuo raštiškų pastabų pateikimo dienos. Tiekėjui pašalinus per Pirkėjo nurodytą protingą terminą Prekių neatitikimus /

trūkumus, numatytus perdavimo–priėmimo akte, Šalys pasirašo naują Prekių perdavimo–priėmimo aktą.

3.5. Terminas, skirtas Pirkėjui priimti Prekes bei patikrinti jų atitikimą nustatytiems reikalavimams ir Pirkėjo nurodytas protingas trūkumų / pastabų, išvardintų perdavimo–priėmimo akte, pašalinimo terminas nėra įskaičiuojami į bendrą Tiekėjo įsipareigojimų vykdymo terminą, numatytą Sutarties 1.4 papunktyje.

3.6. Pirkėjui pareikalavus, Tiekėjas pateikia visą informaciją apie Sutarties vykdymo eigą.

3.7. Prekių nuosavybės teisės ir Prekių žuvimo ar sugadinimo rizika pereina Pirkėjui nuo Prekių perdavimo–priėmimo akto (be trūkumų/pastabų) pasirašymo momento.

3.8. Prekių perdavimo–priėmimo aktas pasirašomas 2 (dviem) vienodą teisinę galią turinčiais egzemplioriais.

## IV. PIRKIMO SUTARTIES ŠALIŲ TEISĖS IR PAREIGOS

### 4.1. Tiekėjas įsipareigoja:

4.1.1. pristatyti kokybiškas šioje Sutartyje ir jos prieduose numatytas Prekes bei vykdyti kitus Sutartyje ir jos prieduose nustatytus įpareigojimus Sutartyje nustatytais terminais ir tvarka savo rizika bei sąskaita kaip įmanoma rūpestingai bei efektyviai, įskaitant, bet neapsiribojant, Prekių tiekimą pagal geriausius visuotinai pripažįstamus profesinius, techninius standartus ir praktiką, panaudodamas visus reikiamus įgūdžius, žinias;

4.1.2. bendradarbiauti su Pirkėju visos Sutarties vykdymo metu ir nedelsdamas raštu informuoti Pirkėją apie bet kokias aplinkybes, kurios trukdo ar gali sutrukdyti Tiekėjui įvykdyti įsipareigojimus Sutartyje nustatytais terminais arba gali turėti įtakos tiekiamų Prekių apimčiai ir/ar kokybei;

4.1.3. ne vėliau kaip likus 10 darbo dienų iki Prekių pristatymo termino pabaigos, informuoti Pirkėją apie ketinimą pristatyti Prekes;

4.1.4. kartu su Prekėmis pateikti Pirkėjui visą būtiną dokumentaciją, įskaitant Prekių naudojimo ir priežiūros instrukcijas;

4.1.5. prisiimti Prekių žuvimo ar sugadinimo riziką iki Prekių perdavimo–priėmimo akto (be trūkumų) pasirašymo momento;

4.1.6. perleisti Pirkėjui nuosavybės teises į Prekes po Prekių perdavimo–priėmimo akto (be trūkumų) pasirašymo.

4.1.7. užtikrinti iš Pirkėjo Sutarties vykdymo metu gautos ir su Sutarties vykdymu susijusios informacijos konfidencialumą bei apsaugą;

4.1.8. nenaudoti Pirkėjo Prekių ženklų ar pavadinimo jokioje reklamoje, leidiniuose ar kitur be išankstinio raštiško Pirkėjo sutikimo;

4.1.9. užtikrinti, kad Sutarties sudarymo momentu ir visą jos galiojimo laikotarpį Prekes tiektų reikiamas ir optimalus specialistų skaičius ir Tiekėjo ar subteikėjo (-ų) (jei taikoma) specialistai turėtų reikiamą kvalifikaciją ir patirtį;

4.1.10. Pirkėjui raštu paprašius, grąžinti visus iš Pirkėjo gautus, Sutarčiai vykdyti reikalingus dokumentus;

4.1.11. remtis subteikėjais, kurie nurodyti Pasiūlyme, jeigu vykdant Sutartį jie pasitelkiami: */nurodyti/*; taip pat tais subteikėjais, kurie pakeisti ar pasitelkti naujai Sutarties vykdymo metu, laikantis šios Sutarties reikalavimų;

4.1.12. remtis specialistais, kurie nurodyti Pasiūlyme bei tais, kurie papildomai įtraukti Sutarties vykdymo metu arba yra pakeisti, laikantis šios Sutarties reikalavimų;

4.1.13. Sudarius Sutartį, tačiau ne vėliau negu Sutartis pradedama vykdyti, Tiekėjas įsipareigoja Pirkėjui pranešti tuo metu žinomų subteikėjų pavadinimus, kontaktinius duomenis ir jų atstovus. Pirkėjas taip pat reikalauja, kad Tiekėjas informuotų apie minėtos informacijos pasikeitimus visu Sutarties vykdymo metu, taip pat apie naujus subteikėjus, kuriuos jis ketina pasitelkti vėliau. Nauji subteikėjai pasitelkiami arba esami subteikėjai keičiami šios Sutarties VIII skyriuje nustatyta tvarka.

4.1.14. Jei Tiekėjo kvalifikacija dėl teisės verstis atitinkama veikla nebuvo tikrinama arba tikrinama ne visa apimtimi, tiekėjas Pirkėjui įsipareigoja, kad pirkimo sutartį vykdys tik tokią teisę turintys asmenys;

4.1.15. Pirkėjui nurodžius patiektų Prekių trūkumus/neatitikimus/pastabas, ištaisyti juos savo sąskaita per Pirkėjo nurodytą protingą terminą;

4.1.16. savo sąskaita per Pirkėjo nurodytą terminą atsiimti pristatytas Sutarties reikalavimų neatitinkančias Prekes ir Pirkėjo reikalavimu atlyginti tokių Prekių saugojimo išlaidas;

4.1.17. tinkamai vykdyti kitus įsipareigojimus, numatytus Sutartyje ir galiojančiuose Lietuvos Respublikos teisės aktuose.

#### **4.2. Tiekėjas turi teisę:**

4.2.1. gauti Prekių kainą su sąlyga, kad jis tinkamai ir laiku įvykdo visus šioje Sutartyje numatytus įsipareigojimus;

4.2.2. Tiekėjas turi ir kitas šios Sutarties ir Lietuvos Respublikoje galiojančių teisės aktų numatytas teises.

#### **4.3. Pirkėjas įsipareigoja:**

4.3.1. laiku priimti iš Tiekėjo tinkamas ir kokybiškas Prekes ir laiku už jas atsiskaityti šioje Sutartyje nustatyta tvarka;

4.3.2. nuo Prekių pristatymo į Sutarties 1.3 papunktyje nustatytą vietą iki perdavimo–priėmimo akto (be trūkumų/pastabų) pasirašymo arba iki termino, per kurį Pirkėjas įpareigoja Tiekėją atsiimti Sutarties reikalavimų neatitinkančias Prekes, pabaigos imtis visų protingų priemonių, reikalingų apsaugoti Prekes nuo praradimo ar sugadinimo;

4.3.3. nedelsiant pranešti Tiekėjui apie Sutarties sąlygų pažeidimą, kai tik toks pažeidimas yra nustatomas;

4.3.4. patikrinti pašalinimo pagrindų nebuvimą ir atitikimą kvalifikacijos reikalavimams šioje Sutartyje nustatyta tvarka keičiamų arba naujai pasitelkiamų subteikėjų;

4.3.5. Tiekėjui sudaryti visas sąlygas, suteikti informaciją ar dokumentus, būtinus Sutarčiai vykdyti;

#### **4.4. Pirkėjas turi teisę:**

4.4.1. reikalauti, jog tinkamai, laiku ir kokybiškai būtų tiekiamos Prekės bei vykdomi kiti Sutartyje numatyti Tiekėjo įsipareigojimai, prižiūrėti Sutarties vykdymą ir teikti pastabas dėl jos vykdymo, taip pat žodžiu ir raštu nurodyti Tiekėjui tiekiamų Prekių trūkumus ir/ar neatitikimus; reikalauti, kad jie būtų pašalinti per protingą terminą;

4.4.2. tiesiogiai atsiskaityti su subteikėjais. Tokio atsiskaitymo tvarka nustatoma trišalėje sutartyje, kurią sudaro Pirkėjas, Tiekėjas ir jo subteikėjas (-ai).

4.4.3. Pirkėjas turi ir kitas šios Sutarties bei Lietuvos Respublikoje galiojančių teisės aktų numatytas teises.

## **V. PREKIŲ KOKYBĖ IR GARANTINIAI ĮSIPAREIGOJIMAI**

5.1. Tiekėjas garantuoja Prekių kokybę bei paslėptų trūkumų/defektų nebuvimą. Prekių kokybė privalo atitikti Sutartyje ir jos prieduose nustatytus reikalavimus.

5.2. Garantinis laikotarpis pradedamas skaičiuoti nuo Prekių ar jų dalies, jeigu Prekės tiekiamos dalimis, perdavimo Pirkėjo nuosavybės dienos (t. y. Prekių perdavimo–priėmimo akto be trūkumų pasirašymo dienos). Garantinis terminas visoms pakeistoms ar sutaisytomis Prekėms ar jų dalims vėl įsigalioja nuo tinkamai pakeistų ar sutaisytų Prekių ar jų dalių perdavimo Pirkėjui dienos.

5.3. Prekėms taikytina ne mažiau kaip 5 metų garantija.

5.4. Tiekėjas privalo kuo greičiau savo sąskaita pašalinti visus garantinio laikotarpio metu pastebėtus defektus, kurie atsirado ne dėl Pirkėjo kaltės.

5.5. Jei defektai išaiškėja garantinio laikotarpio metu, Pirkėjas raštu informuoja apie tai Tiekėją, nurodydamas, kad Tiekėjas privalo:

5.5.1. per Pirkėjo nustatytą terminą, pašalinti defektą;

5.5.2. arba per Pirkėjo nustatytą terminą netinkamą Prekę pakeisti kita.

5.6. Jei Tiekėjas per numatytą terminą arba per Pirkėjo nustatytą terminą nepašalina defekto arba nepakeičia netinkamos Prekės kita, Pirkėjas turi teisę:

5.6.1. arba pasamdyti kitus asmenis, kad šie ištaisytų defektą Tiekėjo atsakomybe ir jo sąskaita;

5.6.2. arba pareikalauti, kad Tiekėjas per Pirkėjo raštu nurodytą terminą grąžintų Pirkėjui už Prekę sumokėtą kainą, taip pat atlygintų Pirkėjo turėtus nuostolius.

5.7. Ypatingos skubos atvejais, kai su Tiekėju negalima iš karto susisiekti arba kai susiekti pavyksta, bet Tiekėjas negali imtis nurodytų priemonių, Pirkėjas gali iš karto atlikti darbus Tiekėjo sąskaita. Tokiu atveju Pirkėjas kuo greičiau privalo informuoti Tiekėją apie jo sąskaita atliktus darbus.

## **VI. SUBTIEKĖJŲ IR SPECIALISTŲ KEITIMO PAGRINDAI IR TVARKA**

6.1. Tiekėjas prisiima visą atsakomybę, susijusią su specialistų darbo sąlygų reguliavimu, bei užtikrina, kad nustatant darbo laiką bus atsižvelgta į Prekių specifiką.

6.2. Tiekėjas, siekdamas pakeisti subtiekėją (-us) ir / ar specialistą (-us), turi raštu informuoti Pirkėją prieš 3 (tris) darbo dienas ir gauti Pirkėjo raštišką sutikimą. Pirkėjui sutikus su subtiekėjo (-ų) ir / ar specialisto (-ų) pakeitimu, Pirkėjas su Tiekėju raštu sudaro susitarimą dėl subtiekėjo (ų) ir / ar specialisto (-ų) pakeitimo. Šis susitarimas yra neatskiriama Sutarties dalis.

6.3. Jeigu Pirkėjas yra pagrįstai nepatenkintas Tiekėjo paskirtu specialistu (-ais), Tiekėjas Pirkėjo raštišku prašymu privalo nedelsdamas pakeisti tokį (-ius) asmenį (-is).

6.4. Jeigu Tiekėjas Sutarties vykdymo metu nori pasitelkti naujus subtiekėjus, kurie nebuvo nurodyti Tiekėjo pasiūlyme, jis privalo apie tai raštu informuoti Pirkėją.

6.5. Pirkėjas gali tiesiogiai atsiskaityti su subtiekėju/ais už jų patiektas Prekes. Subtiekėjui/jams raštu pateikus prašymą pasinaudoti tiesioginio atsiskaitymo galimybe, sudaroma trišalė sutartis tarp Pirkėjo, Tiekėjo ir jo subtiekėjo, nustatanti tiesioginio atsiskaitymo su subtiekėju/ais tvarką, atsižvelgiant į pirkimo dokumentuose, Sutartyje ir subteikimo sutartyje nustatytus reikalavimus.

## **VII. ŠALIŲ ATSAKOMYBĖ**

7.1. Šalių atsakomybė yra nustatoma pagal galiojančius Lietuvos Respublikos teisės aktus ir šią Sutartį. Šalys įsipareigoja tinkamai vykdyti savo įsipareigojimus, priisiimtus šia Sutartimi, ir susilaikyti nuo bet kokių veiksmų, kuriais galėtų padaryti žalos viena kitai ar apsunkinti kitos Šalies priimtų įsipareigojimų įvykdymą.

7.2. Neatlikus apmokėjimo nustatytais terminais dėl Pirkėjo kaltės, Tiekėjo pareikalavimu Pirkėjas privalo sumokėti Tiekėjui už kiekvieną uždelstą dieną 0,02 proc. delspinigių nuo laiku neapmokėtos sumos už kiekvieną uždelstą dieną.

7.3. Jei Tiekėjas vėluoja vykdyti savo įsipareigojimus šioje Sutartyje ir jos prieduose nustatytais terminais, Pirkėjas be oficialaus įspėjimo ir nesumažindamas kitų savo teisių gynimo būdų pradeda skaičiuoti 0,02 proc. dydžio delspinigius nuo Tiekėjo laiku neįvykdytų įsipareigojimų dalies už kiekvieną termino praleidimo dieną, neviršijant 5 proc. bendros Sutarties kainos.

7.4. Jei apskaičiuoti delspinigiai viršija 5 proc. bendros Sutarties kainos, Pirkėjas, prieš tai raštu įspėjęs Tiekėją:

7.4.1. išskaičiuoja delspinigių sumą iš Tiekėjui mokėtinų sumų ir/arba;

7.4.2. nutraukia Sutartį.

7.5. Delspinigių sumokėjimas neatleidžia Šalių nuo pareigos vykdyti šioje Sutartyje prisiimtus įsipareigojimus.

## **VIII. NENUGALIMOS JĖGOS APLINKYBĖS (*FORCE MAJEURE*)**

8.1. Šalis nėra laikoma atsakinga už bet kokių įsipareigojimų pagal šią Sutartį neįvykdymą ar dalinį neįvykdymą, jeigu Šalis įrodo, kad sutartiniai įsipareigojimai neįvykdyti ar dalinai neįvykdyti dėl aplinkybių, kurių ji negalėjo kontroliuoti bei protingai numatyti Sutarties sudarymo metu, ir kad negalėjo užskirsti kelio šių aplinkybių ar jų pasekmių atsiradimui.

8.2. Nenugalimos jėgos aplinkybėmis laikomos aplinkybės, nurodytos Lietuvos Respublikos civilinio kodekso 6.212 str. ir kituose LR teisės aktuose. Esant nenugalimos jėgos aplinkybėms, Šalys Lietuvos Respublikos teisės aktuose nustatyta tvarka yra atleidžiamos nuo atsakomybės už Sutartyje numatytų sutartinių įsipareigojimų neįvykdymą, dalinį neįvykdymą arba netinkamą įvykdymą, o įsipareigojimų vykdymo terminas pratęsimas.

8.3. Šalis, prašanti ją atleisti nuo atsakomybės, privalo pranešti kitai Šaliai raštu apie nenugalimos jėgos aplinkybes nedelsiant, bet ne vėliau kaip per 3 (tris) darbo dienas nuo tokių aplinkybių atsiradimo ar paaiškėjimo, pateikdama dokumentus, patvirtinančius šių aplinkybių buvimą bei įrodymus, kad ji ėmėsi visų pagrįstų atsargumo priemonių ir dėjo visas pastangas, kad sumažintų išlaidas ar neigiamas pasekmes, o taip pat pranešti galimą įsipareigojimų įvykdymo terminą. Pranešimo taip pat reikalaujama, kai išnyksta įsipareigojimų nevykdymo pagrindas.

8.4. Pagrindas atleisti Šalį nuo atsakomybės atsiranda nuo nenugalimos jėgos aplinkybių atsiradimo momento arba, jeigu laiku nebuvo pateiktas pranešimas, nuo pranešimo pateikimo momento. Jeigu Šalis laiku neišsiunčia pranešimo arba neinformuoja ir nepateikia nenugalimos jėgos aplinkybių buvimą patvirtinančių dokumentų, ji privalo kompensuoti kitai Šaliai žalą, kurią ši patyrė dėl laiku nepateikto pranešimo arba dėl to, kad nebuvo jokio pranešimo.

## **IX. SUTARTIES VYKDYMO SUSTABDYMAS**

9.1. Esant svarbioms aplinkybėms, nepriklausančiomis nuo Tiekėjo valios, dėl kurių Tiekėjas negali vykdyti savo sutartinių įsipareigojimų ir/arba esant kitoms nenumatytoms aplinkybėms, Pirkėjas turi teisę sustabdyti Tiekėjo įsipareigojimų ar kurios nors jų dalies, kuri negali būti vykdoma, vykdymą.

9.2. Atsiradus aplinkybėms, dėl kurių Tiekėjas negali vykdyti sutartinių įsipareigojimų, Tiekėjas apie tai nedelsdamas privalo informuoti Pirkėją, pateikdamas informaciją ir dokumentus, įrodančius sutartinių įsipareigojimų vykdymo negalimumą dėl aplinkybių, nepriklausančių nuo Tiekėjo. Išnykus aplinkybėms, trukdžiusioms Tiekėjui vykdyti sutartinius įsipareigojimus, sustabdytų įsipareigojimų vykdymas atnaujinamas.

9.3. Jei Tiekėjo sutartinių įsipareigojimų vykdymas dėl priežasčių, nepriklausančių nuo Tiekėjo, buvo sustabdytas laikotarpiui, ne trumpesniam nei 60 (šešiasdešimt) dienų, praėjus 60 (šešiasdešimt) dienų



Tiekėjas gali rašytiniu pranešimu Pirkėjo pareikalauti atnaujinti Sutarties vykdymą per 14 (keturiolika) dienų arba nutraukti Sutartį.

9.4. Tais atvejais, kai Sutarties vykdymo sustabdymas truko ilgiau nei Sutarties sustabdymo metu buvo likęs terminas iki Tiekėjo sutartinių įsipareigojimų įvykdymo pabaigos, po sustabdymo pratęsiant vykdymo terminą, pratęsimas turi būti tam terminui, kuris sustabdymo metu buvo likęs iki Tiekėjo sutartinių įsipareigojimų įvykdymo pabaigos.

9.5. Tais atvejais, kai Sutarties vykdymo sustabdymas truko trumpiau nei Sutarties sustabdymo metu buvo likęs terminas iki Tiekėjo sutartinių įsipareigojimų įvykdymo pabaigos, Tiekėjo sutartinių įsipareigojimų vykdymo terminas pratęsimas tokiam laikotarpiui, kuriam jis buvo sustabdytas.

9.6. Pirkėjas taip pat turi teisę sustabdyti Prekių ar kurios nors jų dalies tiekimą, jeigu jam pagrįstai kyla įtarimų dėl tiekiamų Prekių kokybės ir reikia laiko patikrinti bei įsitikinti tiekiamų Prekių kokybę. Tokiu atveju Prekių ar jų dalies tiekimo stabdymas galimas iki 5 (penkių) darbo dienų. Sustabdytų Prekių ar jų dalies tiekimas atnaujinamas šios Sutarties 9.4 ir 9.5 papunkčiuose nustatyta tvarka.

## **X. SUTARTIES PAŽEIDIMAS**

10.1. Jei kuri nors Sutarties Šalis nevykdo arba netinkamai vykdo kokius nors savo įsipareigojimus pagal Sutartį, ji pažeidžia Sutartį.

10.2. Vienai Sutarties Šaliai pažeidus Sutartį, nukentėjusioji Šalis turi teisę:

10.2.1. reikalauti kitos Šalies vykdyti sutartinius įsipareigojimus;

10.2.2. reikalauti atlyginti nuostolius;

10.2.3. reikalauti sumokėti Sutarties 7.2 ir 7.3 papunkčiuose nustatytus delspinigius;

10.2.4. nutraukti Sutartį;

10.2.5. taikyti kitus Lietuvos Respublikos teisės aktų nustatytus teisių gynimo būdus.

10.3. Tiekėjas negali perleisti visų ar dalies savo įsipareigojimų pagal šią Sutartį be išankstinio raštiško Pirkėjo sutikimo.

10.4. Tiekėjas turi nedelsiant pranešti Pirkėjui apie bet kokius esminius Tiekėjo asmens pasikeitimus, patvirtinant, kad prielaidos, būtinos Sutarčiai vykdyti, nenustojo galioti.

10.5. Šioje Sutartyje esminėmis sąlygomis laikoma:

10.5.1. Sutarties dalykas;

10.5.2. Sutarties kaina;

10.5.3. apmokėjimo sąlygos ir tvarka;

10.5.4. Tiekėjo sutartinių įsipareigojimų vykdymo terminas (-ai);

10.6. Sutarties 10.5 papunktyje numatytų sąlygų pažeidimas laikomas esminiu Sutarties pažeidimu.

## **XI. SUTARTIES NUTRAUKIMAS**

11.1. Sutartis gali būti nutraukiama raštišku Šalių susitarimu.

11.2. Pirkėjas, išpėjęs Tiekėją prieš 14 (keturiolika) kalendorinių dienų, gali nutraukti Sutartį šiais atvejais:

11.2.1. kai Tiekėjas nevykdo savo sutartinių įsipareigojimų;

11.2.2. kai Tiekėjas patiekia netinkamos kokybės Prekes ir per pagrįstai nustatytą laikotarpį neįvykdo Pirkėjo nurodymo ištaisyti netinkamai įvykdytus arba neįvykdytus sutartinius įsipareigojimus;

11.2.3. kai Tiekėjas perleidžia Sutartį be Pirkėjo žinios;

11.2.4. kai Tiekėjas bankrutuoja arba yra likviduojamas, kai sustabdo ūkinę veiklą, arba kai įstatymuose ir kituose teisės aktuose numatyta tvarka susidaro analogiška situacija;

11.2.5. kai keičiasi Tiekėjo organizacinė struktūra – juridinis statusas, pobūdis ar valdymo struktūra ir tai daro įtaką tinkamam Sutarties įvykdymui, išskyrus atvejus, kai dėl šių pasikeitimų keičiama Sutartis;

11.2.6. kai Pirkėjas šios Sutarties vykdymui negauna finansavimo;

11.2.7. kai Prekės tampa nebereikalingos.

11.3. Tiekėjas, prieš 14 (keturiolika) kalendorinių dienų įspėjęs Pirkėją, gali nutraukti sutartį, jei:

11.3.1. Pirkėjas dėl savo kaltės nevykdo savo sutartinių įsipareigojimų.

11.4. Jei Sutartis nutraukiama ne dėl Tiekėjo kaltės, nutraukimo atveju Pirkėjas sumoka Tiekėjui patiektų Prekių vertę iki Sutarties nutraukimo. Tiekėjas neturi teisės į kokios nors patirtos žalos kompensaciją.

11.5. Pirkėjas po Sutarties nutraukimo turi kiek galima greičiau patvirtinti patiektų Prekių vertę. Taip pat parengiama ataskaita apie Sutarties nutraukimo dieną esančią Tiekėjo skolą Pirkėjui ir Pirkėjo skolą Tiekėjui.

11.6. Nutraukus Sutartį ar jai pasibaigus, lieka galioti šios Sutarties nuostatos, susijusios su atsakomybe bei atsiskaitymais tarp Šalių pagal šią Sutartį, garantiniais įsipareigojimais, taip pat visos kitos šios Sutarties nuostatos, kurios, kaip aiškiai nurodyta, išlieka galioti po Sutarties nutraukimo arba turi išlikti galioti, kad būtų visiškai įvykdyta ši Sutartis.

11.7. Jei Sutartis nutraukiama Pirkėjo iniciatyva dėl Tiekėjo kaltės, Pirkėjo patirti nuostoliai ar išlaidos išieškomi išskaičiuojant juos iš Tiekėjui mokėtinų sumų.

## **XII. GINČŲ NAGRINĖJIMO TVARKA**

12.1. Šiai Sutarčiai ir visoms iš šios Sutarties atsirandančioms teisėms ir pareigoms taikomi Lietuvos Respublikos įstatymai bei kiti norminiai teisės aktai. Sutartis sudaryta ir turi būti aiškinama pagal Lietuvos Respublikos teisę.

12.2. Bet kokie nesutarimai ar ginčai, kylantys tarp Šalių dėl šios Sutarties, sprendžiami abipusiu susitarimu. Nepavykus ginčo išspręsti derybomis per 30 (trisdešimt) dienų nuo derybų pradžios, bet kokie ginčai, nesutarimai ar reikalavimai, kylantys iš šios Sutarties ar susiję su ja, jos pažeidimu, nutraukimu ar galiojimu, sprendžiami kompetentingame Lietuvos Respublikos teisme. Derybų pradžia laikoma diena, kurią viena iš Sutarties Šalių pateikė prašymą raštu kitai Šaliai su siūlymu pradėti derybas.

## **XIII. ASMENYS, ATSAKINGI UŽ SUTARTIES VYDYMĄ, IR KITOS BAIGIAMOSIOS NUOSTATOS**

13.1. Asmenys, atsakingi už Sutarties vykdymą:

	<b>Pirkėjo atstovas</b>	<b>Tiekėjo atstovas</b>
Vardas, pavardė		
Adresas		
Telefonas		
El. paštas		

13.2. Jei pasikeičia Šalies adresas ir / ar kiti duomenys, tokia Šalis turi informuoti kitą Šalį pranešdama ne vėliau, kaip per 2 (dvi) darbo dienas. Jei Šaliai nepavyksta laikytis šių reikalavimų, ji neturi teisės į pretenziją ar atsiliepiamą, jei kitos Šalies veiksmai, atlikti remiantis paskutiniaisiais žinomais jai duomenimis, prieštarauja Sutarties sąlygoms arba ji negavo jokio pranešimo, išsiųsto pagal tuos duomenis.

13.3. Sutartis yra Sutarties Šalių perskaityta, jų suprasta ir jos autentiškumas patvirtintas Šalių tinkamus įgaliojimus turinčių asmenų parašais.

13.4. Ši Sutartis sudaryta lietuvių kalba, 2 (dviem) egzemplioriais, turinčiais vienodą teisinę galią – po vieną kiekvienai Šaliai.

13.5. Sutarties priedai yra sudėtinės ir neatskiriamos šios Sutarties dalys. Sutarties priedai pateikiami pirmumo tvarka:

13.5.1. Sutarties 1 priedas – „Švč. Mergelės Marijos, Gailestingumo Motynos koplyčios interjero projektas“ (A-2018-61-TP KI).

13.5.2. Sutarties 2 priedas – Tiekėjo pasiūlymas;

13.5.3. Sutarties 3 priedas – Prekių perdavimo–priėmimo aktų formos.

## **PIRKĖJAS**

VšĮ „Vilniaus arkivyskupijos ekonomo tarnyba“

S. Skapo g. 4, LT-01122, Vilnius

Tel. 2621757; faksas 2120300

a/s LT667044060000325412

AB SEB bankas

b. kodas 70440

Įmonės kodas: 121736145

PVM mokėtojo kodas: LT-217361417

El. paštas: [ekonomas@vilnensis.lt](mailto:ekonomas@vilnensis.lt)

ekonomas Mykolas Juozapavičius

A.V.

## **TIEKĖJAS**

*[Irašyti Rangovo rekvizitus]*

Kodas *[kodas]*

PVM mokėtojo kodas *[kodas]*

*[adresas korespondencijai]*

A.s. Nr. *[atsiskaitomosios sąskaitos Nr.]*

tel.:

el. paštas:

A.V.

## PREKIŲ PERDAVIMO – PRIĖMIMO AKTAS NR.

<b>Pirkėjas:</b>
<b>Tiekėjas:</b> (jei tai tiekėjų grupė, nurodyti: <i>(jungtinės veiklos sutarties pagrindu veikianti tiekėjų grupė, sudaryta iš: (nurodyti visų ūkio subjektų pavadinimus), atstovaujamas atsakingo partnerio (nurodyti atsakingo partnerio pavadinimą)</i> )
<b>Sutarties Nr.:</b>
<b>Sutarties pavadinimas:</b>

**Tiekėjas** šiuo Prekių perdavimo–priėmimo aktu patvirtina, kad jis pristatė, sumontavimo baldus, pateikė dokumentaciją, apmokė darbuotojus ir Pirkėjui perduoda šias Prekes:

\_\_\_\_\_, nurodytas Sutartyje.

**Pirkėjas:**

Priima ir patvirtina, kad: Prekės pristatytos *ir sumontuotos* laiku bei atitinka Sutartyje ir jos prieduose nustatytus reikalavimus; yra pateikti visi reikalingi dokumentai (*sertifikatai, naudojimo ir priežiūros instrukcijos*).

Prekės buvo pristatytos *ir kiti Tiekėjo įsipareigojimai įvykdyti* praleidus Sutartyje nustatytą terminą

Nepriima Prekių dėl šių perdavimo–priėmimo metu nustatytų Prekių trūkumų/neatitikimų:

\_\_\_\_\_

\_\_\_\_\_

\_\_\_\_\_

\_\_\_\_\_

\_\_\_\_\_

\_\_\_\_\_

\_\_\_\_\_

\_\_\_\_\_

*(jeigu visi trūkumai netelpa šiame akte, jie pateikiami atskirame dokumente (priede), kuris bus laikomas sudedamoji šio akto dalis)*

Tiekėjas įpareigojamas *iki/per* \_\_\_\_\_ darbo dienas pašalinti visus šiame akte ir jo prieduose nurodytus trūkumus/neatitikimus.

Tiekėjas įpareigojamas *iki/per* \_\_\_\_\_ savo sąskaita ir priemonėmis atsiimti Sutarties reikalavimų neatitinkančias Prekes.

Šis aktas pasirašytas dviem vienodą teisinę galią turinčiais egzemplioriais po vieną kiekvienai

Perdavė Tiekėjo atstovas	Priėmė Pirkėjo atstovas
-----------------------------	----------------------------

Data	Data
Parašas	Parašas
Vardas, pavardė	Vardas, pavardė
Pareigos	Pareigos