

**UAB „ELEKTRINIO TRANSPORTO SISTEMOS“
PRAMONĖS G. 8, KLAIPĖDA
Į. K. 304216105
PVM KODAS LT100010046319**

KONKURSO SĄLYGOS

Formų vakuuminei infuzijai pirkimas

TURINYS

1. BENDROSIOS NUOSTATOS.....	2
2. PIRKIMO OBJEKTAS.....	2
3. TIEKĖJŲ KVALIFIKACIJOS REIKALAVIMAI.....	2
4. PASIŪLYMŲ RENGIMAS, PATEIKIMAS, KEITIMAS.....	3
5. KONKURSO SĄLYGŲ PAAIŠKINIMAS IR PATIKSLINIMAS.....	4
6. PASIŪLYMŲ NAGRINĖJIMAS IR VERTINIMAS.....	5
7. PASIŪLYMŲ ATMETIMO PRIEŽASTYS.....	5
8. DERYBOS.....	6
9. SPRENDIMAS DĖL LAIMĖTOJO NUSTATYMO.....	6
10. PIRKIMO SUTARTIES SĄLYGOS.....	7
11. BAIGIAMOSIOS NUOSTATOS.....	7
12. PRIEDAI.....	8

1. BENDROSIOS NUOSTATOS

1.1. UAB „Elektrinio transporto sistemos“ (toliau vadinama – Pirkėjas) įgyvendinama projektą „Elektrinio miesto transporto kūrimo laboratorijos įrengimas, modulinio elektrinio miesto autobuso prototipo sukūrimas ir bandomosios partijos gamyba“ (Nr. J05-LVPA-K-03-0058), bendrai finansuojamą Europos Sąjungos struktūrinės paramos ir Lietuvos Respublikos lėšomis numato įsigyti formas vakuuminei infuzijai.

1.2. Vartojamos pagrindinės sąvokos, apibrėžtos Projektų finansavimo ir administravimo taisyklėse, patvirtintose Lietuvos Respublikos finansų ministro 2014 m. spalio 8 d. įsakymu Nr. 1K-316 (toliau – Taisyklės).

1.3. Pirkimas vykdomas vadovaujantis Taisyklėmis, Lietuvos Respublikos civiliniu kodeksu (toliau – Civilinis kodeksas), kitais teisės aktais bei konkurso sąlygomis.

1.4. Skelbimas apie pirkimą paskelbtas Europos Sąjungos struktūrinės paramos svetainėje www.esinvesticijos.lt, 2022-05-24.

1.5. Pirkimas atliekamas konkurso būdu laikantis lygiateisiškumo, nediskriminavimo, abipusio pripažinimo, proporcingumo, skaidrumo principų.

1.6. Konkursui neįvykus dėl to, kad nebuvo gauta nė vieno pirkėjo nustatytus reikalavimus atitinkančio tiekėjo pasiūlymo, pirkėjas pasilieka teisę pakartotinį pirkimą vykdyti Taisyklių 461. punkte nustatyta tvarka¹.

1.7. Pirkėjo įgaliotas asmuo palaikyti tiesioginį ryšį su tiekėjais ir gauti iš jų su pirkimo procedūromis susijusius pranešimus: Inžinerinio skyriaus vadovas Mindaugas Adomaitis, tel. 8 611 83300, el. p. mad@dancerbus.com.

2. PIRKIMO OBJEKTAS

2.1. Perkamos² formos vakuuminei infuzijai, kurių savybės nustatytos pateiktoje techninėje specifikacijoje.

2.2. Jei techninėje specifikacijoje apibūdinant pirkimo objektą nurodytas konkretus modelis ar šaltinis, konkretus procesas ar prekės ženklas, patentas, tipai, konkreti kilmė ar gamyba, laikyti, kad priimtini ir savo savybėmis lygiaverčiai objektai.

2.3. Pirkimas yra neskirstomas į dalis, todėl pasiūlymas turi būti pateiktas visam nurodytam prekių kiekiui.

2.4. Prekės pristatomos ne vėliau kaip per 90 dienų nuo pirkimo sutarties pasirašymo dienos.

2.5. Prekių pristatymo vieta – Kretainio g. 6, Klaipėda.

3. TIEKĖJŲ KVALIFIKACIJOS REIKALAVIMAI³

¹ Neįvykus konkursui ir dėl to vykdant pakartotinį pirkimą, negali būti keičiamos esminės pirkimo sąlygos: tiekėjų kvalifikaciniai reikalavimai, minimalūs techniniai ir (arba) funkciniai perkamų prekių, paslaugų ir darbų reikalavimai ir (arba) norimo rezultato apibūdinimas bei tiekėjų pasiūlymų vertinimo kriterijai.

² Jeigu neįmanoma nurodyti tikslių kiekių, rekomenduojama nurodyti preliminarinius, kurie susidarytų normaliomis sąlygomis vykdant numatytą pirkimo sutartį ar pirkimo sutartis. Jeigu kartu su prekėmis perkamos paslaugos ir (ar) darbai, su paslaugomis perkamos prekės ir (ar) darbai, su darbais perkamos prekės ir (ar) paslaugos, techninėje specifikacijoje nurodomi reikalavimai kartu perkamoms prekėms, paslaugoms, darbams.

³ Neperkančioji organizacija, atsižvelgdama į pirkimo objekto vertę, sudėtingumą, turi nustatyti minimalius tiekėjų kvalifikacijos reikalavimus. Šie reikalavimai turi būti pagrįsti, proporcingi pirkimo objektui, konkretūs, aiškūs, tikslūs ir visiems suprantami. Keliami kvalifikacijos reikalavimai negali dirbtinai riboti konkurencijos. Rengiant tiekėjų kvalifikacijos reikalavimus rekomenduojame atsižvelgti į Tiekėjų kvalifikacijos vertinimo metodines rekomendacijas, patvirtintas Viešųjų pirkimų tarnybos direktoriaus 2003 m. spalio 20 d. įsakymu Nr. 1S-100.

3.1. Pirkėjas netikrina tiekėjų, dalyvaujančių pirkime, kvalifikacijos.

3.2. Tiekėjo pasiūlymas atmetamas, jeigu apie nustatytų reikalavimų atitikimą jis pateikė melagingą informaciją, kurią pirkėjas gali įrodyti bet kokiomis teisėtomis priemonėmis.

3.3. Jei pirkimo procedūrose dalyvauja ūkio subjektų grupė, ji pateikia jungtinės veiklos sutartį arba tinkamai patvirtintą jos kopiją. Jungtinės veiklos sutartyje turi būti nurodyti kiekvienos šios sutarties šalies įsipareigojimai vykdant numatomą su pirkėju sudaryti pirkimo sutartį, šių įsipareigojimų vertės dalis, įeinanti į bendrą pirkimo sutarties vertę. Jungtinės veiklos sutartis turi numatyti solidarią visų šios sutarties šalių atsakomybę už prievolių pirkėjui nevykdymą. Taip pat jungtinės veiklos sutartyje turi būti numatyta, kuris asmuo atstovauja ūkio subjektų grupei (su kuo pirkėjas turėtų bendrauti pasiūlymo vertinimo metu kylančiais klausimais ir teikti su pasiūlymo įvertinimu susijusią informaciją, kuriam partneriui suteikti įgaliojimai pateikti pasiūlymą, jį pasirašyti, sudaryti sutartį)⁴.

4. PASIŪLYMŲ RENGIMAS, PATEIKIMAS, KEITIMAS

4.1. Pateikdamas pasiūlymą tiekėjas sutinka su šiomis konkurso sąlygomis ir patvirtina, kad jo pasiūlyme pateikta informacija yra teisinga ir apima viską, ko reikia tinkamam pirkimo sutarties įvykdymui.

4.2. Pasiūlymas turi būti pateikiamas raštu, pasirašytas tiekėjo arba jo įgalioto asmens.

4.3. Tiekėjo pasiūlymas bei kita korespondencija pateikiama lietuvių (arba) anglų kalba⁵.

4.4. Tiekėjas kainos pasiūlymą privalo pateikti pagal konkurso sąlygų 1 priede pateiktą formą. Pasiūlymas teikiamas užklijuotame voke. **Ant voko turi būti užrašyta „UAB „Elektrinio transporto sistemos“ Formų vakuuminei infuzijai, Tiekėjo „įrašyti tiekėjo pavadinimą“ pasiūlymas“⁶**. Ant voko taip pat gali būti užrašas „Neatplėšti iki pasiūlymų pateikimo termino pabaigos“. Vokas su pasiūlymu grąžinamas jį atsiuntusiam tiekėjui, jeigu pasiūlymas pateiktas neužklijuotame voke.

4.5. Pasiūlymą sudaro tiekėjo raštu pateiktų dokumentų visuma:

4.5.1. užpildyta pasiūlymo forma, parengta pagal šių pirkimo konkurso sąlygų 1 priedą;

4.5.2. jungtinės veiklos sutartis arba tinkamai patvirtinta jos kopija, jei bendrą pasiūlymą teikia ūkio subjektų grupė⁷;

4.5.3. kita konkurso sąlygose prašoma informacija ir (ar) dokumentai.

4.6. Tiekėjas gali pateikti tik vieną pasiūlymą – individualiai arba kaip ūkio subjektų grupės narys. Jei tiekėjas pateikia daugiau kaip vieną pasiūlymą arba ūkio subjektų grupės narys dalyvauja teikiant kelis pasiūlymus, visi tokie pasiūlymai bus atmesti.⁸

4.7. Tiekėjams nėra leidžiama pateikti alternatyvių pasiūlymų. Tiekėjui pateikus alternatyvų pasiūlymą, jo pasiūlymas ir alternatyvus pasiūlymas (alternatyvūs pasiūlymai) bus atmesti.⁹

4.8. Pasiūlymas turi būti pateiktas **iki 2022 m. birželio mėn. 1 d. 17 val.**¹⁰. (Lietuvos Respublikos laiku) atsiuntus jį paštu, per pasiuntinį ar tiesiogiai atvykus į UAB „Elektrinio

⁴ Jei nusprendžiama, kad pirkime dalyvaujanti ūkio subjektų grupė turi sudaryti jungtinės veiklos sutartį.

⁵ Jei įgyvendinančiajai institucijai pateikti dokumentai yra parengti ne valstybine kalba, įgyvendinančiajai institucijai pareikalavus, Projekto vykdytojas turi pateikti dokumentus su vertimu į valstybinę kalbą. Jei teksto vertimas nepatvirtintas vertėjo parašu, už teksto vertimo autentiškumą yra atsakingas Projekto vykdytojas

⁶ Rekomenduojama tiksliai suformuluoti kas turi būti užrašyta ant voko

⁷ Jei reikalaujama

⁸ Galima numatyti, kad leidžiama pateikti kelis pasiūlymus.

⁹ Galima numatyti, kad leidžiama pateikti alternatyvius pasiūlymus. Tuomet rekomenduojame numatyti kokios alternatyvos gali būti pateiktos, kaip jos bus vertinamos.

¹⁰ Pasiūlymų pateikimo terminas negali būti trumpesnis negu 7 dienos nuo pirkimo paskelbimo Europos Sąjungos struktūrinės paramos svetainėje www.esinvesticijos.lt

transporto sistemos“, Kretainio g. 6, Klaipėda, darbo dienomis 8:00 – 17:00 laiku. Tiekėjo prašymu Pirkėjas nedelsdamas pateikia rašytinį patvirtinimą, kad tiekėjo pasiūlymas yra gautas, ir nurodo gavimo dieną, valandą ir minutę.

4.9. Pirkėjas neatsako už pašto vėlavimus ar kitus nenumatytus atvejus, dėl kurių pasiūlymai nebuvo gauti ar gauti pavėluotai. Pavėluotai gauti pasiūlymai neatplėšiami ir grąžinami tiekėjui registruotu laišku.

4.10. Pasiūlymuose nurodoma prekių kaina pateikiama eurais¹¹, turi būti išreikšta ir apskaičiuota taip, kaip nurodyta šių konkurso sąlygų 1 priede. Apskaičiuojant kainą, turi būti atsižvelgta į visą šių konkurso sąlygų 1 priede nurodytą prekių kiekį, kainos sudėtines dalis, į techninės specifikacijos reikalavimus ir pan. Į prekės kainą turi būti įskaityti visi mokesčiai ir visos tiekėjo išlaidos, įskaitant instaliavimą, paleidimą bei apmokymus pirkėjo patalpose.

4.11. Pasiūlymas turi galioti ne trumpiau nei iki 2022 m. rugpjūčio 30 d.¹² Jeigu pasiūlyme nenurodytas jo galiojimo laikas, laikoma, kad pasiūlymas galioja tiek, kiek numatyta pirkimo dokumentuose.

4.12. Kol nesibaigė pasiūlymų galiojimo laikas, pirkėjas turi teisę prašyti, kad tiekėjai pratęstų jų galiojimą iki konkrečiai nurodyto laiko. Tiekėjas gali atmesti tokį prašymą.

4.13. Nesibaigus pasiūlymų pateikimo terminui Pirkėjas turi teisę jį pratęsti. Apie naują pasiūlymų pateikimo terminą Pirkėjas praneša raštu visiems tiekėjams, gavusiems konkurso sąlygas bei paskelbia apie tai Europos Sąjungos struktūrinės paramos svetainėje www.esinvesticijos.lt.

4.14. Pasibaigus skelbime nurodytam pasiūlymų pateikimo terminui ir negavus nė vieno pasiūlymo, pirkimas bus vykdomas iš naujo.

4.15. Tiekėjas iki galutinio pasiūlymų pateikimo termino turi teisę pakeisti arba atšaukti savo pasiūlymą. Toks pakeitimas arba pranešimas, kad pasiūlymas atšaukiamas, pripažįstamas galiojančiu, jeigu Pirkėjas jį gauna pateiktą raštu iki pasiūlymų pateikimo termino pabaigos.

5. KONKURSO SĄLYGŲ PAAIŠKINIMAS IR PATIKSLINIMAS

5.1. Pirkėjas atsako į kiekvieną Tiekėjo rašytinį prašymą paaiškinti pirkimo sąlygas, jeigu prašymas gautas ne vėliau kaip prieš 3 darbo dienas iki pirkimo pasiūlymų pateikimo termino pabaigos. Į laiku gautą tiekėjo prašymą paaiškinti konkurso sąlygas pirkėjas atsako ne vėliau kaip per 2 darbo dienas nuo jo gavimo dienos ir ne vėliau kaip likus 2 darbo dienoms iki pasiūlymų pateikimo termino pabaigos. Pirkėjas, atsakydamas tiekėjui, kartu siunčia paaiškinimus ir visiems kitiems tiekėjams, kuriems jis pateikė konkurso sąlygas, bet nenurodo, kuris tiekėjas pateikė prašymą paaiškinti konkurso sąlygas.

5.2. Nesibaigus pasiūlymų pateikimo, bet ne vėliau kaip likus 2 darbo dienoms iki pasiūlymų pateikimo termino pabaigos, Pirkėjas turi teisę savo iniciatyva paaiškinti, patikslinti konkurso sąlygas.

5.3. Jei paskelbus kvietimą dalyvauti pirkime yra keičiama pasiūlymams parengti reikalinga informacija, taip pat kai Tiekėjams teikiama dokumentų paaiškinimai (patikslinimai) (pavyzdžiui, keičiami ir (ar) tikslinami kvalifikacijos reikalavimai), Pirkėjas Taisyklių 458 punkte nustatyta tvarka paskelbia pakeistą kvietimą dalyvauti pirkime.

5.4. Pirkėjas nerengs susitikimų su tiekėjais dėl pirkimo dokumentų paaiškinimų¹³.

5.5. Bet kokia informacija, konkurso sąlygų paaiškinimai, pranešimai ar kitas pirkėjo ir tiekėjo susirašinėjimas yra vykdomas šiame punkte nurodytu adresu paštu, elektroniniu paštu, faksu. Pirkėjo įgaliotas asmuo palaikyti tiesioginį ryšį su tiekėjais ir gauti iš jų su pirkimo procedūromis

¹¹ Arba nurodoma kita valiuta

¹² Rekomenduojame nurodyti konkrečią datą, iki kurios turi galioti pasiūlymas (60 – 90 dienų nuo pasiūlymų termino pabaigos)

¹³ Tokio pobūdžio susitikimas privalo būti protokoluojamas, o susirinkimo metu priimti sprendimai raštu pateikiami visiems konkurso sąlygas gavusiems tiekėjams

susijusius pranešimus: Inžinerinio skyriaus vadovas Mindaugas Adomaitis, tel. 8 611 83300, el. p. mad@dancerbus.com.

6. PASIŪLYMŲ NAGRINĖJIMAS IR VERTINIMAS

6.1. Vokai su pasiūlymais atplėšiami UAB „Elektrinio transporto sistemos“ Pirkimų Komisijos posėdyje, kuris vyks 2022 m. birželio mėn. 2 d. 10:00 val. (Lietuvos Respublikos laiku), adresu: Kretainio g. 6, Klaipėda. Tiekėjų atstovai vokų atplėšimo procedūroje nedalyvauja.

6.2. Pirkėjas užtikrina, kad pateiktuose pasiūlymuose pateiktos kainos nebus sužinotos anksčiau nei pasiūlymų pateikimo terminas, nurodytas Konkurso sąlygų 6.1 punkte.

6.3. Pasiūlymų nagrinėjimo, vertinimo ir palyginimo procedūras atlieka Komisija, tiekėjams ar jų įgaliotiems atstovams nedalyvaujant.

6.4. Komisija nagrinėja:

6.4.1. ar tiekėjai pasiūlyme pateikė visus duomenis, dokumentus ir informaciją, apibrėžtą šiose konkurso sąlygose ir ar pasiūlymas atitinka šiose konkurso sąlygose nustatytus reikalavimus;

6.4.2. ar nebuvo pasiūlytos neįprastai mažos kainos;

6.5. Iškilus klausimams dėl pasiūlymų turinio ir Komisijai raštu paprašius šiuos duomenis paaiškinti arba patikslinti, tiekėjai privalo per Komisijos nurodytą protingą terminą, kuris negali būti trumpesnis nei 3 darbo dienos, pateikti raštu papildomus paaiškinimus nekeisdami pasiūlymo esmės.

6.6. Jeigu pateiktame pasiūlyme Komisija randa pasiūlyme nurodytos kainos apskaičiavimo klaidų, ji privalo raštu paprašyti tiekėjų per jos nurodytą terminą ištaisyti pasiūlyme pastebėtas aritmetines klaidas, nekeičiant vokų su pasiūlymais atplėšimo posėdžio metu paskelbtos kainos. Taisydamas pasiūlyme nurodytas aritmetines klaidas, tiekėjas neturi teisės atsisakyti kainos sudedamųjų dalių arba papildyti kainą naujomis dalimis.

6.7. Kai pateiktame pasiūlyme nurodoma neįprastai maža kaina, Komisija turi teisę, o ketindama atmesti pasiūlymą – privalo tiekėjo raštu paprašyti per Komisija nurodytą terminą pateikti neįprastai mažos pasiūlymo kainos pagrindimą, įskaitant ir detalų kainų sudėtinių dalių pagrindimą.¹⁴

6.8. Pasiūlymuose nurodytos kainos bus vertinamos eurais be PVM.¹⁵

6.9. Pirkėjo neatmesti pasiūlymai vertinami pagal mažiausios kainos kriterijų.

7. PASIŪLYMŲ ATMETIMO PRIEŽASTYS

7.1. Komisija atmeta pasiūlymą, jeigu:

7.1.1. tiekėjas pateikė daugiau nei vieną pasiūlymą (atmetami visi tiekėjo pasiūlymai);

7.1.2. pasiūlymas (jei vykdomos derybos - galutinis pasiūlymas) neatitiko konkurso sąlygose nustatytų reikalavimų (tiekėjo pasiūlyme nurodytas pirkimo objektas neatitinka reikalavimų, nurodytų techninėje specifikacijoje, ir kt.) arba dalyvis, Pirkėjo prašymu, nekeisdamas pasiūlymo esmės, nepaaiškino savo pasiūlymo;

7.1.3. tiekėjas per Pirkėjo nurodytą terminą neištaisė aritmetinių klaidų ir (ar) nepaaiškino pasiūlymo;

¹⁴ Pirkėjas turi įvertinti riziką, ar tiekėjas, kurio pasiūlyme nurodyta neįprastai maža kaina, sugebės tinkamai įvykdyti pirkimo sutartį, bei užtikrinti, kad nebūtų sudaromos sąlygos konkurencijos iškraipymui. Pasiūlyme nurodyta prekių, paslaugų ar darbų neįprastai maža kaina – tai tiekėjo pasiūlyme nurodyta kaina, kuri pirkėjo vertinimu gali būti nepakankama viešojo pirkimo–pardavimo sutarties tinkamam įvykdymui.

¹⁵ Jei 4 punkte nurodyta, kad kainos pasiūlymuose gali būti nurodomos ir kita valiuta, šiame punkte nurodoma, kad pasiūlyme nurodyta kaina užsienio valiuta bus perskaičiuota eurais pagal Europos Centrinio Banko paskelbtą euro ir užsienio valiutos santykį paskutinę pasiūlymų pateikimo dieną

7.1.4. buvo pasiūlyta neįprastai maža kaina ir tiekėjas Pirkėjo prašymu nepateikė raštiško kainos sudėtinių dalių pagrindimo arba kitaip nepagrindė neįprastai mažos kainos;

7.1.5. tiekėjas pateikė melagingą informaciją, kurią Pirkėjas gali įrodyti bet kokiomis teisėtomis priemonėmis;

7.1.6. tiekėjo, kurio pasiūlymas neatmestas dėl kitų priežasčių, buvo pasiūlyta per didelė, perkančiajai organizacijai nepriimtina pasiūlymo kaina.

7.2. Apie pasiūlymo atmetimą tiekėjas informuojamas per vieną darbo dieną nuo šio sprendimo priėmimo dienos.

8. DERYBOS

8.1. Jei Pirkėjo netenkina pateikti pasiūlymai, Komisija sprendimu visi šiose konkurso sąlygose nustatytus minimalius reikalavimus atitinkantys tiekėjai gali būti kviečiami deryboms¹⁶.

8.2. Derybos yra vykdomos su visais tiekėjais, kurių pasiūlymai nebuvo atmesti. Derybų metu tiekėjams pateikiama ta pati informacija. Derybų rezultatai įforminami protokolu, kurie rengiami atskiri kiekvienam tiekėjui.

8.3. Derybos gali būti vykdomos dėl visų perkamų prekių charakteristikų, įskaitant kainą, kokybę, komercines sąlygas ir socialinius, aplinkosaugos ir inovacinius aspektus. Nesiderama dėl minimalių reikalavimų, taikomų pirkimo objektui, tiekėjų kvalifikacijai, tiekėjų pasiūlymams, šių pasiūlymų vertinimo kriterijų ir esminių pirkimo sutarties sąlygų¹⁷.

8.4. Komisija, įvertinusi pasiūlymus, visiems tiekėjams, kurių pasiūlymai nebuvo atmesti, raštu nurodys laiką, kada reikia atvykti į derybas.¹⁸

8.5. Derybų procedūrų metu Komisija tretiesiems asmenims neatskleidžia jokios iš teikėjo gautos informacijos be jo sutikimo. Derybos vykdomos su kiekvienu tiekėju atskirai, derybos protokoluojamos. Derybų protokolą pasirašo Komisija ir tiekėjo, su kuriuo derėtasi, įgaliotas atstovas. Jei tiekėjas ar jo įgaliotas atstovas neatvyko į derybas, Komisija surašo protokolą, kuriame nurodo apie tiekėjo neatvykimą, ir jį pasirašo visi komisijos nariai.

8.6. Derybų galutiniai pasiūlymai yra šalių pasirašyti derybų protokolai bei pirminiai pasiūlymai, kiek jie nebuvo pakeisti derybų metu. Galutiniai pasiūlymai vertinami šiose pirkimo sąlygose nustatyta tvarka.

8.7. Baigus derybas ir įvertinus galutinius pasiūlymus patvirtinama galutinė pasiūlymų eilė. Jei tiekėjas neatvyko į derybas, sudarant galutinę konkurso pasiūlymų eilę, vertinamas pirminis neatvykusio tiekėjo pasiūlymas.

9. SPRENDIMAS DĖL LAIMĖTOJO NUSTATYMO

9.1. Išnagrinėjusi, įvertinusi ir palyginusi pateiktus pasiūlymus, Komisija nustato pasiūlymų eilę. Pasiūlymai šioje eilėje surašomi kainos didėjimo tvarka. Jeigu kelių pateiktų pasiūlymų yra vienodos kainos, nustatant pasiūlymų eilę pirmesnis iš šių eilę įrašomas tiekėjas, kurio pasiūlymas įregistruotas anksčiausiai.

9.2. Tais atvejais, kai pasiūlymą pateikė tik vienas tiekėjas, pasiūlymų eilė nenustatoma ir jo pasiūlymas laikomas laimėjusiu, jeigu nebuvo atmestas pagal šių konkurso sąlygų nuostatas.

9.3. Mažiausią kainą pasiūlęs tiekėjas yra skelbiamas laimėjusiu konkursą ir jis kviečiamas sudaryti sutartį, nurodant laiką iki kada reikia sudaryti sutartį.

¹⁶ Pasirinkti, jei pirkimo būdas – konkursas su galimybe derėtis

¹⁷ Galima numatyti tik konkrečias sąlygas, dėl kurių planuojama derėtis. Derybomis turi būti siekiama pagerinti pasiūlymus, kad projekto vykdytojas galėtų pirkti darbus, prekes ir paslaugas, kurie visiškai atitinka jų konkrečius poreikius.

¹⁸ Galima numatyti, kad derybos vykdomos raštu ar elektroniniu paštu. Tokiu atveju reikėtų nurodyti adresą ar elektroninio pašto adresą, kuriuo vyks susirašinėjimas; nurodyti kontaktinį asmenį (pvz. komisijos pirmininką ar daryti nuorodą į šių pirkimo sąlygų 1.6 punktą.). Jei derybos vykdomos raštu, atitinkamai reikia koreguoti 8.5 punktą

9.4. Jeigu tiekėjas, kurio pasiūlymas pripažintas laimėjusiu, raštu atsisako sudaryti pirkimo sutartį arba iki nurodyto laiko neatvyksta sudaryti pirkimo sutarties, arba atsisako pirkimo sutartį sudaryti pirkimo dokumentuose nustatytais sąlygomis, laikoma, kad jis atsisakė sudaryti pirkimo sutartį. Tuo atveju Komisija siūlo sudaryti pirkimo sutartį tiekėjui, kurio pasiūlymas pagal sudarytą pasiūlymų eilę yra pirmas po tiekėjo, atsisakiusio sudaryti pirkimo sutartį.

10. PIRKIMO SUTARTIES SĄLYGOS

10.1. Pirkimo sutartis pasirašoma su laimėjusį pasiūlymą pateikusių tiekėju šiose konkurso sąlygose nustatytais sąlygomis, vadovaujantis Pirkimų tvarkos aprašu ir Civiliniu kodeksu;

10.2. Sudarant pirkimo sutartį, negali būti keičiama laimėjusio tiekėjo galutinio pasiūlymo kaina ir esminės sąlygos, taip pat pirkėjo pirkimo pradžioje nustatytos esminės pirkimo sąlygos, išskyrus šių sąlygų 8 punkte nustatyti atvejai (jei taikoma);

10.3. Pirkimo sutarties įvykdymas užtikrinamas delspinigiais.¹⁹

10.4. Vykdamas pirkimo sutartį, esminės pirkimo sutarties sąlygos keičiamos nebus, jeigu:

10.4.1. jos pakeičiamos numatant naujas sąlygas, kurios, jeigu būtų nustatytos pirkimo dokumentuose, būtų suteikusias galimybę dalyvauti pirkimo procedūrose kitiems, nei dalyvavo, tiekėjams;

10.4.2. jos pakeičiamos numatant naujas sąlygas, dėl kurių, jeigu jos būtų nustatytos pirkimo dokumentuose, laimėjusiu pasiūlymu galėtų būti pripažintas kito, nei pasirinktas, tiekėjo pasiūlymas;

10.4.3. pirkimo objektas yra pakeičiamas taip, kad į keičiamą pirkimo sutartį įtraukiamos naujos (papildomos) prekės, paslaugos ar darbai;

10.4.4. ekonominė sutarties pusiausvyra pasikeičia asmens, su kuriuo sudaryta sutartis, naudai taip, kaip nebuvo nustatyta pirminės sutarties sąlygose.

10.5. Pirkimo sutartis ar preliminarioji sutartis jos galiojimo laikotarpiu taip pat gali būti keičiama, kai pakeitimu iš esmės nepakeičiamas pirkimo sutarties pobūdis ir bendra atskirų pakeitimų pagal šį punktą vertė neviršija 10 procentų pradinės pirkimo sutarties vertės.

11. BAIGIAMOSIOS NUOSTATOS

11.1. Tiekėjams pasiūlymų rengimo ir dalyvavimo konkurse išlaidos neatlyginamos.

11.2. Pirkėjas bet kuriuo metu iki pirkimo sutarties sudarymo turi teisę nutraukti pirkimo procedūras, jeigu atsirado aplinkybių, kurių nebuvo galima numatyti. Priėmęs sprendimą nutraukti pirkimo procedūras, pirkėjas ne vėliau kaip per 3 darbo dienas nuo sprendimo priėmimo apie šį sprendimą praneša visiems pasiūlymus pateikusiems tiekėjams, o jeigu pirkimo procedūros nutraukiamos iki galutinio pasiūlymo pateikimo termino, visiems pirkimo sąlygas ir (arba) pirkimų dokumentus išsigijusiems tiekėjams. Jeigu pirkimo sąlygos ir (arba) pirkimo dokumentai skelbiami viešai (pavyzdžiui, interneto svetainėje), ten pat skelbiamas pranešimas apie pirkimo procedūrų nutraukimą.

¹⁹ Rekomenduojama nurodyti konkretų pirkimo sutarties įvykdymą užtikrinantį būdą ir kokį pirkimo sutarties įvykdymą užtikrinantį dokumentą tiekėjas turėtų pateikti. Galima rinktis bet kurį iš Civiliniame kodekse numatytų sutarties įvykdymo užtikrinimo būdų. Dažniausiai taikomos netesybos (baudos, delspinigiai), Lietuvos Respublikoje ar užsienyje registruoto banko garantija ar draudimo bendrovės laidavimas. Turi būti nurodyta užtikrinimo vertė, nurodant santykinį arba absoliutų pirkimo sutarties įvykdymo užtikrinimo dydį. Jeigu nurodoma, kad pirkimo sutarties įvykdymo užtikrinimui reikalaujama pateikti banko garantiją ar draudimo bendrovės laidavimo raštą, reikia nurodyti, kad tiekėjas šį pirkimo sutarties įvykdymo užtikrinimą įrodantį dokumentą pateiktų ne vėliau kaip, pvz., per 3-5 darbo dienas nuo pirkimo sutarties pasirašymo dienos.

11.3. Pirkėjas, ne vėliau kaip per 3 darbo dienas po pirkimo sutarties sudarymo, informuoja raštu visus pasiūlymus pateikusius tiekėjus apie pirkimo sutarties sudarymą, nuroydamas tiekėją su kuriuo sudaryta pirkimo sutartis.

11.4. Informacija, pateikta pasiūlymuose, išskyrus vokų atplėšimo metu skelbiamą informaciją, tiekėjams ir tretiesiems asmenims, išskyrus asmenis, administruojančius ir audituojančius ES struktūrinių fondų paramos naudojimą, neskelbiami.

12. PRIEDAI²⁰

- 12.1. Pasiūlymo forma;
- 12.2. Techninė specifikacija²¹;
- 12.3. Sutarties projektas²².

²¹ Apibūdinant pirkimo objektą negali būti nurodytas konkretus modelis ar šaltinis, konkretus procesas ar prekės ženklas, patentas, tipai, konkreti kilmė ar gamyba, dėl kurių tam tikroms įmonėms ar tam tikriems produktams būtų sudarytos palankesnės sąlygos arba jie būtų atmesti, išskyrus atvejus, kai neįmanoma tiksliai ir suprantamai apibūdinti pirkimo objekto. Šiuo atveju tiekėjams būtina nurodyti, kad priimtini ir savo savybėmis lygiaverčiai objektai.

²² Šiame priede rekomenduojama nurodyti svarbiausias pirkimo sutarties sąlygas:

1. sutarties dalyką;
2. sutarties šalių teises ir pareigas;
3. kainą arba kainodaros taisykles;
4. atsiskaitymų ir mokėjimų tvarką;
5. prievolių įvykdymo terminus;
6. prievolių įvykdymo užtikrinimo reikalavimą, jei taikoma;
7. ginčų sprendimo tvarką;
8. sutarties nutraukimo tvarką;
9. sutarties galiojimą;
10. kt.

**PASIŪLYMAS
FORMŲ VAKUUMINEI INFUZIJAI**

2022- -

data

Vieta

Tiekėjo pavadinimas	
Tiekėjo adresas	
Už pasiūlymą atsakingo asmens vardas, pavardė	
Telefono numeris	
Fakso numeris	
El. pašto adresas	

Šiuo pasiūlymu pažymime, kad sutinkame su visomis pirkimo sąlygomis, nustatytomis:
 1) konkurso skelbime, paskelbtame svetainėje www.esinvesticijos.lt 2022 m. gegužės 24 d.
 2) konkurso sąlygose;
 3) pirkimo dokumentų prieduose.

Mes siūlome šias prekes:

Eil. Nr.	Prekių pavadinimas	Kiekis	Mato vnt.	Vieneto kaina, Eur (be PVM)	Vieneto kaina, Eur (su PVM)	Kaina, Eur (be PVM)	Kaina, Eur (su PVM)
1 ²³	2	3	4	5	6	7	8
1	Formos vakuuminei infuzijai	8	Vnt.				
IŠ VISO (bendra pasiūlymo kaina)							

Siūlomos prekės visiškai atitinka pirkimo dokumentuose nurodytus reikalavimus ir jų savybės tokios:

Eil.Nr.	Prekių techniniai rodikliai	Rodiklių reikšmės
1 ²⁴	2	3
1	Visos perkamos formos turi būti atskiras neardomas gaminy – atskira forma atskiram gaminiui	
2	Visos aštrios briaunos užapvalintos, mažiausias	

²³ Lentelės 5–8 stulpelius užpildo pirkėjas

²⁴ Lentelės 3 stulpelį užpildo pirkėjas

Eil.Nr.	Prekių techniniai rodikliai	Rodiklių reikšmės
1 ²⁴	2	3
	užapvalinimo spindulys R = 2 mm	
3	Formų rėmai – formos, kurių bendrieji matmenys (bent vienas iš matmenų) neviršija 1,5 m. turi turėti impregnuotos faneros rėmą, didesnės - plieninį	
4	Formų mobilumas transportavimui – visos formos, kurių bent vienas iš bendrųjų matmenų didesnis nei 1,5 m. turi turėti mažiausiai 2 ratukus su stabdžiais transportavimui	
5	Formų ilgaamžiškumas – pagal gamintojo rekomendacijas naudojamos formos turi išlaikyti ne mažiau nei 100 gamybos ciklą be esminių paviršių atnaujinimų, ne mažiau nei 300 ciklą su esminiais liejamų paviršių atnaujinimais kas 100 ciklą.	
6	Formos turi būti gaminamos iš putintos medžiagos, kurios stipris gniuždant ne mažesnis už 180 kPa, angų briaunos ir langų statramsčių vietos turi būti gaminamos iš putintos medžiagos, kurios stipris gniuždant ne mažesnis nei 300 kPa (pageidautina uždarytų porų).	
7	Formos liejimo paviršiai (formos A paviršius) turi būti pagaminti iš ne mažiau kaip 6 sluoksnių 600g/m ² “CSM” tipo E- stiklo audinio, naudojant vinilo esterio matricą, siekiant užtikrinti baigiamojo sluoksnio šurkštumą ir lygumą, paviršiai turi būti apdirbti mechaniškai, kas antrą sluoksnį nufrezuojant nelygumus programinio valdymo staklėmis	
8	Baigiamasis liejimo paviršius turi būti pagamintas iš ne mažiau kaip vieno sluoksnio 150 g/m ² “CSM” tipo E-stiklo audinio, su vinilo esterio matrica ar analogiškos medžiagos	
9	Formų liejimo paviršius (A paviršius) turi būti dengtas ne mažesniu kaip 1,5 mm „Gelcoat“ „BUFA“ ar analogiškos dangos storium	
10	Formos liejimo paviršiai turi būti poliruoti ne šurkštesne nei P2000 abrazyvine poliravimo pasta iki kol bus pašalinti P800 abrazyvo palikti įbrėžimai	
11	Formos bus naudojamos su Chemtrend 75 ar analogišku vašku, dengiant liejimo paviršių prieš modulių gamybą kas 7 – 8 gaminius, formos paviršius turi būti pritaikytas vaškuoti įvardintu ar analogišku vašku (chemiškai atsparus ir sunkiai subraižomas vaško dengimo įrankiais). Paviršiaus įbrėžimas negalimas 2B kietumo	

Eil.Nr.	Prekių techniniai rodikliai	Rodiklių reikšmės
1²⁴	2	3
	grafitiniu pieštuku	
12	Formos turi gebėti išlaikyti pilną vakuumą (techninį vakuumą) mažiausiai 300 gamybos liejimo ciklą	

Pasiūlymas galioja iki 2022-08-30 d.

Aš, žemiau pasirašęs (-iusi), patvirtinu, kad visa mūsų pasiūlyme pateikta informacija yra teisinga ir kad mes nenuslėpėme jokios informacijos, kurią buvo prašoma pateikti konkurso dalyviui.

Aš patvirtinu, kad nedalyvavau rengiant pirkimo dokumentus ir nesu susijęs su jokia kita šiame konkurse dalyvaujančia įmone ar kita suinteresuota šalimi.

Aš suprantu, kad išaiškėjus aukščiau nurodytoms aplinkybėms būsiu pašalintas (-a) iš šio konkurso procedūros, ir mano pasiūlymas bus atmestas.

*Tiekėjo vadovo arba jo įgalioto asmens
pareigos*

parašas

Vardas Pavardė

FORMŲ VAKUUMINEI INFUZIJAI KOMPLEKTO TECHNINĖ SPECIFIKACIJA

Objektas – daugkartinio naudojimo formos, „sumuštinio“ tipo kompozitinių modulių gamybai.

Taikymo sritis – „sumuštinio“ tipo kompozitinių modulių, skirtų ultra lengvam miesto autobusui, gamyba.

Kiekis – 8 formos:

1. Autobuso priekinio modulio forma (originalus gamintojo Nr. 6.01.01.01_01m, pateikiamas gaminio brėžinys 6.01.01.01.01.001.pdf);
2. Autobuso galinio modulio forma (originalus gamintojo Nr. 6.01.01.02_01m, pateikiamas gaminio brėžinys 6.01.01.02.01.001.pdf);
3. Autobuso kairiosios sienos modulio forma (originalus gamintojo Nr. 6.01.01.03_01m, pateikiamas gaminio brėžinys 6.01.01.03.01.001.pdf);
4. Autobuso dešinėsios sienos modulio forma (originalus gamintojo Nr. 6.01.01.04_01m, pateikiamas gaminio brėžinys 6.01.01.04.01.001.pdf);
5. Autobuso priekinės stogo dalies modulio forma (originalus gamintojo Nr. 6.01.01.05_01m, pateikiamas gaminio brėžinys 6.01.01.05.01.001.pdf);
6. Autobuso galinės stogo dalies modulio forma (originalus gamintojo Nr. 6.01.01.06_01m, pateikiamas gaminio brėžinys 6.01.01.06.01.001.pdf);
7. Autobuso galinės stogo dalies baterijos įdėklo modulio forma (originalus gamintojo Nr. 6.01.01.06.02.00m, pateikiamas gaminio brėžinys 6.01.01.06.02.00.pdf);
8. Autobuso važiuoklės rėmo modulio forma (originalus gamintojo Nr. 6.01.01.09_02.000m, pateikiamas gaminio brėžinys 6.01.01.09.02.000.pdf);

Priedamų 3D „CAD“ bylų sąrašas

Šaliai pasirašiusiai sutartį bus pateiktos šios, gaminių, kuriems įsigyjamoms vakuuminės infuzijos formos, 3D „CAD“ bylos:

1. 6.01.01.01_01.sldprt
2. 6.01.01.02.01.sldprt
3. 6.01.01.03.01.sldprt
4. 6.01.01.04.01.sldprt
5. 6.01.01.05.01.sldprt
6. 6.01.01.06.01.sldprt
7. 6.01.01.06.02.sldprt
8. 6.01.01.09.000.sldprt

Esminiai reikalavimai įsigyjamoms infuzijos formoms

- Visos perkamos formos turi būti atskiras neardomas gaminys – atskira forma atskiram gaminiui;
- Visos aštrios briaunos užapvalintos, mažiausias užapvalinimo spindulys $R = 2 \text{ mm}$;
- Formų rėmai – formos, kurių bendrieji matmenys (bent vienas iš matmenų) neviršija 1,5 m. turi turėti impregnuotos faneros rėmą, didesnės – plieninį;
- Formų mobilumas transportavimui – visos formos, kurių bent vienas iš bendrųjų matmenų

- didesnis nei 1,5 m. turi turėti mažiausiai 2 ratukus su stabdžiais transportavimui;
- Formų ilgaamžiškumas – pagal gamintojo rekomendacijas naudojamos formos turi išlaikyti ne mažiau nei 100 gamybos ciklų be esminių paviršių atnaujinimų, ne mažiau nei 300 ciklų su esminiais liejamų paviršių atnaujinimais kas 100 ciklų;
- Formos turi būti gaminamos iš putintos medžiagos, kurios stipris gniuždant ne mažesnis už 180 kPa, angų briaunos ir langų statramsčių vietos turi būti gaminamos iš putintos medžiagos, kurios stipris gniuždant ne mažesnis nei 300 kPa (pageidautina uždary porų);
- Formos liejimo paviršiai (formos A paviršius) turi būti pagaminti iš ne mažiau kaip 6 sluoksnių 600g/m² “CSM” tipo E- stiklo audinio, naudojant vinilo esterio matricą, siekiant užtikrinti baigiamojo sluoksnio šurkštumą ir lygumą, paviršiai turi būti apdirbti mechaniškai, kas antrą sluoksnį nufrezuojant nelygumus programinio valdymo staklėmis;
- Baigiamasis liejimo paviršius turi būti pagamintas iš ne mažiau kaip vieno sluoksnio 150 g/m² “CSM” tipo E-stiklo audinio, su vinilo esterio matrica ar analogiškos medžiagos;
- Formų liejimo paviršius (A paviršius) turi būti dengtas ne mažesniu kaip 1,5 mm „Gelcoat“ „BUFA“ ar analogiškos dangos storiu;
- Formos liejimo paviršiai turi būti poliruoti ne šurkštesne nei P2000 abrazyvine poliravimo pasta iki kol bus pašalinti P800 abrazyvo palikti įbrėžimai;
- Formos bus naudojamos su Chemtrend 75 ar analogišku vašku, dengiant liejimo paviršių prieš modulių gamybą kas 7 – 8 gaminius, formos paviršius turi būti pritaikytas vaškuoti įvardintu ar analogišku vašku (chemiškai atsparus ir sunkiai subraižomas vaško dengimo įrankiais). Paviršiaus įbrėžimas negalimas 2B kietumo grafitiniu pieštuku;
- Formos turi gebėti išlaikyti pilną vakuumą (techninį vakuumą) mažiausiai 300 gamybos liejimo ciklų.

Priimtino kriterijai

Priimant gaminius bus vadovaujama dviem esminiais priimtino kriterijais. Matmenų nuokrypių matavimu ir gaminių standumo matavimu.

Gaminių matmenų kontrolė, priimant gaminius bus vertinama matuojant formų liejimo paviršių geometrinės nuokrypas koordinatinėmis matavimo staklėmis arba 3D matavimo įranga. Matavimai bus atliekami 0,5 matavimo skiriamosios gebos, $\pm 0,5$ mm matavimo tikslumo, matavimo įranga. Patikros taškai pateikiami brėžiniuose. Visuose pateiktuose brėžiniuose ant gaminių paviršių užbrėžtas tinklelis, kurio susikirtimo taškai yra patikros taškai, taip pat pateikiami pjūvių patikros taškai. Esminiams patikros taškams taikomas $\pm 2,0$ mm tolerancijų laukas, nuo pateikto 3D “CAD” bylos. Nepažymėtiems taškams taikomas $\pm 3,0$ mm priimtino tolerancijų laukas, durų ir langų bei kitoms angoms $\pm 1,5$ mm tolerancijų laukas.

Infuzijos formų standumo matavimas – formos turi gebėti išlaikyti pilną vakuumą (techninį vakuumą) 300 gamybos liejimo ciklų. Standumo matavimas bus atliekamas atremiant du taškus su 300 x 300 mm paminkštiniais atramos plotais, nutolusiais vienas nuo kito 1,5 m atstumu (vidinis atstumas tarp atramų), išskirstyta 500 kg atrama bus talpinama per vidurį tarp atramų, išskirstant ją 500 x 500 mm plote. Apkrova – smėliu užpildyti maišai arba elektromechaninis apkrovos mechanizmas. Apkrovus konstrukciją bus matuojamas formos įlinkis, ribinė, didžiausia priimtina įlinkio vertė 3 mm. Įlinkiai bus matuojami visoje apkrovos ir įtvirtinimo zonoje. Matavimams bus pasitelkta daugiakanalė duomenų matavimo – apdorojimo įranga HBM Quantum ar analogiška, su kontaktiniais deformacijų jutikliais, planuojamų naudoti jutikių matavimo diapazonas nuo 0 iki 50 mm, matavimo paklaida $\pm 0,1$ mm. Planuojamų matuoti taškų kiekis – 10 vnt. Didžiausias atstumas tarp taškų išsidėstymo – 10 m. Gaminių kokybė taip pat bus vertinama vizualiai. Formų liejimo paviršius negali turėti jokių matomų įtrūkimų, taip pat paviršiuje esančių porų, kurių skersmuo didesnis nei 0,5 mm.

SUTARTIES PROJEKTAS

PIRKIMO – PARDAVIMO SUTARTIS PREKEI „Formos vakuuminei infuzijai“

Pirkimas vykdomas įgyvendinant projekto (NR. J05-LVPA-K-03-0058 „Elektrinio miesto transporto kūrimo laboratorijos įrengimas, modulinio elektrinio miesto autobuso prototipo sukūrimas ir bandomosios partijos gamyba“ pirkimų planą

2022-06- , Klaipėda

UAB „Elektrinio transporto sistemos“, juridinio asmens kodas 304216105, registruotos buveinės adresas Kretainio g. 6, Klaipėda, Lietuvos Respublika (toliau – **Pirkėjas**), atstovaujama direktoriaus Alvydo Naujėko, veikiančio pagal bendrovės įstatus, ir

..... (toliau – **Pardavėjas**),,

toliau kartu vadinamos „**Šalimis**“ arba kiekviena atskirai – „**Šalimi**“,

Atsižvelgdami į tai, kad:

- (1) Pirkėjas pageidauja įsigyti Projekto vykdymui reikalingas Formas vakuuminei infuzijai (Toliau – **Prekę**)
- (2) Pardavėjas sutinka tiekti ir parduoti Pirkėjui šioje Sutartyje nurodytą Prekę, sudarė Prekės pirkimo-pardavimo sutartį (toliau – **Sutartis**) žemiau nurodytomis sąlygomis:

1. SUTARTIES DALYKAS

- 1.1. Vadovaujantis šioje Sutartyje numatytomis sąlygomis ir tvarka, Pardavėjas įsipareigoja parduoti ir perduoti Pirkėjo nuosavybėn Prekę šioje Sutartyje nurodytomis sąlygomis, o Pirkėjas įsipareigoja priimti Prekę ir atsiskaityti su Pardavėju.

2. PREKĖS APIBŪDINIMAS

Prekė - formų vakuuminei infuzijai komplektas, skirtas miesto autobuso kompozitinių „sumuštinio“ tipo modulių (toliau KSM) gamybai. Komplektą sudaro vakuuminės infuzijos formos (po vieną vienetą):

-
- Autobuso priekinio modulio forma (modulio detalės Nr. 6.01.01.01_01m);
- Autobuso galinio modulio forma (modulio detalės Nr. 6.01.01.02_01m);
- Autobuso kairiosios sienos modulio forma (modulio detalės Nr. 6.01.01.03_01m);
- Autobuso dešinėsios sienos modulio forma (modulio detalės Nr. 6.01.01.04_01m);
- Autobuso priekinės stogo dalies modulio forma (modulio detalės Nr. 6.01.01.05_01m);
- Autobuso galinės stogo dalies modulio forma (modulio detalės Nr. 6.01.01.06_01m);

- Autobuso galinės stogo dalies baterijos įdėklo modulio forma (modulio detalės Nr. 6.01.01.06.02.00m);
- Autobuso važiuoklės rėmo modulis (modulio detalės Nr. 6.01.01.09_02.000m).

3. KAINA IR ATSISKAITYMO TVARKA

- 3.1. Prekės kaina (toliau – **Pirkimo kaina**) – _____ Eur, įskaitant PVM. Pirkėjas įsipareigoja sumokėti Pirkimo kainą laikantis šioje Sutartyje numatytų sąlygų ir tvarkos.
- 3.2. Pirkėjas sumoka Pirkimo kainą toliau nurodyta tvarka:
 - 3.2.1. 100 proc. Pirkimo kainos sumokama per 30 darbo dienų nuo sąskaitos faktūros išrašymo datos.
 - 3.2.2. Sąskaita dėl Pirkimo kainos apmokėjimo išrašoma po Prekės pristatymo Pirkėjui ir priėmimo – perdavimo akto pasirašymo.
- 3.3. Pirkimo kaina, nurodyta 3.1. punkte apima visus mokesčius, rinkliavas ir yra galutinė. Visi ir bet kokie mokesčiai (jeigu tokių būtų), turi būti padengiami Pardavėjo.
- 3.4. Pirkėjas sumoka Pirkimo kainą į Pardavėjo banko sąskaitą, nurodytą Pardavėjo Pirkėjui pateiktoje sąskaitoje faktūroje dėl Pirkimo kainos mokėjimo.
- 3.5. Dalių Pirkimo kaina yra laikoma tinkamai sumokėta nuo lėšų mokėjimo pavedimo iš Pirkėjo banko sąskaitos į Pardavėjo nurodytą banko sąskaitą atlikimo momento.
- 3.6. Visi mokėjimai pagal šią Sutartį atliekami nurodyta valiuta.

4. PRISTATYMO SĄLYGOS IR NUOSAVYBĖS TEISĖS PERĖJIMAS

- 4.1. Pardavėjas įsipareigoja pristatyti Prekę Pirkėjui pagal DDP Klaipėda/Lietuva sąlygas (Incoterms 2010) adresu Klaipėda, Kretainio g. 6 per 90 dienų nuo šios sutarties pasirašymo dienos.
- 4.2. Prekės pristatymo Pirkėjui terminas gali būti pratęstas 1 kartą 30 kalendorinių dienų rašytiniu Šalių susitarimu.
- 4.3. Nuosavybės teisė į Prekę pereina Pirkėjui nuo pilno apmokėjimo momento.

5. PREKĖS KOKYBĖ IR GARANTIJA

- 5.1. Pardavėjas aiškiai patvirtina ir garantuoja Pirkėjui, kad:
 - 5.1.1. (i) Prekę visiškai atitinka šioje Sutartyje (įskaitant jos priedus) nustatytus kokybės ir kitus reikalavimus; (ii) Prekę (kompleksą pagal Techninę užduotį sudarančios dalys) yra nauja, neturi jokių trūkumų ir yra tinkama naudoti pagal paskirtį;
 - 5.1.2. Prekę atitinka ir yra pagaminta laikantis visų Europos Sąjungos, nacionalinių, vyriausybinių ir

kitų organų nustatytų reikalavimų ir standartų, įskaitant techninius, kokybės, saugumo, aplinkosaugos ir naudojimo reikalavimus, taikomų kompozitinių gaminių gamybai, naudojimui ir ženklavimui (jeigu tokie reikalavimai taikomi).

- 5.2. Jeigu paaiškėja, kad Prekės kokybė neatitinka Sutartyje (įskaitant jos priedus) ir/ar teisės aktuose nustatytų reikalavimų (kokybės ar bet kokie kiti trūkumai) (toliau – **Trūkumai**), tuomet Pirkėjas turi teisę savo pasirinkimu:
 - 5.2.1. reikalauti Pardavėją pašalinti Prekės Trūkumus per protingą terminą suderintą abiejų šalių.
 - 5.2.2. reikalauti Pardavėją pateikti tokią pat Prekę arba jos sudedamąją dalį be Defektų per protingą terminą nustatytą abipusiu susitarimu.
- 5.3. Prekei yra suteikiama kokybės garantija dėl bet kokių Trūkumų (toliau – **Garantija**). Garantiniu laikotarpiu naudojimo apribojimai (išskyrus įprastą nusidėvėjimą) netaikomi. Garantija pradeda galioti nuo sąskaitos išrašymo momento ir galioja iki 2 metų termino pabaigos.
- 5.4. Pardavėjas Trūkumus šalina ir atlygina visas su tuo susijusias Pirkėjo išlaidas ir nuostolius savo sąskaita ir rizika.
- 5.5. Garantija netaikoma kai prekė naudojama ne pagal paskirtį ar pažeidžiant reikalavimus jos eksploatavimui.

6. INTELEKTINĖ NUOSAVYBĖ

- 6.1. Visi ir bet kokie intelektinės nuosavybės objektai (įskaitant, bet neapsiribojant autorių teisėmis, kodais, brėžiniais, techniniais sprendimais, pritaikymais, patobulinimais, know-how, dizainais, prekės ženklais), tokių intelektinės nuosavybės objektų patobulinimai ir teisės, informacija ir medžiaga (toliau kartu vadinama **Intelektine nuosavybe**), kurią Pardavėjui pateikė Pirkėjas, išlieka Pirkėjo nuosavybe. Pardavėjas tokią Intelektinę nuosavybę naudos tik šios Sutarties tikslais.
- 6.2. Visa ir bet kokia Intelektinė nuosavybė sukurta remiantis Pirkėjo Intelektine nuosavybe priklauso ir automatiškai pereina nuo jos sukūrimo momento Pirkėjo nuosavybėn maksimaliam terminui, kurį garantuoja įstatymai be jokių apribojimų, papildomų ir atskirų įsipareigojimų, mokėjimų ar kompensacijų Pardavėjui ar bet kokiems kitiems asmenims.
- 6.3. Ši Sutartis laikoma ir Intelektinės nuosavybės priėmimo-perdavimo aktu ir joks atskiras priėmimo-perdavimo aktas dėl Intelektinės nuosavybės perleidimo nėra privalomas.

7. KONFIDENCIALUMAS

- 7.1. Ši Sutartis, visa vienos Šalies kitai atskleista ir šios Sutarties pagrindu gauta informacija, įskaitant, bet neapsiribojant know-how, brėžiniais, modeliais, technologiniais sprendimais, dokumentais, Intelektine nuosavybe ir susirašinėjimais, laikoma griežtai konfidencialia ir negali būti atskleista tretiesiems asmenims, išskyrus, kai (i) atskleidimas yra privalomas pagal taikytinus teisės aktus; ar (ii) informacija tampa viešai prieinama be Šalies kaltės ar klaidos.

- 7.2. Išimtinai tik Šalių bendradarbiavimo faktas (neatskleidžiant jokios konfidencialios informacijos ar kitų aplinkybių) nelaikomas konfidencialia informacija ir gali būti atskleidžiamas trečiosioms šalims.
- 7.3. Vienos Šalies iš kitos Šalies gauta konfidenciali informacija gali būti panaudota išimtinai tik šios Sutarties vykdymo tikslais.
- 7.4. Konfidencialią informaciją gavusi Šalis turi teisę atskleisti konfidencialią informaciją ar jos dalis tik tiems savo darbuotojams, kurie privalo būti susipažinę su konfidencialia informacija šios Sutarties vykdymo tikslais. Konfidencialios informacijos atskleidimas tokiems asmenims vykdomas įspėjant pastaruosius, kad suteikiama informacija yra konfidenciali.
- 7.5. Konfidencialią informaciją gavusi Šalis privalo nedelsiant pranešti kitai Šaliai, jei tapo žinoma, kad konfidenciali informacija buvo atskleista tretiesiems asmenims, neturintiems teisės jos gauti ar žinoti.
- 7.6. Jeigu Šalis pažeidžia šioje Sutartyje numatytus konfidencialumo įsipareigojimus, Šalis pažeidėja, pareikalavus nukentėjusiajai Šaliai, privalo atlyginti patirtus nuostolius.

8. PATVIRTINIMAI IR GARANTIJOS

- 8.1. Kiekviena Šalis viena kitai patvirtina ir garantuoja, kad ji turi pilną teisę ir visus įgaliojimus sudaryti šią Sutartį bei įvykdyti visus šia Sutartimi prisiimtus įsipareigojimus.
- 8.2. Pardavėjas patvirtina ir garantuoja Pirkėjui, kad visi, pagal šiuo metu galiojančius įstatymus Prekės gamybai ir pardavimui reikalingi leidimai, patvirtinimai, sutikimai ir pritarimai yra gauti ir galiojantys.
- 8.3. Pardavėjas patvirtina ir garantuoja Pirkėjui, kad turi nuosavybės teisę į Prekę perduotiną ir pristatytiną Pirkėjui, Prekės atžvilgiu nėra jokių suvaržymų (sutartinių teisių arba daiktinių teisių, įkeitimo, hipotekos, ar bet kokių kitų apribojimų), kurie gali riboti nuosavybės teisę, Prekės naudojimą ar valdymą.

9. ATSAKOMYBĖ

- 9.1. Už savo įsipareigojimų, kylančių iš šios Sutarties, nevykdymą ir (arba) netinkamą vykdymą Šalys atsako šioje Sutartyje ir teisės aktuose nustatyta tvarka.
- 9.2. Šalis privalo atlyginti nukentėjusiajai Šaliai nuostolius, kuriuos nukentėjusi Šalis patiria dėl kitos Šalies įsipareigojimų, kylančių iš ir (arba) susijusių su šia Sutartimi, nevykdymo ir (arba) netinkamo vykdymo.
- 9.3. Pažeidimų pobūdis. Pagal sunkumą šios Sutarties pažeidimai skirstomi į dvi kategorijas:
 - 9.3.1. **Esminius pažeidimus.** Be teisės aktuose nurodytų esminių pažeidimų, esminiais šios Sutarties pažeidimais laikomi šie veiksmai/neveikimas:
 - (i) Pardavėjo vėlavimas paruošti pristatymui ir/ar pristatyti Prekę Pirkėjui šioje Sutartyje ir jos pakeitimuose numatytais terminais;
 - (i) Trūkumų pašalinimo tvarkos, nurodytos 5.2 punkte, pažeidimas;

- (ii) Pardavėjo pateikti patvirtinimai ir garantijos, įskaitant dėl Prekės paskirties, kokybės ir atitikties numatytiems reikalavimams, yra neteisingi ar klaidinantys.
- 9.4. **Neesminius pažeidimus.** Neesminiais pažeidimais laikomi visi pažeidimai, kurie pagal 9.3 punktą nepriskirti esminiams pažeidimams.
- 9.5. Tuo atveju, jeigu Pardavėjas įvykdo esminį šios Sutarties pažeidimą ir per protingą terminą, kai gavo Pirkėjo pranešimą, kuriame reikalaujama tokį pažeidimą pašalinti, Pardavėjas nepašalina pažeidimo, Pirkėjas turi teisę savo pasirinkimu taikyti vieną ar kelias gynybos priemones nurodytas žemiau:
- 9.5.1. Atšaukti Pirkimą (taikoma 9.3.1(i) punkte nurodyto pažeidimo atveju); ir (arba)
- 9.5.2. grąžinti Pardavėjui Prekę, kuri turi Trūkumų ir reikalauti nedelsiant grąžinti visą sumokėtą Pirkimo kainą (taikoma 9.3.1(i)-(ii) punktuose nurodyto pažeidimo atveju); ir (arba)
- 9.5.3. pareikalauti Pardavėją sumokėti Pirkėjui 0.02 proc. dydžio delspinigius už kiekvieną uždelstą dieną pristatyti Prekę. Delspinigiai skaičiuojami nuo visos Pirkimo kainos; ir (arba)
- 9.5.4. reikalauti Pardavėją atlyginti visus Pirkėjo patirtus nuostolius; ir (arba)
- 9.5.5. sustabdyti savo įsipareigojimą pagal šią Sutartį vykdymą; ir (arba)
- 9.5.6. vienašališkai nutraukti šią Sutartį nesikreipiant į teismą.
- 9.6. Tuo atveju, jei Šalis padaro neesminį šios Sutarties pažeidimą, tai ji privalo kitai Šaliai atlyginti jos patirtus nuostolius bei ištaisyti esamą pažeidimą.
- 9.7. Jeigu Pirkėjas vėluoja sumokėti Pirkimo kainą, tuomet už kiekvieną uždelstą dieną Pirkėjas įsipareigoja mokėti Pardavėjui 0.02 proc. dydžio delspinigius nuo nesumokėtos Pirkimo kainos dalies.
- 9.8. Pagal šią Sutartį mokamos baudos/delspinigiai laikomi minimaliais nukentėjusios Šalies nuostoliais, kurių nereikia įrodinėti. Baudų/delspinigių sumokėjimas neatleidžia kaltosios Šalies nuo įsipareigojimų pagal šią Sutartį vykdymo bei visiško nukentėjusios Šalies nuostolių ir išlaidų, atsiradusių dėl kitos Šalies pažeidimo, atlyginimo.

10. SUTARTIES GALIOJIMAS IR NUTRAUKIMAS

- 10.1. Ši Sutartis įsigalioja aukščiau nurodytą dieną, kai Sutartį pasirašo abi Šalys.
- 10.2. Ši Sutartis galioja iki visiško įsipareigojimų, numatytų Sutartyje, tinkamo įvykdymo.
- 10.3. Ši Sutartis gali būti nutraukta tik Šalių susitarimu. Vienašališkai Sutartį nutraukti draudžiama, išskyrus teisės aktų ir šioje Sutartyje nustatytus atvejus.
- 10.4. Šalys susitaria, kad Pardavėjas turi teisę vienašališkai nutraukti Sutartį, jeigu Pirkėjas daugiau negu 45 kalendorines dienas nesumoka visos Prekės kainos šioje Sutartyje nustatytomis sąlygomis ir tvarka, jeigu Pardavėjas prieš tai raštu pareikalavo pašalinti pažeidimą per protingą terminą, tačiau ne trumpesnę nei 5 darbo dienas, ir Pirkėjas šio pažeidimo per

nurodytą terminą nepašalino.

- 10.5. Toliau nurodytos Sutarties sąlygos lieka galioti ir po Sutarties pasibaigimo: 5 „Prekės kokybė ir garantija“, 6 „Intelektinė nuosavybė“, 7 „Konfidencialumas“, 8 „Patvirtinimai ir garantijos“, 9 „Atsakomybė“, 12 „Taikytina teisė, ginčų sprendimo tvarka“.

11. PRANEŠIMAI

- 11.1. Šios Sutarties vykdymo tikslais, Pirkėjas ir Pardavėjas įsipareigoja paskirti asmenis, turinčius teisę vykdyti visus su šios Sutarties vykdymu susijusius klausimus (įskaitant sudaryti ir siųsti visus pranešimus ir Užsakymus pagal šią Sutartį) (toliau – **Kontaktiniai asmenys**), išskyrus šios Sutarties papildymą, pakeitimą ar nutraukimą. Šalių komunikacija vykdoma per Kontaktinius asmenis. Kontaktiniai asmenys gali būti pakeisti ir/ar nurodyti Šalies įgalioto atstovo pateikiant pranešimą el. paštu kitai Šaliai.
- 11.2. Visi kiti pranešimai, prašymai, rašytiniai pareiškimai ir kiti dokumentai, susiję su šia Sutartimi siunčiami šiais adresais:

Pardavėjui:

.....

Pirkėjui:

Paštu adresu Kretainio g. 6, LT-94102, Klaipėda, Lietuva arba elektroniniu laišku Inžinerinio skyriaus vadovui Mindaugui Adomaičiui, tel. 8 611 83300, el. p. mad@dancerbus.com.

12. TAIKYTINA TEISĖ, GINČŲ SPRENDIMO TVARKA

- 12.1. **Taikytina teisė.** Šiai Sutarčiai (įskaitant ginčų sprendimą) yra taikomi ir ji yra aiškinama pagal Lietuvos Respublikos teisės aktus, tačiau (i) netaikant kolizinių teisės normų ir (ii) netaikant Jungtinių Tautų konvencijos dėl tarptautinio prekių pirkimo – pardavimo sutarčių, 1980 m. balandžio 11 d.
- 12.2. **Ginčų sprendimas.** Visi ginčai, kylantys iš šios Sutarties ar su ja susiję sprendžiami, Šalių susitarimu, o nepavykus susitarti per 30 kalendorinių dienų – vadovaujantis Lietuvos Respublikos įstatymų nustatyta tvarka Vilniaus miesto apylinkės teisme arba Vilniaus apygardos teisme, atsižvelgiant rūšinį teisingumą.

13. KITOS SĄLYGOS

- 13.1. Visi šios Sutarties pakeitimai, papildymai ir priedai įsigalioja, kai juos savo parašais patvirtina abi Šalys (jų įgalioti atstovai arba Užsakymo atveju – Kontaktiniai asmenys). Jie tampa neatsiejama šios Sutarties dalimi.
- 13.2. Nei viena Šalis negali perduoti arba kitaip perleisti trečiosioms šalims jokių iš šios Sutarties kylančių savo teisių ir (arba) įsipareigojimų be išankstinio kitos Šalies sutikimo.
- 13.3. Jei dėl kurios nors priežasties viena ar kelios šios Sutarties sąlygos netenka galios, tai likusios Sutarties sąlygos lieka galioti.

13.4. Ši Sutartis sudaroma 2 originalais egzemplioriais arba, siekiant palengvinti Sutarties pasirašymą, Sutartis gali būti pasirašoma kvalifikuotu elektroniniu parašu arba gali būti sudaroma el. paštu apsikeičiant pasirašytų egzempliorių kopijomis PDF formatu ir toks apsikeitimas laikomas tinkamu Sutarties pasirašymu. Šiame punkte numatyta tvarka sudaryta (pasirašyta) Sutartis bus laikoma sudaryta tinkamai, įpareigojanti ir privaloma abiem Šalims. Apsikeitimas Sutarties originalais nėra būtinas, jeigu Sutartis buvo pasirašyta elektroniniu būdu šiame punkte numatyta tvarka. Esant neatitikimų tarp šios Sutarties tekstų lietuvių ir anglų kalba, vadovaujamosi tekstu lietuvių kalba.

14. SUTARTIES PRIEDAI

- 14.1. Priedas Nr. 1 Formų vakuuminei infuzijai komplekto techninė užduotis;
- 14.2. Priedas Nr. 2 Formų vakuuminei infuzijai brėžiniai;
- 14.3. Priedas Nr. 3 Tiekėjo pasiūlymas.

15. ŠALIŲ PARAŠAI

Pirkėjo vardu:

Pardavėjo vardu:

Generalinis direktorius
Alvydas Naujėkas

FORMŲ VAKUUMINEI INFUZIJAI KOMPLEKTO TECHNINĖ UŽDUOTIS

Sutarties Nr. _____ Priedas Nr. 1

Objektas – daugkartinio naudojimo formos, „sumuštinio“ tipo kompozitinių modulių gamybai.

Taikymo sritis – „sumuštinio“ tipo kompozitinių modulių, skirtų ultra lengvam miesto autobusui, gamyba.

Kiekis – 8 formos:

9. Autobuso priekinio modulio forma (originalus gamintojo Nr. 6.01.01.01_01m, pateikiamas gaminio brėžinys 6.01.01.01.01.001.pdf);
10. Autobuso galinio modulio forma (originalus gamintojo Nr. 6.01.01.02_01m, pateikiamas gaminio brėžinys 6.01.01.02.01.001.pdf);
11. Autobuso kairiosios sienos modulis (originalus gamintojo Nr. 6.01.01.03_01m, pateikiamas gaminio brėžinys 6.01.01.03.01.001.pdf);
12. Autobuso dešinėsios sienos modulis (originalus gamintojo Nr. 6.01.01.04_01m, pateikiamas gaminio brėžinys 6.01.01.04.01.001.pdf);
13. Autobuso priekinės stogo dalies modulis (originalus gamintojo Nr. 6.01.01.05_01m, pateikiamas gaminio brėžinys 6.01.01.05.01.001.pdf);
14. Autobuso galinės stogo dalies modulis (originalus gamintojo Nr. 6.01.01.06_01m, pateikiamas gaminio brėžinys 6.01.01.06.01.001.pdf);
15. Autobuso galinės stogo dalies baterijos įdėklo modulis (originalus gamintojo Nr. 6.01.01.06.02.00m, pateikiamas gaminio brėžinys 6.01.01.06.02.00.pdf);
16. Autobuso važiuoklės rėmo modulis (originalus gamintojo Nr. 6.01.01.09_02.000m, pateikiamas gaminio brėžinys 6.01.01.09.02.000.pdf);

Priedamų 3D „CAD“ bylų sąrašas

Šaliai pasirašiusiai sutartį bus pateiktos šios, gaminių, kuriems įsigyjamos vakuuminės infuzijos formos, 3D „CAD“ bylos:

9. 6.01.01.01_01.sldprt
10. 6.01.01.02.01.sldprt
11. 6.01.01.03.01.sldprt
12. 6.01.01.04.01.sldprt
13. 6.01.01.05.01.sldprt
14. 6.01.01.06.01.sldprt
15. 6.01.01.06.02.sldprt
16. 6.01.01.09.000.sldprt

Esminiai reikalavimai įsigyjamos infuzijos formoms

- Visos perkamos formos turi būti atskiras neardomas gaminys – atskira forma atskiram gaminiui;
- Visos aštrios briaunos užapvalintos, mažiausias užapvalinimo spindulys $R = 2 \text{ mm}$;
- Formų rėmai – formos, kurių bendrieji matmenys (bent vienas iš matmenų) neviršija 1,5 m. turi turėti impregnuotos faneros rėmą, didesnės – plieninį;
- Formų mobilumas transportavimui – visos formos, kurių bent vienas iš bendrųjų matmenų didesnis nei 1,5 m. turi turėti mažiausiai 2 ratukus su stabdžiais transportavimui;
- Formų ilgaamžiškumas – pagal gamintojo rekomendacijas naudojamos formos turi išlaikyti ne mažiau nei 100 gamybos ciklą be esminių paviršių atnaujinimų, ne mažiau nei 300 ciklą su esminiais liejamų paviršių atnaujinimais kas 100 ciklą;
- Formos turi būti gaminamos iš putintos medžiagos, kurios stipris gniuždant ne mažesnis už 180 kPa, angų briaunos ir langų statramsčių vietos turi būti gaminamos iš putintos medžiagos, kurios stipris gniuždant ne mažesnis nei 300 kPa (pageidautina uždarų porų);
- Formos liejimo paviršiai (formos A paviršius) turi būti pagaminti iš ne mažiau kaip 6 sluoksnių 600 g/m^2 “CSM” tipo E- stiklo audinio, naudojant vinilo esterio matricą, siekiant užtikrinti baigiamąjį sluoksnio šurkštumą ir lygumą, paviršiai turi būti apdirbti mechaniškai, kas antrą sluoksnį nufrezuojant nelygumus programinio valdymo staklėmis;
- Baigiamasis liejimo paviršius turi būti pagamintas iš ne mažiau kaip vieno sluoksnio 150 g/m^2 “CSM” tipo E-stiklo audinio, su vinilo esterio matrica ar analogiškos medžiagos;
- Formų liejimo paviršius (A paviršius) turi būti dengtas ne mažesniu kaip 1,5 mm „Gelcoat“ „BUFA“ ar analogiškos dangos storiumi;
- Formos liejimo paviršiai turi būti poliruoti ne šurkštesne nei P2000 abrazyvine poliravimo pasta iki kol bus pašalinti P800 abrazyvo palikti įbrėžimai;
- Formos bus naudojamos su Chemtrend 75 ar analogišku vašku, dengiant liejimo paviršių prieš modulių gamybą kas 7 – 8 gaminius, formos paviršius turi būti pritaikytas vaškuoti įvardintu ar analogišku vašku (chemiškai atsparus ir sunkiai subraižomas vaško dengimo įrankiais). Paviršiaus įbrėžimas negalimas 2B kietumo grafitiniu pieštuku;
- Formos turi gebėti išlaikyti pilną vakuumą (techninį vakuumą) mažiausiai 300 gamybos liejimo ciklą.

Priimtino kriterijai

Priimant gaminius bus vadovujamasi dviem esminiais priimtino kriterijais. Matmenų nuokrypių matavimu ir gaminių standumo matavimu.

Gaminių matmenų kontrolė, priimant gaminius bus vertinama matuojant formų liejimo paviršių geometrines nuokrypas koordinatinėmis matavimo staklėmis arba 3D matavimo įranga. Matavimai bus atliekami 0,5 matavimo skiriamosios gebos, $\pm 0,5 \text{ mm}$ matavimo tikslumo, matavimo įranga. Patikros taškai pateikiami brėžiniuose. Visuose pateiktuose brėžiniuose ant gaminių paviršių užbrėžtas tinklėlis, kurio susikirtimo taškai yra patikros taškai, taip pat pateikiami pjūvių patikros taškai. Esminiams patikros taškams taikomas $\pm 2,0 \text{ mm}$ tolerancijų laukas, nuo pateikto 3D “CAD” bylos. Nepažymėtiems taškams taikomas $\pm 3,0 \text{ mm}$ priimtino tolerancijų laukas, durų ir langų bei kitoms angoms $\pm 1,5 \text{ mm}$ tolerancijų laukas.

Infuzijos formų standumo matavimas – formos turi gebėti išlaikyti pilną vakuumą (techninį vakuumą) 300 gamybos liejimo ciklą. Standumo matavimas bus atliekamas atremiant du taškus su $300 \times 300 \text{ mm}$ paminkštintais atramos plotais, nutolusiais vienas nuo kito 1,5 m atstumu (vidinis atstumas tarp atramų), išskirstyta 500 kg atrama bus talpinama per vidurį tarp atramų, išskirstant ją $500 \times 500 \text{ mm}$ plote. Apkrova – smėliu užpildyti maišai arba elektromechaninis apkrovos mechanizmas. Apkrovus konstrukciją bus matuojamas formos įlinkis, ribinė, didžiausia priimtina įlinkio vertė 3 mm. Įlinkiai bus matuojami visoje apkrovos ir įtvirtinimo zonoje. Matavimams bus pasitelkta daugiakanalė duomenų matavimo – apdorojimo įranga HBM Quantum ar analogiška, su

kontaktiniais deformacijų jutikliais, planuojamų naudoti jutikių matavimo diapazonas nuo 0 iki 50 mm, matavimo paklaida $\pm 0,1$ mm. Planuojamų matuoti taškų kiekis – 10 vnt. Didžiausias atstumas tarp taškų išsidėstymo – 10 m. Gaminių kokybė taip pat bus vertinama vizualiai. Formų liejimo paviršius negali turėti jokių matomų įtrūkimų, taip pat paviršiuje esančių porų, kurių skersmuo didesnis nei 0,5 mm.

(Origin) Koordinačių atskaitos taškas

(Crossings of mesh lines are checkpoints) Linijų susikirtimo taškai - bendrieji kokybės kontrolės taškai
Leistinos tolerancijos ± 2 mm

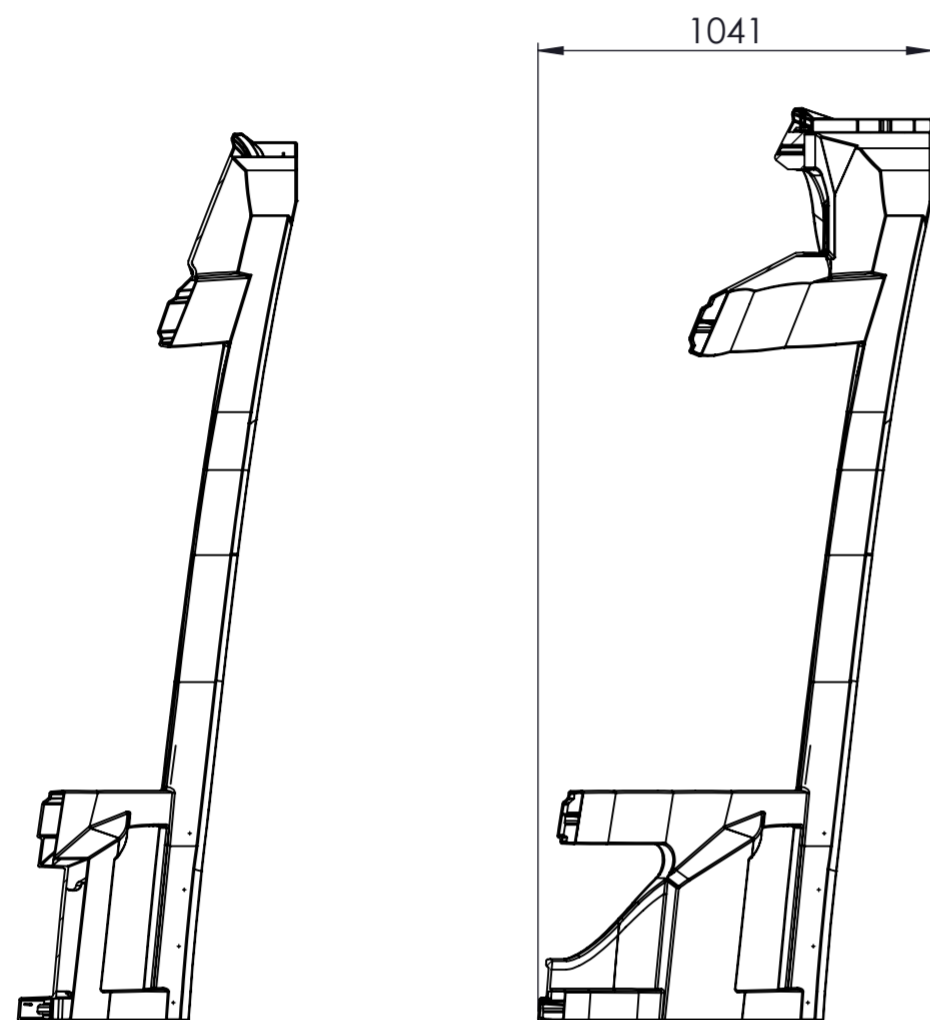

SECTION B-B

SECTION A-A

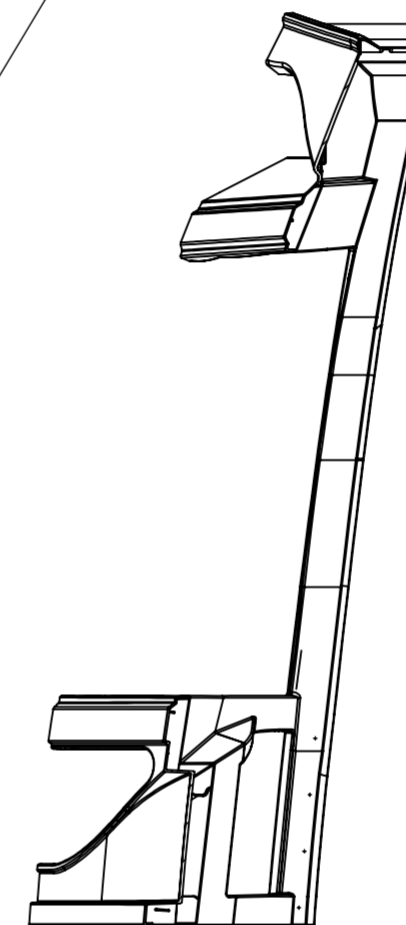
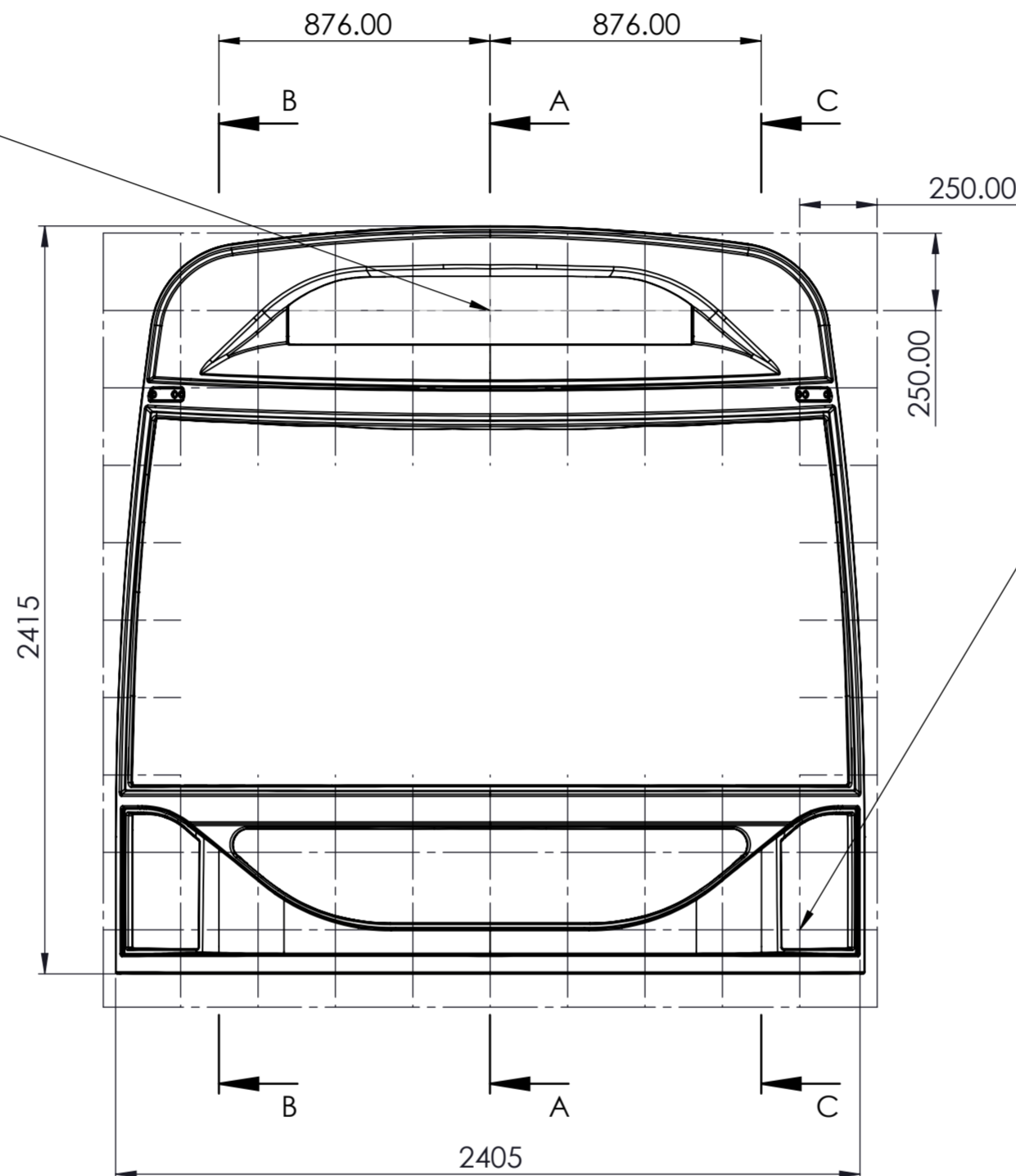

SECTION C-C

The reproduction, distribution and utilization of this document as well as any other actions taken in relation to the contents thereof without the explicit authorization of the copyright holder shall be held liable for the payment of damages. All rights reserved in the event of the grant of a patent, utility model or design.

Dokumento kopijavimas, pildinimas ir naudojimas, taip pat jo turinio perdavimas trečiosioms šalims be teisėsaugos leidimo yra draudžiama. Pildymas, pasiskaitymas, kopijavimas, platinti, paskelbimas, visos veiksmai, saugojimas patento išdavimo, patento išdavimo ar dizaino atžymi.



	LST ISO 13715	LST ISO 22768-mK	Mastelis / Scale: 1:20	Medžiaga / Material:	Svoris / Weight:
	Tolerance LST ISO 8015		UAB „Elektrinio transporto sistemos“ Pramonės g. 8, LT-94102 Klaipėda, Lithuania	Pavadinimas / Title Mold for bus front module	
PDM Dok ID:	Data/date	Vardas/name		Brėžinio numeris / Drawing Number 06.01.01.01.001	Dokumento tipas / Document type Brėžinys/Drawing
Braižė / drawn:	1/20/2022			LipsSet 1/1	
Tikrino / checked:					
Išleista/released:					
EDP NO.			Spausdinimo data / Plot:		

(Crossings of meshlines are checkpoints)
 Linijų susikirtimo taškai -
 bendrieji kokybės kontrolės taškai
 Leistinos tolerancijos ± 2 mm

(Origin)Koordinačių atskaitos taškas

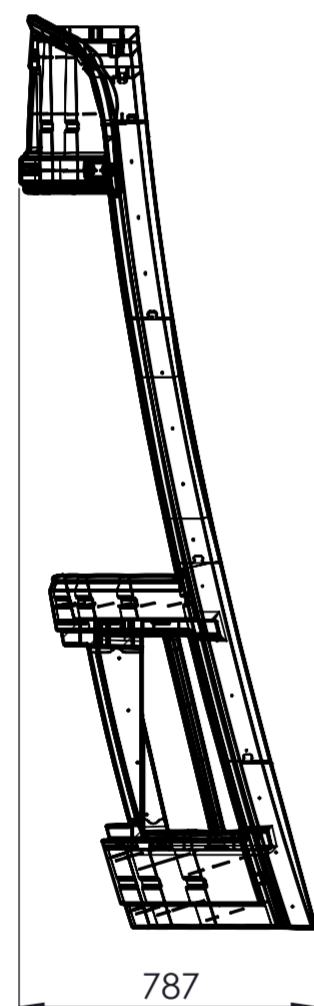

SECTION A-A

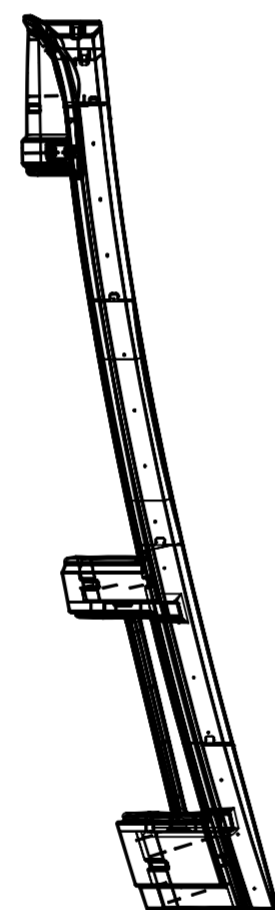

SECTION B-B

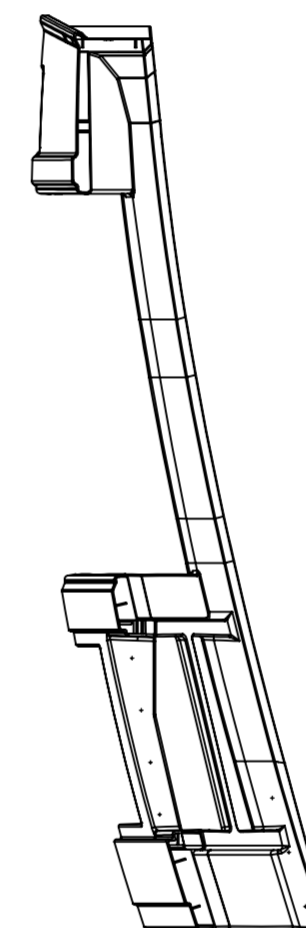
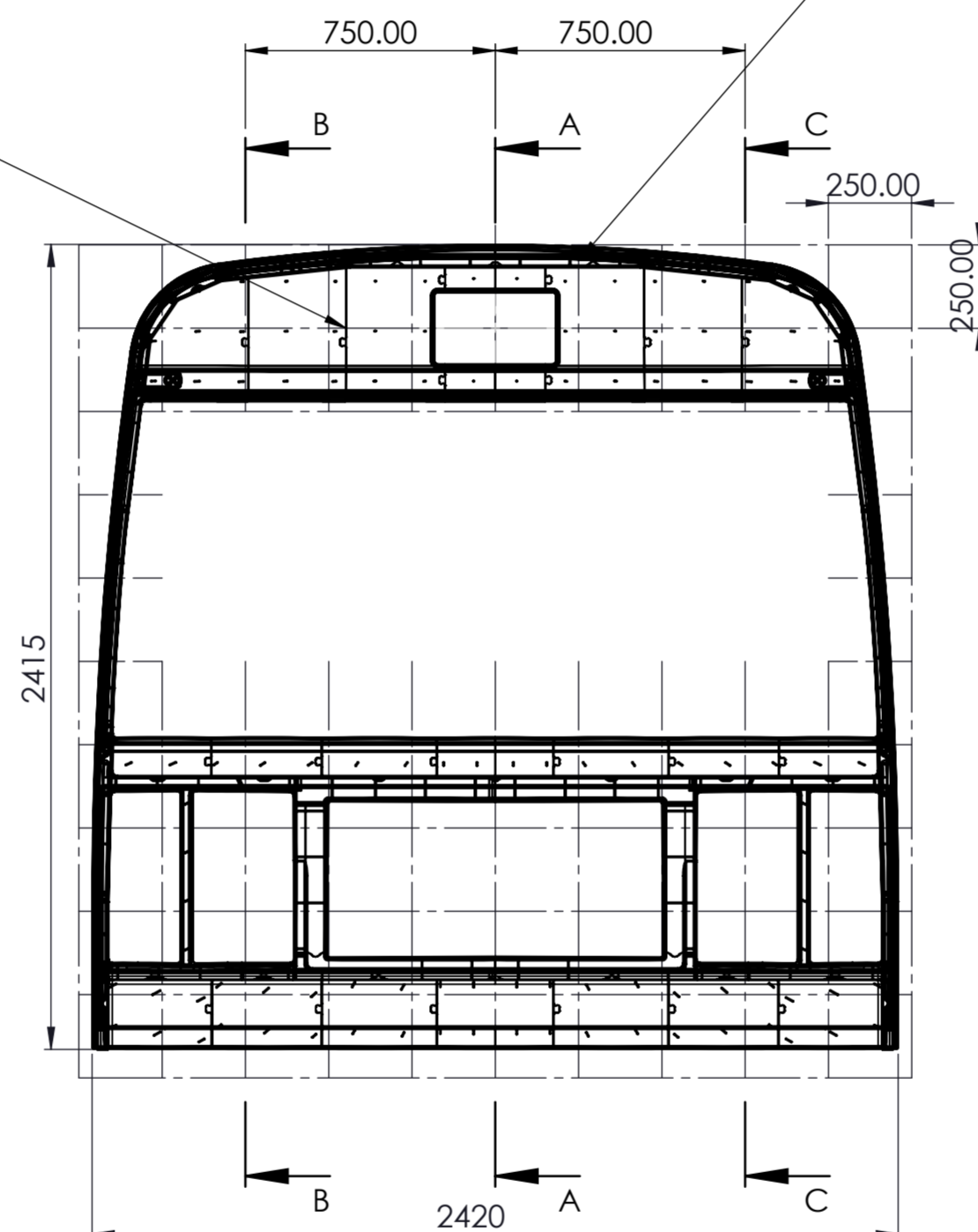

SECTION C-C

	LST ISO 13715	LST ISO 22768-mK	Mastelis / Scale: 1:20	Medžiaga / Material:	Svoris / Weight:
	Tolerance LST ISO 8015				
PDM Dok ID:	Data/date	Vardas/name	UAB „Elektrinio transporto sistemos“ Pramonės g. 8, LT-94102 Klaipėda, Lithuania		Pavadinimas / Title Mold for back module
Braižė / drawn:	1/20/2022				Brėžinio numeris / Drawing Number 06.01.01.02.01.001
Tikrino / checked:			Dokumento tipas / Document type Brėžinys/Drawing		Lipsas 1/1
Išleista/released:			Spausdinimo data / Plot:		
EDP NO.					



The reproduction, distribution and utilization of this document as well as the creation of new models from this document without the explicit authorization is prohibited. Offenders will be held liable for the payment of damages. All rights reserved in the event of the grant of a patent, utility model or design.

Dokumento kopijavimas, pildinimas ir naudojimas, taip pat jo turinio perdavimas trečiosioms šalims be rašytinio leidimo yra draudžiama. Už jo atlikimą be rašytinio leidimo bus mokami piniginiai padariniai. Visos teisės saugomos patento išradimo, patento, išradimo ar dizaino atžymi.





The reproduction, distribution and utilization of this document as well as any other act related to it without the explicit authorization of the copyright holder is prohibited. All rights reserved in the event of the grant of a patent, utility model or design.

Dokumento kopijavimas, paskirstymas ir naudojimas, taip pat jo turinio perdavimas trečiuosiuosiu šaliams be teisėturėjo leidimo yra draudžiama. Visas teisės saugojimus patento išradimo, patento, modelio ar dizaino atžymi.

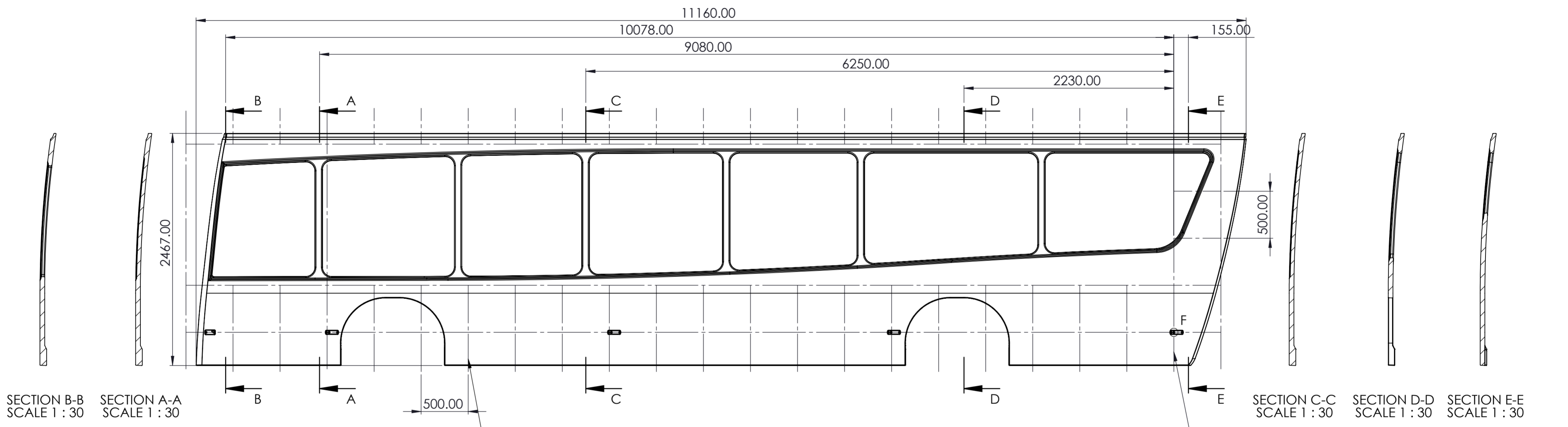

SECTION B-B
SCALE 1 : 30

SECTION A-A
SCALE 1 : 30

SECTION C-C
SCALE 1 : 30

SECTION D-D
SCALE 1 : 30

SECTION E-E
SCALE 1 : 30

(Origin) Koordinačių atskaitos taškas



(Crossings of mechlines are checkpoints)
Linijų susikirtimo taškai - bendrieji kokybės kontrolės taškai
Leistinos tolerancijos ± 2 mm

	LST ISO 13715	LST ISO 22768- mK	Mastelis / Scale: 1:30	Medžiaga / Material:	Svoris / Weight:
PDM Dok ID:	Data/date	Vardas/name	UAB „Elektrinio transporto sistemos“ Pramonės g. 8, LT-94102 Klaipėda, Lithuania	Pavadinimas / Title Mold for left wall module	
Braižė / drawn:	1/20/2022			Brėžinio numeris / Drawing Number 06.01.01.03.01.001	
Tikrinio / checked:				Dokumento tipas / Document type Brėžinys/Drawing	
Išleista/released:				LipsSet 1/1	
EDP NO.			Sausdinimo data / Plot:		



The reproduction, distribution and utilization of this document as well as the creation of new copies or the modification of existing ones without explicit authorization is prohibited. Offenders will be held liable for the payment of damages. All rights reserved in the event of the grant of a patent, utility model or design.

Dokumento kopijavimas, paskirstymas ir naudojimas, taip pat jo turinio perdavimas trečiųjų šaliams be išsiaiškintu leidimo yra draudžiama. Už neteisėtą šio dokumento kopijavimą, paskirstymą ir naudojimą, visos teisės saugomos patento išradimo, patento, naudingo modelio ar dizaino atžymi.



(Origin)Koordinacių atskaitos taškas

(Crossings of meshlines are checkpoints)
Linijų susikirtimo taškai - bendrieji kokybės kontrolės taškai
Leistinos tolerancijos ± 2 mm

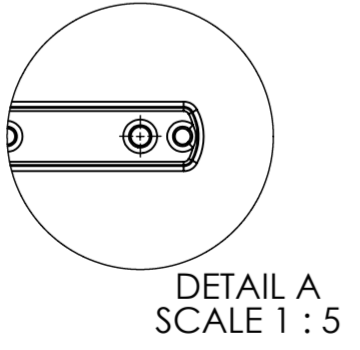
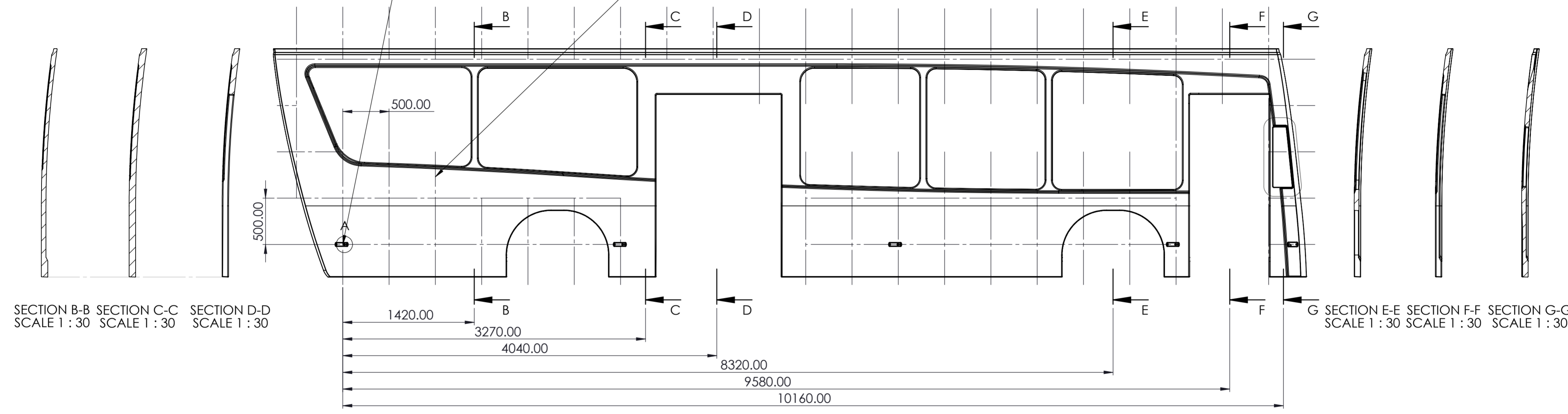

	LST ISO 13715	LST ISO 22768-mK	Mastelis / Scale: 1:30	Medžiaga / Material:	Svoris / Weight:
	Tolerance LST ISO 8015				
PDM Dok ID:	Data/date	Vardas/name	UAB „Elektrinio transporto sistemos“ Pramonės g. 8, LT-94102 Klaipėda, Lithuania	Pavadinimas / Title Mold for right wall module	
Braižė / drawn:	1/18/2022			Brėžinio numeris / Drawing Number 06.01.01.04.01.001	
Tikrinio / checked:				Dokumento tipas / Document type Brėžinys/Drawing	
Išleista/released:				Lapašlaidis / Page 1/1	
EDP NO.			Spausdinimo data / Plot:		

(Crossings of meshlines are checkpoints)
 Linijų susikirtimo taškai - bendrieji kokybės kontrolės taškai
 Leistinos tolerancijos ± 2 mm



The reproduction, distribution and utilization of this document as well as the communication of its contents to others without explicit authorization is prohibited. Offenders will be held liable for the payment of damages. All rights reserved in the event of the grant of a patent, utility model or design.

Dokumento kopijavimas, platinimas ir naudojimas, taip pat jo turinio perdavimas trečiosioms šalims be tikslaus leidimo yra draudžiamas. Pažeidėjai bus atsakingi už patirtų nuostolių padengimą. Visos teisės saugomos patento išdavimo, pelningo maketo ar dizaino atveju.

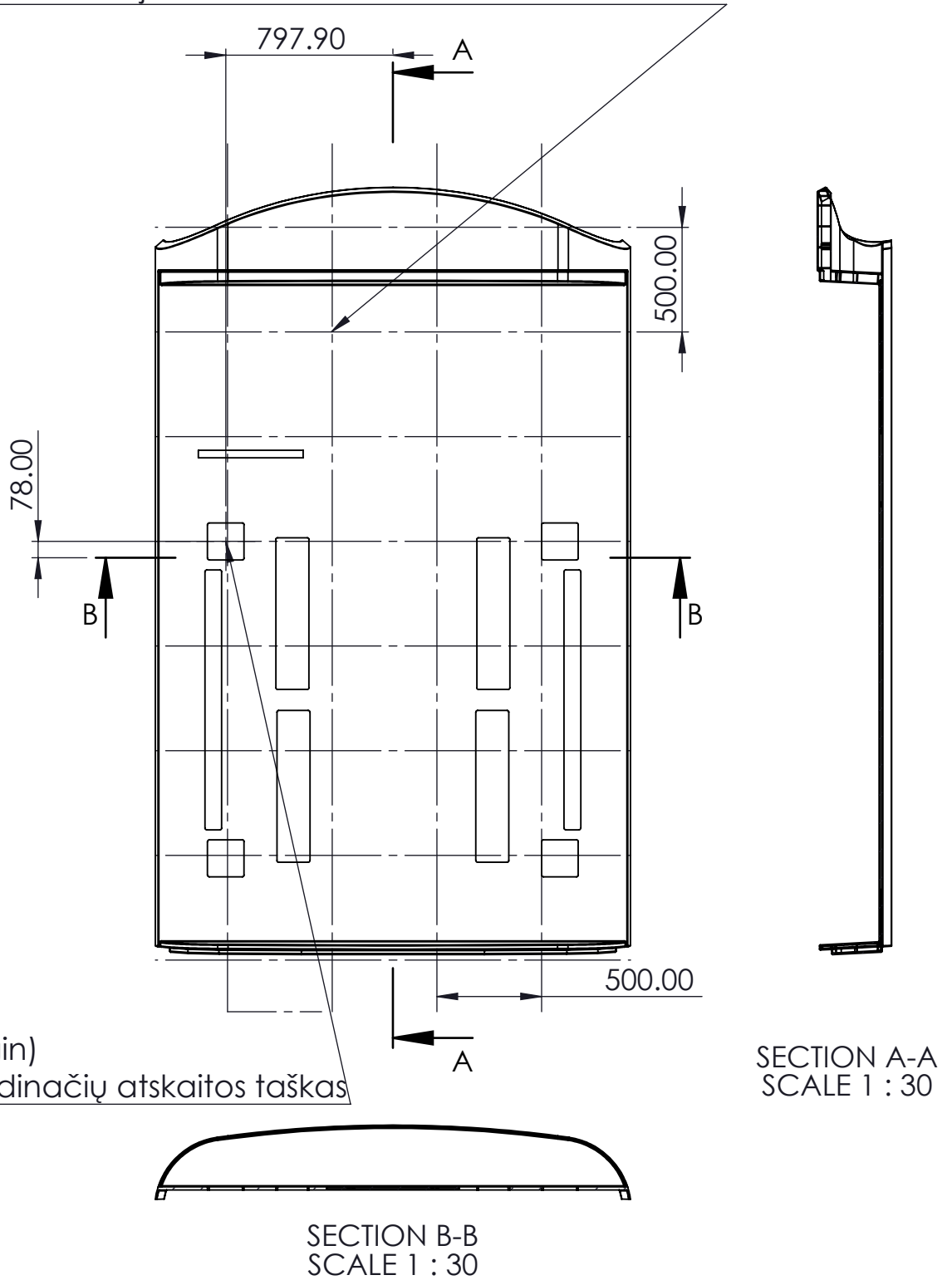

	DIN ISO 13715	DIN ISO 22768-mK	Mastelis / Scale: 1:30	Medžiaga / Material:	Svoris / Weight, kg:
		Tolerance DIN ISO 8015	UAB „Elektrinio transporto sistemos“ Pramonės g. 8, LT-94102 Klaipėda, Lithuania	Pavadinimas / Title Mold for roof front module	
PDM Dok ID:	Data/date	Vardas/name		Brėžinio numeris / Drawing Number 06.01.01.05.01.001	
Braižė / drawn:	1/18/2022		Dokumento tipas / Document type Detalės brėžinys/Part drawing		Lapas/Sheet 1/1
Tikrino / checked:			Spausdinimo data / Plot date:		
Išleista/released:					

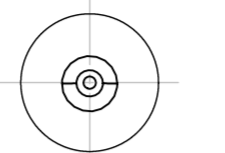

DETAIL E
SCALE 1 : 2

(Origin) Koordinačių atskaitos taškas

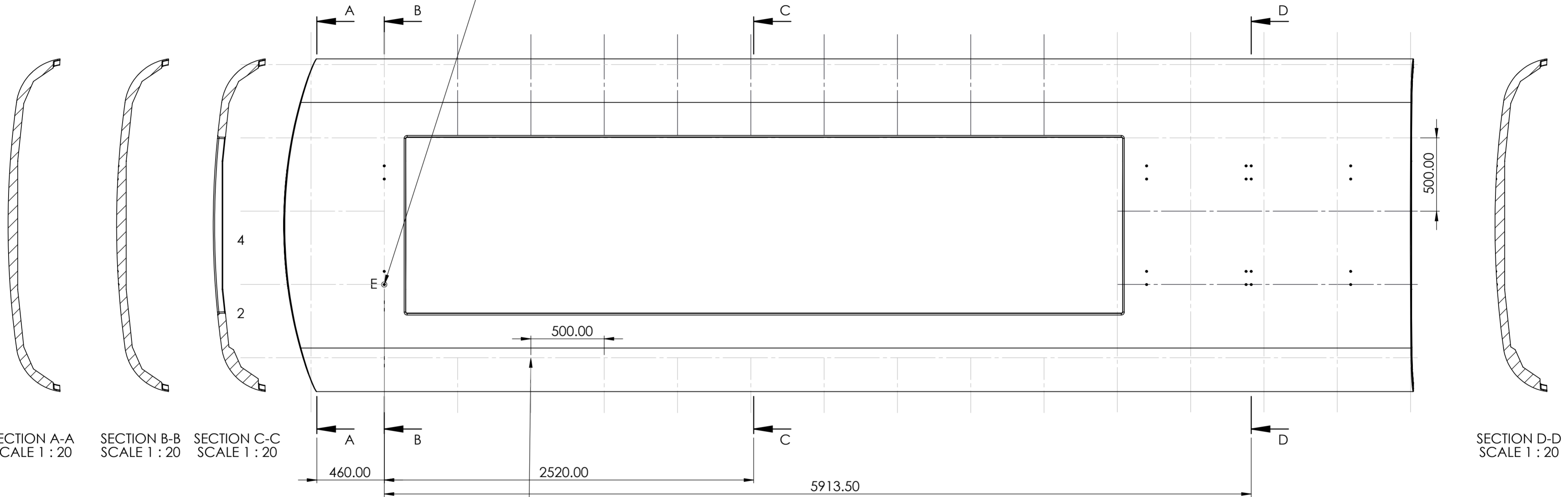

(Crossings of meshlines are checkpoints)
Linijų susikirtimo taškai - bendrieji kokybės kontrolės taškai
Leistinos tolerancijos ± 2 mm

	LST ISO 13715	LST ISO 22768-mK	Mastelis / Scale: 1:20	Medžiaga / Material:	Svoris / Weight:
PDM Dok ID:	Data/date	Vardas/name	UAB „Elektrinio transporto sistemos“ Pramonės g. 8, LT-94102 Klaipėda, Lithuania	Pavadinimas / Title Mold for roof back module	
Braižė / drawn:	1/18/2022			Brėžinio numeris / Drawing Number 06.01.01.06.01.001	
Tikrinio / checked:				Dokumento tipas / Document type Brėžinys/Drawing	
Išleista/released:				Lapašaltis / Page 1/1	
EDP NO.			Spausdinimo data / Plot:		



The reproduction, distribution and utilization of this document as well as the creation of new copies or the adaptation of its content for other purposes without the written permission of the copyright holder is prohibited. The copyright holder will be held liable for the payment of damages. All rights reserved in the event of the grant of a patent, utility model or design.

Dokumento kopijavimas, paskirstymas ir naudojimas, taip pat jo turinio perdavimas trečiosioms šalims be rašytinio leidimo yra draudžiama. Už jo naudojimą be rašytinio leidimo autoriui ir teisėturėjui bus reikalaujama atlyginti. Visos teisės saugomos patento išradimo, patento, naudingo modelio ar dizaino atvežiu.





The reproduction, distribution and utilization of this document as well as the communication of its contents to others without explicit authorization is prohibited. Offenders will be held liable for the payment of damages. All rights reserved in the event of the grant of a patent, utility model or design.

Dokumento kopijavimas, platinimas ir naudojimas, taip pat jo turinio perdavimas trečiosioms šalims be tikslaus leidimo yra draudžiamas. Pažeidėjai bus atsakingi už patirtų nuostolių padengimą. Visos teisės saugomos patento išdavimo, patalpinimo maketo ar dizaino atveju.



SECTION A-A
SCALE 1 : 30

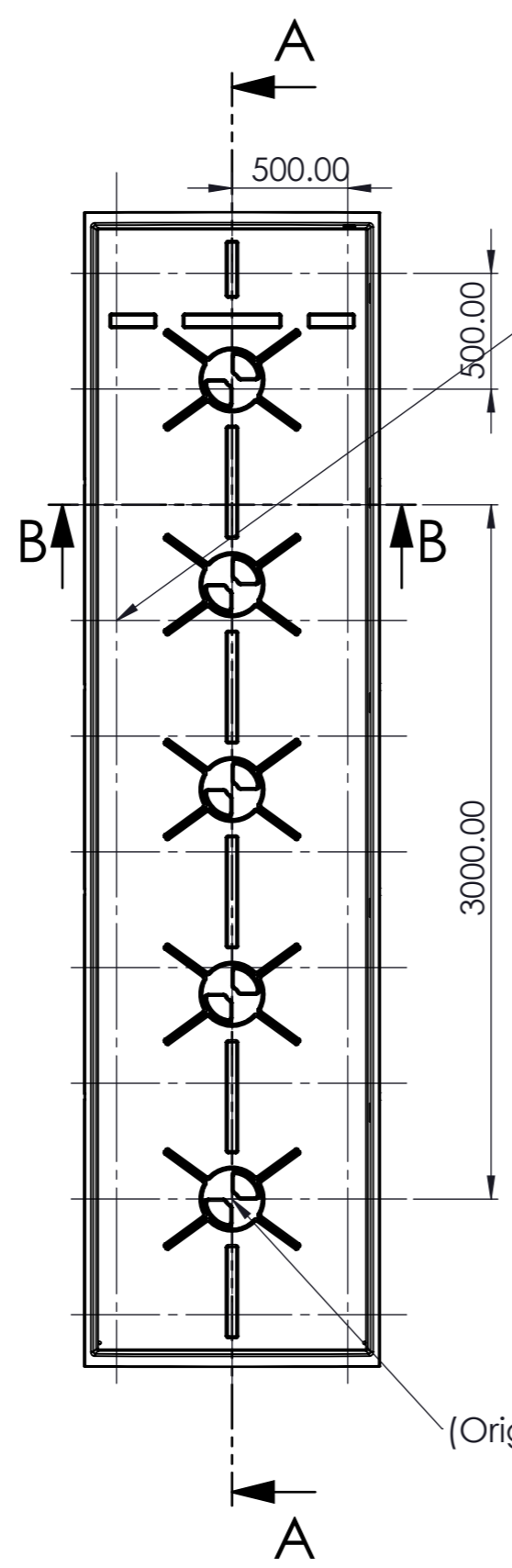
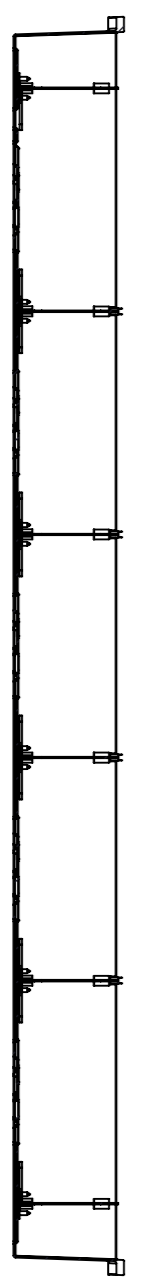

(Crossings are checkpoints)
Linijų susikirtimo taškai - bendrieji kokybės kontrolės taškai
Leistinos tolerancijos ± 2 mm

(Origin) Koordinačių atskaitos taškas

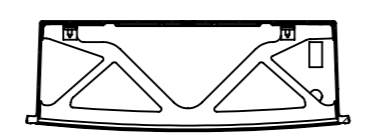

SECTION B-B
SCALE 1 : 30

	LST ISO 13715	LST ISO 22768-mK	Mastelis / Scale: 1:30	Medžiaga / Material:	Svoris / Weight, kg:	
	Tolerance LST ISO 8015		UAB „Elektrinio transporto sistemos“ Pramonės g. 8, LT-94102 Klaipėda, Lithuania	Pavadinimas / Title Mold for roof back battery insert module		
PDM Dok ID:	Data/date	Vardas/name		Brėžinio numeris / Drawing Number 06.01.01.06.02.00		
Braižė / drawn:	1/19/2022			Dokumento tipas / Document type Brėžinys/Drawing		
Tikrino / checked:				Lapas/Sheet 1/1		
Išleista/released:			Spausdinimo data / Plot:			
EDP NO.						



The reproduction, distribution and utilization of this document as well as the communication of its contents to others without explicit authorization is prohibited. Offenders will be held liable for the payment of damages. All rights reserved in the event of the grant of a patent, utility model or design.

Dokumento kopijavimas, platinimas ir naudojimas, taip pat jo turinio perdavimas trečiosioms šalims be fiksliaus leidimo yra draudžiamas. Pažeidėjai bus atsakingi už patirtų nuostolių padengimą. Visos teisės saugomos patento išdavimo, pelningo maketo ar dizaino atveju.

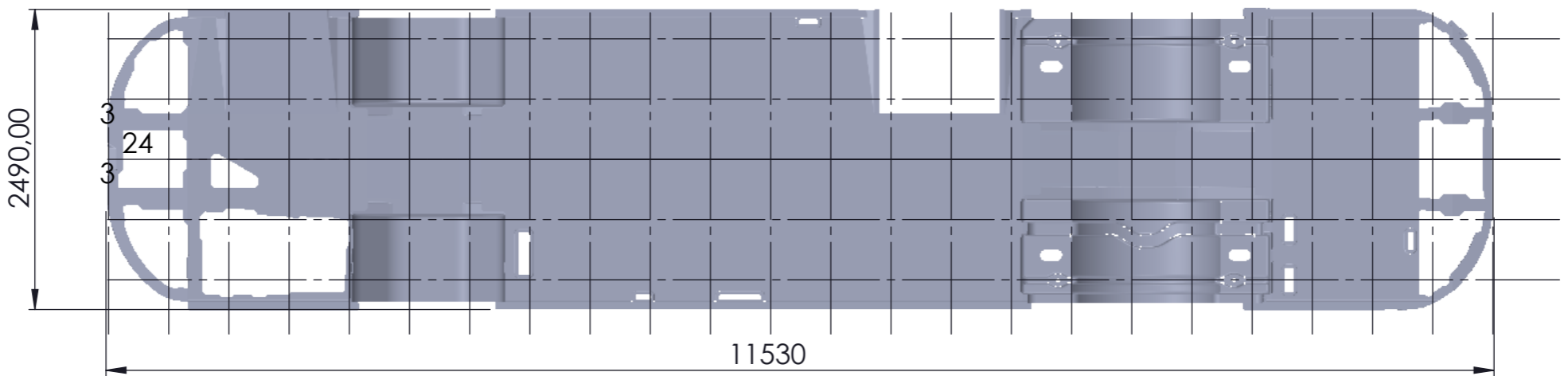

	LST ISO 13715	LST ISO 22768-mK	Mastelis / Scale: 1:30	Medžiaga / Material:	Svoris / Weight, kg:
	Tolerance LST ISO 8015		UAB „Elektrinio transporto sistemos“ Universiteto al. 19, LT-94102 Klaipėda, Lithuania	Pavadinimas / Title Chassis frame with deck for mold manufacturing	
PDM Dok ID:	Data/date	Vardas/name		Brėžinio numeris / Drawing Number Chassi frame plus deck	
Braižė / drawn:	2022-01-28			Dokumento tipas / Document type Brėžinys/Drawing	
Tikrino / checked:				Lapas/Sheet 1/1	
Išleista/released:			Spausdinimo data / Plot:		
EDP NO.					

**UAB „ELEKTRINIO TRANSPORTO SISTEMOS“
PRAMONĖS STR. 8, KLAIPĖDA, LITHUANIA
COMPANY CODE 304216105
VAT CODE LT100010046319**

COMPETITION CONDITIONS

Purchase of composite vacuum molds

CONTENT

1. GENERAL PROVISIONS	2
2. PURCHASE OBJECT	2
3. REQUIREMENTS OF PROVIDERS QUALIFICATION	2
4. PREPARATION, SUBMISSION AND CHANGE OF TENDERS	3
5. EXPLANATION AND SPECIFICATION OF COMPETITION CONDITIONS	4
6. TENDERS ANALYZING AND EVALUATION	5
7. REASONS OF TENDERS REJECTION	5
8. NEGOTIATION	6
9. DECISION ON THE DETERMINING OF THE WINNER	7
10. PURCHASE CONTRACT CONDITIONS	7
11. FINAL PROVISIONS	8
12. ANNEXES	8

1. GENERAL PROVISIONS

1.1. UAB „Elektrinio transporto sistemas“ (hereinafter – Buyer) when implementing a project „Installation of a laboratory for the development of an electric city transport, development of a prototype of a modular electric city bus and production of a test batch“ (Nr. J05-LVPA-K-03-0058), sponsored from the European Union structural support and the Republic of Lithuania funds, intends to purchase composite vacuum molds.

1.2. Main concepts used, defined in the Rules of Projects sponsorship and administration, approved by order of the minister of Finance of the Republic of Lithuania No 1K-316, dated October 8, 2014 (hereinafter – Rules).

1.3. Purchase is performed by following the Rules, Civil Code of the Republic of Lithuania (hereinafter – Civil Code), other legislation and competition conditions.

1.4. Advertisement about the purchase has been announced on a website of the European Union structural support www.esinvesticijos.lt, 24-05-2022.

1.5. The purchase is performed by organizing a competition, by following the principles of equality, non-discrimination, mutual acknowledgment, proportionality and fairness.

1.6. In case the competition is not held due to the fact that no one Provider's tender, meeting the set by the buyer requirements was received, the purchaser reserves the right to perform a repurchase in the predetermined in Item 461 of the Rules procedure¹.

1.7. Authorized person of the Buyer for direct contact with Providers and reception from them notifications related to purchase procedures: Head of engineering Mindaugas Adomaitis, tel. +370 611 83300, e-mail mad@dancerbus.com.

2. PURCHASE OBJECT

2.1. Composite vacuum molds with determined in the provided technical specification characteristics, are purchased².

2.2. If the technical specification refers to a specific model or source, specific process or brand, patent, types, specific origin or production in the description of the object of purchase, objects with equivalent characteristics shall be considered acceptable.

2.3. The purchase is not divided into parts, therefore the tender must be submitted for the entire quantity of goods specified.

2.4. The goods must be delivered not later than in 90 days from the date of signing the purchase agreement.

2.5. Place of goods delivery – Kretainio str. 6, Klaipėda, Lithuania.

3. REQUIREMENTS OF PROVIDERS QUALIFICATION³

¹ In case a competition is not held and repurchase is organized for this reason, essential purchase conditions cannot be changed: qualification requirements of the Providers, minimal technical and/or functional requirements of the purchased goods, services and works and/or description of the desired result as well as the criteria of Providers tenders' evaluation.

² If it is not possible to indicate the exact quantities, it is recommended to indicate the preliminary ones that would result from the performance of the intended purchase contract or contracts under normal conditions. If services and (or) works are procured together with the goods, goods and (or) works procured with the services, goods and (or) services are procured with the works, the technical specification shall specify the requirements for the goods, services, works to be procured together.

³ The contracting authority must set minimum qualification requirements for suppliers, considering the value and complexity of the procurement object. These requirements must be reasonable, proportionate to the subject matter of the procurement, specific, clear, precise and comprehensible to all. Qualification requirements must not artificially restrict competition. When preparing the supplier qualification requirements, we recommend taking into account the methodological recommendations of the Supplier Qualification Assessment, approved by the Director of the Public Procurement Office in October 20, 2003. by order no. 1S-100.

- 3.1. The Buyer does not check the qualification of Providers, participating in the purchase.
- 3.2. The supplier's tender shall be rejected if he has provided false information about the compliance with the established requirements, which the Buyer may prove by any lawful means.
- 3.3. If a group of economic entities participate in the purchase procedures, it provides a contract of joint business or approves properly its copy. Joint Business Contract must include obligations of each party of the contract when implementing the intended to conclude with the buyer purchase contract, value parts of these obligations, making up total value of purchase contract. Joint Business Contract must anticipate solidary responsibility of all parties of this contract for failure to perform obligations to the Buyer. Besides, Joint Business Contract must anticipate, which person represents a group of economic subjects (whom the buyer should communicate with on questions, arising during the evaluation of tender and to whom provide information related to tender evaluation, which partners are given authorizations to provide a tender, to sign it and conclude a contract) ⁴.

4. PREPARATION, SUBMISSION AND CHANGE OF TENDERS

- 4.1. The Provider, when submitting a tender, agrees with these competition conditions and approves that the provided in his tender information is correct and includes everything what is needed for proper implementation of purchase contract.
- 4.2. Tender must be provided in writing and signed by the Provider or authorized by him person.
- 4.3. Tender of the Provider and other correspondence are submitted in Lithuanian (or) English language ⁵.
- 4.4. The Provider must submit price tender according to the provided in Annex 1 of competition conditions form. Tender is submitted in a sealed envelope. **There must be an inscription on an envelope „UAB „Elektrinio transporto sistemas“ purchase of composite vacuum molds Tender of the Provider ‘write in name of the Provider‘⁶**. The envelope may also include an inscription on it „Not to open till the end of tenders submission term‘. In case the tender is submitted in an unsealed envelope, it is returned to the Provider who sent it.
- 4.5. Tender consists of the totality of the submitted by the Provider in writing documents:
- 4.5.1. filled in tender form, prepared according to Annex 1 of these purchase competition conditions;
- 4.5.2. Joint Business Contract or properly approved its copy, if common tender is provided by economy subjects group ⁷;
- 4.5.3. other requested in competition conditions information and/or documents.
- 4.6. The Provider can provide only one tender – individually or as a member of economy subjects group. If the Provider provides more than one tender or a member of economy subjects group participates in provision of several tenders, all such tenders will be rejected.⁸
- 4.7. Providers are not entitled to submit alternative tenders. If the Provider submits an alternative tender, his tender and alternative tender (alternative tenders) will be rejected.⁹

⁴ In case decision is made that economy subjects group, participating in a purchase, must conclude a joint business contract.

⁵ If the documents, provided to the Implementing Institution are prepared not in state language, Project Implementer, under request of the Implementing Institution, must provide documents with translation into state language. If translation of the text is not approved by signature of the translator, Project Implementer is responsible for authenticity of translation of the text

⁶ It is recommended to formulate exactly, what must be written down on the envelope

⁷ If required

⁸ It can be anticipated that alternative tenders can be submitted. In such case we recommend to foresee, what alternatives can be provided and how they will be evaluated.

⁹ It can be anticipated that alternative tenders can be submitted. In such case we recommend to foresee, what alternatives can be provided and how they will be evaluated.

4.8. Tender must be submitted **till June 1st 2022, 5:00 p.m.**¹⁰ (in time of the Republic of Lithuania) by sending it by post, through a courier or directly at address: UAB „Elektrinio transporto sistemos“, Kretainio str. 6, Klaipėda, Lithuania on working days from 8:00 a.m. to 5:00 p.m. The Buyer, under request of the Provider, provides immediately a written approval that tender of the Provider has been received and indicates date, hour and minute of reception.

4.9. The Buyer is not responsible for post delays or other unexpected cases, as a result of which tenders were not received at all or received with delay. Tenders received with delay are not opened and returned to their Provider by registered letter.

4.10. The indicated in the tender price of goods in Euros¹¹, must be expressed and calculated in the indicated in Annex 1 of these competition conditions way. When calculating the price, all amount of goods, indicated in Annex 1 of competition conditions, price components, technical specification requirements, etc must be considered. All taxes and all expenditure of the Provider must be included in the price of the good, including installation, commissioning and training in the premises of the buyer.

4.11. Tender must be valid at least till August 30th, 2022.¹² In case validation term is not indicated in the tender, it is considered that the tender is valid for the intended in the documents term.

4.12. The Buyer is entitled to request from the Providers to prolong validation term of the tenders until specified exactly date until their validation term has not expired. Provider is entitled to reject such request.

4.13. The Buyer is entitled to prolong tenders' submission term until it has not expired. The Buyer notifies all Providers, who were provided competition conditions, about a new tender's submission term in writing and announces it in the European Union structural support website www.esinvesticijos.lt.

4.14. In case the indicated in an advertisement tenders provision term expires and no one tender is received, purchase will be performed again.

4.15. The Provider is entitled to change or cancel his tender till the tender's provision term expiry date. Such change or notification that the tender is canceled is acknowledged valid if it is submitted to the Buyer in writing till the end of tender's provision term.

5. EXPLANATION AND SPECIFICATION OF COMPETITION CONDITIONS

5.1. The Buyer responds to each written request of the Provider to explain purchase conditions, provided a request is received at least before 3 business days till the end of purchase tenders' submission term. The Buyer responds to timely received request of the Provider to explain competition conditions at least in 2 business days from the day of its reception and at least before 2 business days till the end of tender's provision term. The Buyer, when responding to the Provider, also sends explanations to all other Providers, whom he provided competition conditions, but does not indicate, which Provider submitted a request to explain competition conditions.

5.2. The Buyer is entitled to explain and specify competition conditions under his initiative until the end of tender's submission term, but at least before 2 business days till the end of tenders provision term.

5.3. If the information required for the preparation of tenders is changed after the announcement of the tender, as well as when explanations (clarifications) of the documents are provided to the Providers (for example, qualification requirements are changed and / or revised), the Buyer shall announce the amended tender.

¹⁰ Tenders submission term can not be shorter than 7 days from the moment of purchase publication in the European Union structural support website www.esinvesticijos.lt

¹¹ Or other currency is indicated

¹² We recommend to indicate concrete date, till which tender must be valid (60 – 90 days from the end of tenders submission term)

13 5.4. The Buyer will not hold meetings with Providers regarding purchase documents explanation

5.5. Any information, explanations of competition conditions, notifications or other correspondence between the Buyer and the Provider is performed at the indicated in this item post address, e-mail or fax. Authorized person of the Buyer for direct contact with Providers and reception from them notifications related to purchase procedures: Head of engineering Mindaugas Adomaitis, tel. +370 611 83300, e-mail mad@dancerbus.com..

6. TENDERS ANALYZING AND EVALUATION

6.1. The procedure of opening the envelopes will take place at the UAB „Elektrinio transporto sistemas“ Procurement Commission meeting on the June 2st, 2022, at 10:00 a.m. (in the time of the Republic of Lithuania) at Kretainio str. 6, Klaipėda, Lithuania. Representatives of Providers do not participate in the envelope opening procedure.

6.2. The Buyer shall ensure that the prices provided in the submitted tenders are not known earlier than the deadline for submission of tenders specified in Clause 6.1 of the Tender Conditions.

6.3. Tenders analyzing, evaluation and comparison procedures are performed by Commission, at the absence of the Providers or their authorized representatives.

6.4. Commission analyses the following aspects:

6.4.1. if the Providers submitted in their tender all data, documents and information, defined in these competition conditions and if the tender meets the set in these competition conditions requirements;

6.4.2. if too low prices were not suggested.

6.5. In case questions arise regarding content of the tender and the Commission provides a written request, Providers must submit in writing in the indicated by the Commission term, that must be not shorter than 3 business days, additional explanations by not changing the essence of the tender.

6.6. In case the Commission finds in the submitted tender mistakes of the indicated price calculation, it must provide a written request to Providers to correct in the indicated by it term the noticed in the tender arithmetic mistakes, by not changing the announced during the meeting of envelopes with tenders opening price. The Provider, when correcting the indicated in the tender arithmetic mistakes, is not entitled to refuse price components or add to the price new parts.

6.7. When abnormally low price is indicated in the submitted tender, the Commission is entitled, and, under intention to reject, must request the Provider in writing to provide in the indicated by the Commission term reasoning of abnormally low tender price, including detailed reasoning of price components.¹⁴

6.8. The indicated in the tender prices will be evaluated in Euros excluding VAT.¹⁵

6.9. Not rejected tenders of the Buyer are evaluated according to the lowest price criterion.

7. REASONS OF TENDERS REJECTION

7.1. The Commission rejects the tender in the following cases:

¹³ Such a meeting must be recorded, and the decisions taken during the meeting must be communicated in writing to all suppliers who have received the tender conditions.

¹⁴ The Buyer must evaluate the risk, if the Provider, whose tender includes abnormally low price, will be able to fulfil adequately the purchase contract and ensure that conditions for distortion of competition are not established. The indicated in the tender too low price of goods, services or works is the indicated in the tender of the Provider price, which, in the opinion of the Buyer, can be unsatisfactory for proper implementation of public purchase–sell contract.

¹⁵ If it is specified in point 4 that the prices in the tender may be indicated in another currency, this point shall indicate that the price in foreign currency indicated in the tender will be converted into euros according to the Euro / foreign currency ratio published by the European Central Bank on the last day

7.1.1. the Provider submitted more than one tender (all tender of the Provider is rejected);

7.1.2. the tender (in case of negotiation - final tender) did not meet the set-in competition conditions requirements (the indicated in the tender of the Provider purchase object does not meet the requirements, indicated in technical specification, etc.) or the participant, under request of the Buyer, did not explain his tender by not changing its essence;

7.1.3. the Provider did not correct arithmetic mistakes in the indicated by the Buyer term and/or did not explain the tender;

7.1.4. abnormally low price was suggested and the Provider, under request of the Buyer, did not provide written reasoning of the price components or did not reason in other way abnormally low price;

7.1.5. the Provider submitted false information, which the Buyer may prove by any legal measures;

7.1.6. too high, not acceptable to the purchasing organization tender price was suggested by the Provider, whose tender has not been rejected for other reasons.

7.2. The Provider is informed about the rejection of the tender in one business day from the day of this decision making.

8. NEGOTIATION

8.1. If the Buyer is not satisfied with the provided tenders, under decision of the Commission, all Providers, meeting the set in these competition conditions minimal requirements, can be called for negotiation¹⁶.

8.2. Negotiation is made with all Providers, whose tenders were not rejected. All Providers are given the same information during the negotiation. Results of negotiation are documented in a protocol, individually written for each Provider.

8.3. Negotiation can be performed on all features of the purchased goods, including price, quality, commercial conditions and social, environment protection and innovative aspects. Minimal requirements, applied to the purchase object, tenders of the providers, evaluation criteria of these tenders and essential purchase contract conditions are not negotiated¹⁷.

8.4. The Commission, having evaluated tenders of the providers, will notify all providers, whose tenders were not rejected, in writing about the time, when they must come to negotiation.¹⁸

8.5. During negotiation, the Commission does not reveal to the third parties any information received from the provider without his consent. Negotiation is performed with each provider individually; negotiation is documented in protocols. Negotiation protocol is signed by the Commission and authorized representative of the provider, with whom negotiation was held. In case the provider or authorized by him representative did not come to negotiation, the Commission makes a protocol including information about the absence of the provider, signed by all members of the commission.

8.6. Final tenders of the negotiation are considered signed by the Parties' negotiation protocols and initial offers, to the extent they were not changed during negotiation. Final tenders are evaluated in the predetermined in these purchase conditions procedure.

¹⁶ Select, if the way of purchase is a competition with a possibility of negotiation

¹⁷ Only concrete conditions, regarding which it is planned to negotiate can be foreseen. By negotiation it must be aimed to improve tenders in order implementer of the project could buy the works, goods and services, which meet in full their particular needs.

¹⁸ Negotiations may be scheduled in writing or by e-mail. In this case, the address or e-mail address to which the correspondence will be sent should be provided; indicate the contact person (e.g. the chairman of the commission or refer to clause 1.6 of these procurement conditions.). If the negotiations are conducted in writing, point 8.5 shall be adjusted accordingly

8.7. After the negotiation is finished and final tenders are evaluated, final sequence of competition tenders is approved. In case the provider was absent from the negotiation, initial tender of the provider who is absent is evaluated when making the final sequence of competition tenders.

9. DECISION ON THE DETERMINING OF THE WINNER

9.1. The Commission, having analyzed and evaluated the submitted tenders, determines sequence of tenders. Tenders in this sequence are arranged in the price increase order. If several submitted tenders are of equal price, provider, whose tender has been registered the earliest, is included first when determining the sequence of tenders.

9.2. In cases when the tender was submitted only by one provider, sequence of tenders is not arranged and his tender is considered the winning, provided it was not rejected according to the provisions of these competition conditions.

9.3. The provider, having suggested the lowest price, is announced to have won the competition and is invited to conclude a contract, by indicating the time and when the contract has to be concluded.

9.4. In case the provider, whose tender has been acknowledged the winning, refuses in writing to conclude a purchase contract or does not come to conclude a purchase contract till the indicated time or refuses to conclude a purchase contract under the set-in purchase documents conditions, it is considered that he refused to conclude purchase contract. In case the Commission suggests concluding a purchase contract to a provider, whose tender is the first according to the arranged sequence of tenders, after the provider, who refused to conclude a purchase contract.

10. PURCHASE CONTRACT CONDITIONS

10.1. Purchase contract is signed with the provider who has won the competition under the set in these competition conditions, by following inventory of Purchase procedure and Civil Code;

10.2. When concluding a purchase contract, price and essential conditions of the provider who has won the competition cannot be changed, as well as the set by the Buyer at the beginning of the purchase essential purchase conditions, except the stipulated in Item 8 of these conditions cases (if applied);

10.3. The implementation of the purchase contract is ensured with default interest.¹⁹

10.4. During the implementation of the procurement contract, the essential terms of the procurement contract will not be changed if:

10.4.1. they are replaced by new conditions which, if set out in the procurement documents, would have made it possible for Providers other than those who participated to participate in the procurement procedures;

10.4.2. they are replaced by new conditions which, if set out in the procurement documents, could lead to the award of a tender from a supplier other than the one selected;

10.4.3. the object of the purchase is changed so that new (additional) goods, services or works are included in the changed purchase contract;

¹⁹ It is recommended to indicate concrete method, ensuring the implementation of purchase contract and what document, ensuring the implementation of purchase contract, should be submitted by the provider. Any assurance method of contract implementation, stipulated in the Civil Code can be selected. Forfeit (fines, default interest), guarantee of the registered in the Republic of Lithuania or abroad bank or insurance company warranty are usually applied. Assurance value must be indicated, by indicating a ratio of amount of relative or full purchase contract implementation assurance. If it is indicated that bank guarantee or insurance company warranty note are required to be submitted for the assurance of purchase contract implementation, it must be indicated that the provider submit this document, proving this assurance of purchase contract implementation at least, e.g., in 3-5 business days from the day of purchase contract signing.

10.4.4. the economic balance of the contract changes in favor of the contractor in a way that was not specified in the terms of the original contract.

10.5. The procurement contract or the framework contract may also be amended during its term, if the amendment does not substantially change the nature of the procurement contract and the total value of the individual amendments under this clause does not exceed 10 per cent of the original contract value.

11. FINAL PROVISIONS

11.1. The providers are not reimbursed expenditure of tender's preparation and participation in the competition.

11.2. The Buyer is entitled to terminate at any time till purchase contract conclusion purchase procedures, provided circumstances which could not be foreseen occurred. The Buyer, having made a decision to terminate purchase procedures, informs all providers who submitted tenders at least in 3 business days from decision making about this decision, and in case purchase procedures are terminated till the final tender's submission term, he informs all providers who obtained purchase conditions and/or purchase documents. In case purchase conditions and/or purchase documents are publicized (e.g., in a website), a notification about termination of purchase procedures is publicized there as well.

11.3. The submitted in tenders by the providers information, except the information, publicized during envelopes opening, is not publicized to the providers and third persons, except persons, administering and auditing the use of the EU structural funds support.

11.4. The Buyer informs in writing all providers who submitted the tenders at least in 3 business days after the day of purchase contract conclusion about the conclusion of purchase contract, by indicating the provider with whom purchase contract has been concluded.

12. ANNEXES

- 12.1. Tender form;
- 12.2. Technical specification²⁰;
- 12.3. Project of the contract ²¹.

²⁰ When describing a purchase object, particular model or source, particular process or trademark, patent, types, particular origin or manufacture, due to which certain companies or certain products are made more favourable conditions or they are rejected cannot be indicated, except cases, when it is impossible to describe exactly and in understandable manner the purchase object. In such case the provider must be necessarily indicated that the objects are acceptable and equivalent by their characteristics.

²¹ It is recommended to indicate in this Annex the following most important conditions of purchase contract:

1. object of the contract;
2. rights and obligations of parties of the contract;
3. price or pricing rules;
4. settlements and payments procedure;
5. terms of obligations implementation;
6. requirement of obligations implementation assurance, if applied;
7. disputes solving procedure;
8. contract cancellation procedure;
9. contract validation;
10. other

**TENDER ON
COMPOSITE VACCUUM MOLDS**

2022- -

date

place

Name of Provider	
Address of Provider	
Name of a person responsible for a tender	
Telephone number	
Fax number	
E-mail address	

By this tender we notify that we agree with all purchase conditions, set in:
 1) competition announcement, publicized in a website www.esinvesticijos.lt on May 24rd, 2022;
 2) competition conditions;
 3) annexes of purchase documents.

We suggest the following goods:

Seq. No	Name of goods	Qty	Unit of measurement	Unit price, Eur (excluding VAT)	Unit price, Eur (including VAT)	Price, Eur (excluding VAT)	Price, Eur (including VAT)
1 ²²	2	3	4	5	6	7	8
1	Composite vacuum molds	8	unit				
IN TOTAL (total price of proposal)							

The suggested goods fully meet the stipulated in purchase documents requirements and their characteristics are the following:

²² Columns 5-8 of the table are filled in by the Buyer

Seq. No	Technical indicators of the goods	Values of indicators
1 ²³	2	3
1	All forms purchased must be a separate indissoluble product - a separate mold for each module	
2	Minimum curvature radius should be at least $R = 2$ mm, all sharp edges should be rounded	
3	Mold framing - for molds with overall dimensions (at least one of the dimensions) not exceeding 1.5 m, frame can be from impregnated plywood, for larger ones - steel frame.	
4	Mobility of molds for the transportation - larger than 1.5 m overall dimensions molds should be with wheels (at least 2 wheels with breaks)	
5	Durability of molds – the molds used in accordance with manufacturer’s recommendations, should last for at least 100 production cycles (without major refurbishment), up to 300 cycles with major refurbishments of the casting surface coating each 100 cycles.	
6	Production of molds should be made from the lowest compressive strength of 180 kPa polystyrene or similar foam, the edges of the openings and parts of the window columns should be made of 300 kPa foam (preferably closed pairs)	
7	Mold casting surface (A surface of mold) should be made with 6 layers of 600 g/m ² CSM type E glass fabric, using vinyl ester matrix, if necessary, to ensure final roughness, surface should be mechanically machined every 2 layers by CNC router, to obtain smooth surfaces	
8	Final layer of the mold casting surface should be made 1 layer of 150 g/m ² CSM type E glass fabric, with vinyl ester or analogous matrix	
9	Coating of mold casting surface (A surface of mold) should be made with BUFA or similar gelcoat coating, minimum coating thickness 1.5 mm	
10	Surface finish - the entire cast surface is sanded with P800 abrasive sandpaper or sand sponge, after sanding, casting surface should be polished with P2000 abrasive paste, until P800 sandpaper sanding scratches are removed	
11	The mold will be used with Chemtrend 75 wax or similar, to coat the surfaces before casting, waxing procedure of casting surface will be done each 7 to 8 products, the surface coating should be adapted (chemically resistive and hardly scratchable) to wax	

²³ Column 3 of the table is filled in by the Buyer

Seq. No	Technical indicators of the goods	Values of indicators
1 ²³	2	3
	with the specified or similar wax. Scratching the surface is not possible with a 2B hardness graphite pencil	
12	The molds must be able to maintain a full vacuum (technical vacuum) for at least 300 production casting cycles	

Tender valid until 30-08-2022

I, undersigned below person, hereby approve that all information provided in our tender is correct and we do not hide any information, which was requested to provide from competition participants. Hereby I confirm that I did not participate in the preparation of purchase documents, and I am not related to any other company or other interested party, participating in this competition. I understand that in case the indicated above circumstances occur, I will be revoked from the procedure of this competition.

*Position of manager of the provider or
authorized by him representative*

Signature

Name Surname

THE KIT OF COMPOSITE VACUUM MOLDS TECHNICAL SPECIFICATIONS

Object – multi usable molds for vacuum “sandwich” type composite modules production.

Application field – production of "sandwich" type composite modules for ultra-lightweight city bus.

Quantity – 8 molds:

1. Mold for bus front module (original part marking No. 6.01.01.01_01m, name of given drawing file 6.01.01.01.01.001.pdf);
2. Mold for back module (original part marking No. 6.01.01.02.01m, name of given drawing file 6.01.01.02.01.001.pdf);
3. Mold for left wall module (original part marking No. 6.01.01.03.01m, name of given drawing file 6.01.01.03.01.001.pdf);
4. Mold for right wall module (original part marking No. 6.01.01.04.01m, name of given drawing file 6.01.01.04.01.001.pdf);
5. Mold for roof front module (original part marking No. 6.01.01.05.01m, name of given drawing file 6.01.01.05.01.001.pdf);
6. Mold for roof back module (original part marking No. 6.01.01.06.01m, name of given drawing file 6.01.01.06.01.00.pdf);
7. Mold for roof back battery insert module (original part marking No. 6.01.01.06.02m, name of given drawing file 6.01.01.06.02.000.pdf);
8. Mold for chassis frame module (original part marking No. 6.01.01.09.000m, name of given drawing file 6.01.01.09.02.000.pdf)

List of accompanying 3D CAD files

The following 3D CAD files for products for which composite vacuum infusion molds will be provided to the contractor.:

1. 6.01.01.01_01.sldprt
2. 6.01.01.02.01.sldprt
3. 6.01.01.03.01.sldprt
4. 6.01.01.04.01.sldprt
5. 6.01.01.05.01.sldprt
6. 6.01.01.06.01.sldprt
7. 6.01.01.06.02.sldprt
8. 6.01.01.09.000.sldprt

General requirements for the composite vacuum molds:

- All forms purchased must be a separate indissoluble product - a separate mold for each module.
- Minimum curvature radius should be at least $R = 2$ mm, all sharp edges should be rounded.
- Mold framing - for molds with overall dimensions (at least one of the dimensions) not exceeding 1.5 m, frame can be from impregnated plywood, for larger ones - steel frame.
- Mobility of molds for the transportation - larger than 1.5 m overall dimensions molds should be with wheels (at least 2 wheels with breaks).

- Durability of molds – the molds used in accordance with manufacturer's recommendations, should last for at least 100 production cycles (without major refurbishment), up to 300 cycles with major refurbishments of the casting surface coating each 100 cycles.
- Production of molds should be made from the lowest compressive strength of 180 kPa polystyrene or similar foam, the edges of the openings and parts of the window columns should be made of 300 kPa foam (preferably closed pairs).
- Mold casting surface (A surface of mold) should be made with 6 layers of 600 g/m² CSM type E glass fabric, using vinyl ester matrix, if necessary, to ensure final roughness, surface should be mechanically machined every 2 layers by CNC router, to obtain smooth surfaces.
- Final layer of the mold casting surface should be made 1 layer of 150 g/m² CSM type E glass fabric, with vinyl ester or analogous matrix.
- Coating of mold casting surface (A surface of mold) should be made with BUFA or similar gelcoat coating, minimum coating thickness 1.5 mm.
- Surface finish - the entire cast surface is sanded with P800 abrasive sandpaper or sand sponge, after sanding, casting surface should be polished with P2000 abrasive paste, until P800 sandpaper sanding scratches are removed.
- The mold will be used with Chemtrend 75 wax or similar, to coat the surfaces before casting, waxing procedure of casting surface will be done each 7 to 8 products, the surface coating should be adapted (chemically resistive and hardly scratchable) to wax with the specified or similar wax. Scratching the surface is not possible with a 2B hardness graphite pencil.
- The molds must be able to maintain a full vacuum (technical vacuum) for at least 300 production casting cycles.

Acceptance criteria

The acceptance of products will be based on two essential acceptance criteria. Measurement of dimensional deviations and measurement of product stiffness.

The quality of product dimensions, during acceptance process of products will be assessed by measuring the geometric deviations of the product casting surface, with a coordinate measuring machine or a contact 3D measuring device.

The measuring instrument will have a minimum measurement value of 0,5 mm and a measurement error of $\pm 0,5$ mm. Checkpoints are given in drawings. On all of drawings, checkpoints are marked as mesh and checkpoint cross-sections. Basic checkpoints with tolerance of dimensions of $\pm 2,0$ mm are the crossing of mesh lines. Dimensional tolerances for unspecified dimensions are $\pm 3,0$ mm for window other openings and cross section points, tolerances are $\pm 1,5$ mm. Mold stiffness measurements - the mold should withstand a full vacuum (technical vacuum) of 300 cycles during casting. For stiffness measurements, two points of product will be supported with at least 300 x 300 mm softened area bearings, span between support points will be 1,5 m (inner dimension between supports), separated load of 0,5 t (sandbags) will be used as main load in the middle between supports, load will be added on 500 x 500 mm in the middle. Deformation of middle point between supports should not increase more than 3 mm. This stiffness measurements mechanism will be used for molds larger longer than 10 m. Measurements will be made with HBM Quantum or similar multichannel data acquisition system using contact displacement sensors (at least 3 sensors along load separation length, between supports, will be used). Also, for product quality assessment, visual inspection of A surface of mold will be used. Casting surface of the mold cannot have any if visible cracks and pores larger than 0,5 mm in diameter (diameter of pores, cracks are not allowable).

Sutarties projektas

Project of the contract

PIRKIMO – PARDAVIMO SUTARTIS PREKEI
„Formos vakuuminei infuzijai“

PURCHASE-SALE AGREEMENT FOR GOODS
„Composite vacuum molds“

Pirkimas vykdomas įgyvendinant projekto (NR. J05-LVPA-K-03-0058 „Elektrinio miesto transporto kūrimo laboratorijos įrengimas, modulinio elektrinio miesto autobuso prototipo sukūrimas ir bandomosios partijos gamyba“ pirkimų planą

The procurement is carried out in the framework of the procurement plan of the project (No. J05-LVPA-K-03-0058) "Installation of a laboratory for the development of electric urban transport, development of a prototype of a modular electric city bus and production of a pilot batch"

2022-06- , Klaipėda

June , 2022, Klaipėda

UAB „Elektrinio transporto sistemos“, juridinio asmens kodas 304216105, registruotos buveinės adresas Kretainio g. 6, Klaipėda, Lietuvos Respublika (toliau – Pirkėjas), atstovaujama direktoriaus Alvydo Naujėko, veikiančio pagal bendrovės įstatus, ir

UAB „Elektrinio transporto sistemos“, company code 304216105, registered office address: Kretainio str. 6, Klaipėda, Lithuania (hereinafter - the Buyer), represented by the Director Alvydas Naujėkas, acting under company bylaws, and

..... (toliau – Pardavėjas),
.....,

..... (hereinafter – the Seller),
.....,

toliau kartu vadinamos „Šalimis“ arba kiekviena atskirai – „Šalimi“,

hereinafter together referred as „Parties“ or each side individually – a „Party“,

Atsižvelgdami į tai, kad:

Given that:

(1) Pirkėjas pageidauja įsigyti Projekto vykdymui reikalingas Formas vakuuminei infuzijai (Toliau – Prekę)

(1) The Buyer seeks to purchase the Composite Vacuum Molds required for the implementation of the Project (hereinafter – the Goods)

(2) Pardavėjas sutinka tiekti ir parduoti Pirkėjui šioje Sutartyje nurodytą Prekę, sudarė Prekės pirkimo-pardavimo sutartį (toliau – Sutartis) žemiau nurodytomis sąlygomis:

(2) The Seller agrees to supply and sell the Goods specified in this Agreement to the Buyer, has entered into the Purchase-Sale Agreement for goods (hereinafter referred to as the Agreement) under the following conditions:

1. SUTARTIES DALYKAS

1. OBJECT OF THE CONTRACT

1.1. Vadovaujantis šioje Sutartyje numatytomis sąlygomis ir tvarka, Pardavėjas įsipareigoja parduoti ir perduoti Pirkėjo nuosavybėn Prekę šioje Sutartyje nurodytomis sąlygomis, o Pirkėjas įsipareigoja priimti Prekę ir atsiskaiyti su Pardavėju.

1.1. Pursuant to the conditions and procedure provided for in this Agreement, the Seller undertakes to sell and transfer the Goods to the Buyer under the conditions specified in this Agreement, and the Buyer undertakes to accept the Goods and settle accounts with the Seller.

2. PREKĖS APIBŪDINIMAS

Prekė - formų vakuuminei infuzijai komplektas, skirtas miesto autobuso kompozitinių „sumuštinio“ tipo modulių (toliau KSM) gamybai. Komplektą sudaro vakuuminės infuzijos formos (po vieną vieneta):

- Autobuso priekinio modulio forma (modulio detalės Nr. 6.01.01.01_01m);
- Autobuso galinio modulio forma (modulio detalės Nr. 6.01.01.02_01m);
- Autobuso kairiosios sienos modulio forma (modulio detalės Nr. 6.01.01.03_01m);
- Autobuso dešinėsios sienos modulio forma (modulio detalės Nr. 6.01.01.04_01m);
- Autobuso priekinės stogo dalies modulio forma (modulio detalės Nr. 6.01.01.05_01m);
- Autobuso galinės stogo dalies modulio forma (modulio detalės Nr. 6.01.01.06_01m);
- Autobuso galinės stogo dalies baterijos įdėklo modulio forma (modulio detalės Nr. 6.01.01.06.02.00m);
- Autobuso važiuoklės rėmo modulis (modulio detalės Nr. 6.01.01.09_02.000m).

3. KAINA IR ATSISKAITYMO TVARKA

3.1. Prekės kaina (toliau – Pirkimo kaina) – _____ Eur, įskaitant PVM. Pirkėjas įsipareigoja sumokėti Pirkimo kainą laikantis šioje Sutartyje numatytų sąlygų ir tvarkos.

3.2. Pirkėjas sumoka Pirkimo kainą toliau nurodyta tvarka:

3.2.1. 100 proc. Pirkimo kainos sumokama per 30 darbo dienų nuo sąskaitos faktūros išrašymo datos.

3.2.2. Sąskaita dėl Pirkimo kainos apmokėjimo išrašoma po Prekės pristatymo Pirkėjui ir priėmimo – perdavimo akto pasirašymo.

3.3. Pirkimo kaina, nurodyta 3.1. punkte apima visus mokesčius, rinkliavas ir yra galutinė. Visi ir bet kokie mokesčiai (jeigu tokių būtų), turi būti padengiami Pardavėjo.

2. DESCRIPTION OF THE GOODS

The Goods - a kit of composite vacuum molds for the production of composite "sandwich" type modules (hereinafter KSM) for a ultra-lightweight city bus. The kit consists of vacuum infusion molds (one unit each):

- Mold for bus front module (part marking No. 6.01.01.01_01m);
- Mold for back module (part marking No. 6.01.01.02.01m);
- Mold for left wall module (part marking No. 6.01.01.03.01m);
- Mold for right wall module (part marking No. 6.01.01.04.01m);
- Mold for roof front module (part marking No. 6.01.01.05.01m);
- Mold for roof back module (part marking No. 6.01.01.06.01m);
- Mold for roof back battery insert module (part marking No. 6.01.01.06.02m);
- Mold for chassis frame module (part marking No. 6.01.01.09.000m)

3. PURCHASE PRICE AND PAYMENT

3.1. The price of the goods (hereinafter - the Purchase Price) is _____ Eur, including VAT. The Buyer undertakes to pay the Purchase Price in accordance with the conditions and procedures provided for in this Agreement.

3.2. The Buyer pays the Purchase Price in the following order:

3.2.1. 100 percent Purchase prices must be paid within 30 working days from the date of invoicing.

3.2.2. An invoice for the payment of the Purchase Price shall be issued after the delivery of the Goods to the Buyer and the signing of the acceptance-transfer deed.

3.3. The purchase price specified in 3.1. includes all taxes, fees and is final. All and any fees (if any) shall be borne by the Seller.

3.4. Pirkėjas sumoka Pirkimo kainą į Pardavėjo banko sąskaitą, nurodytą Pardavėjo Pirkėjui pateiktoje sąskaitoje faktūroje dėl Pirkimo kainos mokėjimo.

3.5. Dalių Pirkimo kaina yra laikoma tinkamai sumokėta nuo lėšų mokėjimo pavedimo iš Pirkėjo banko sąskaitos į Pardavėjo nurodytą banko sąskaitą atlikimo momento.

3.6. Visi mokėjimai pagal šią Sutartį atliekami nurodyta valiuta.

4. PRISTATYMO SĄLYGOS IR NUOSAVYBĖS TEISĖS PERĖJIMAS

4.1. Pardavėjas įsipareigoja pristatyti Prekę Pirkėjui pagal DDP Klaipėda/Lietuva sąlygas (Incoterms 2010) adresu Klaipėda, Kretainio g. 6 per 90 dienų nuo šios sutarties pasirašymo dienos.

4.2. Prekės pristatymo Pirkėjui terminas gali būti pratęstas 1 kartą 30 kalendorinių dienų rašytiniu Šalių susitarimu.

4.3. Nuosavybės teisė į Prekę pereina Pirkėjui nuo pilno apmokėjimo momento.

5. PREKĖS KOKYBĖ IR GARANTIJA

5.1. Pardavėjas aiškiai patvirtina ir garantuoja Pirkėjui, kad:

5.1.1. (i) Prekę visiškai atitinka šioje Sutartyje (įskaitant jos priedus) nustatytus kokybės ir kitus reikalavimus; (ii) Prekę (kompleksą pagal Techninę užduotį sudarančios dalys) yra nauja, neturi jokių trūkumų ir yra tinkama naudoti pagal paskirtį;

5.1.2. Prekę atitinka ir yra pagaminta laikantis visų Europos Sąjungos, nacionalinių, vyriausybinių ir kitų organų nustatytų reikalavimų ir standartų, įskaitant techninius, kokybės, saugumo, aplinkosaugos ir naudojimo reikalavimus, taikomų kompozitinių gaminių gamybai, naudojimui ir ženklavimui (jeigu tokie reikalavimai taikomi).

3.4. The Buyer shall pay the Purchase Price to the Seller's bank account specified in the invoice submitted by the Seller to the Buyer for payment of the Purchase Price.

3.5. The Purchase Price of the Parts shall be deemed to have been duly paid from the moment of execution of the transfer of funds from the Buyer's bank account to the bank account specified by the Seller.

3.6. All payments under this Agreement shall be made in the specified currency.

4. TERMS OF DELIVERY AND TRANSFER OF OWNERSHIP

4.1. The Seller undertakes to deliver the Goods to the Buyer in accordance with the terms of DDP Klaipėda / Lithuania (Incoterms 2010) at Klaipėda, Kretainio str. 6 within 90 days of signing this contract.

4.2. The term of delivery of the Goods to the Buyer may be extended once for 30 calendar days by written agreement of the Parties.

4.3. Ownership of the Goods passes to the Buyer from the moment of full payment.

5. QUALITY OF THE GOODS AND WARRANTY

5.1. Seller expressly represents and warrants to Buyer that:

5.1.1. (i) The Goods fully comply with the quality and other requirements set forth in this Agreement (including its Annexes); (ii) The Goods (the components of the assembly according to the Terms of Reference) are new, have no defects and are suitable for its intended use;

5.1.2. The Goods comply with and are manufactured in accordance with all requirements and standards set by the European Union, national, governmental and other bodies, including technical, quality, safety, environmental and use requirements for the manufacture, use and labeling of composite products (if applicable).

5.2. Jeigu paaiškėja, kad Prekės kokybė neatitinka Sutartyje (įskaitant jos priedus) ir/ar teisės aktuose nustatytų reikalavimų (kokybės ar bet kokie kiti trūkumai) (toliau – Trūkumai), tuomet Pirkėjas turi teisę savo pasirinkimu:

5.2.1. reikalauti Pardavėją pašalinti Prekės Trūkumus per protingą terminą suderintą abiejų šalių.

5.2.2. reikalauti Pardavėją pateikti tokią pat Prekę arba jos sudedamąją dalį be Defektų per protingą terminą nustatytą abipusiu susitarimu.

5.3. Prekei yra suteikiama kokybės garantija dėl bet kokių Trūkumų (toliau – Garantija). Garantiniu laikotarpiu naudojimo apribojimais (išskyrus įprastą nusidėvėjimą) netaikomi. Garantija pradeda galioti nuo sąskaitos išrašymo momento ir galioja iki 2 metų termino pabaigos.

5.4. Pardavėjas Trūkumus šalina ir atlygina visas su tuo susijusias Pirkėjo išlaidas ir nuostolius savo sąskaita ir rizika.

5.5. Garantija netaikoma kai prekė naudojama ne pagal paskirtį arb pažeidžiant reikalavimus jos eksploatavimui.

6. INTELEKTINĖ NUOSAVYBĖ

6.1. Visi ir bet kokie intelektinės nuosavybės objektai (įskaitant, bet neapsiribojant autorių teisėmis, kodais, brėžiniais, techniniais sprendimais, pritaikymais, patobulinimais, know-how, dizainais, prekės ženklais), tokių intelektinės nuosavybės objektų patobulinimai ir teisės, informacija ir medžiaga (toliau kartu vadinama Intelektine nuosavybe), kurią Pardavėjui pateikė Pirkėjas, išlieka Pirkėjo nuosavybe. Pardavėjas tokią Intelektinę nuosavybę naudos tik šios Sutarties tikslais.

6.2. Visa ir bet kokia Intelektinė nuosavybė sukurta remiantis Pirkėjo Intelektine nuosavybe priklauso ir automatiškai pereina nuo jos sukūrimo

5.2. If it turns out that the quality of the Goods does not meet the requirements set out in the Agreement (including its Annexes) and / or legal acts (quality or any other defects) (hereinafter - Defects), then the Buyer has the right to choose:

5.2.1. require the Seller to rectify the Defects in the Goods within a reasonable time agreed by both Parties;

5.2.2. require the Seller to deliver the same Goods or its component without Defects within a reasonable period of time determined by mutual agreement.

5.3. The Goods are covered by a quality guarantee for any Defects (hereinafter referred to as the Warranty). During the warranty period, no restrictions on use (other than normal wear and tear) apply. The warranty is valid from the moment of invoicing and is valid until the end of the 2-year period.

5.4. The Seller shall eliminate the Defects and reimburse all related costs and losses of the Buyer at its own expense and risk.

5.5. The warranty does not apply when the product is used for other purposes or in violation of the requirements for its operation.

6. INTELLECTUAL PROPERTY

6.1. All and any intellectual property (including, but not limited to, copyrights, codes, drawings, technical solutions, adaptations, improvements, know-how, designs, trademarks), improvements to such intellectual property, and rights, information and materials (hereinafter together referred to as the Intellectual Property) provided to the Seller by the Buyer shall remain the property of the Buyer. Seller will use such Intellectual Property only for the purposes of this Agreement.

6.2. All and any Intellectual Property created on the basis of the Buyer's Intellectual Property is owned and automatically transferred from

momento Pirkėjo nuosavybėn maksimaliam terminui, kurį garantuoja įstatymai be jokių apribojimų, papildomų ir atskirų įsipareigojimų, mokėjimų ar kompensacijų Pardavėjui ar bet kokiems kitiems asmenims.

6.3. Ši Sutartis laikoma ir Intelektinės nuosavybės priėmimo-perdavimo aktu ir joks atskiras priėmimo-perdavimo aktas dėl Intelektinės nuosavybės perleidimo nėra privalomas.

7. KONFIDENCIALUMAS

7.1. Ši Sutartis, visa vienos Šalies kitai atskleista ir šios Sutarties pagrindu gauta informacija, įskaitant, bet neapsiribojant know-how, brėžiniais, modeliais, technologiniais sprendiniais, dokumentais, Intelektine nuosavybe ir susirašinėjimais, laikoma griežtai konfidencialia ir negali būti atskleista tretiesiems asmenims, išskyrus, kai (i) atskleidimas yra privalomas pagal taikytinus teisės aktus; ar (ii) informacija tampa viešai prieinama be Šalies kaltės ar klaidos.

7.2. Išimtinai tik Šalių bendradarbiavimo faktas (neatskleidžiant jokios konfidencialios informacijos ar kitų aplinkybių) nelaikomas konfidencialia informacija ir gali būti atskleidžiamas trečiosioms šalims.

7.3. Vienos Šalies iš kitos Šalies gauta konfidenciali informacija gali būti panaudota išimtinai tik šios Sutarties vykdymo tikslais.

7.4. Konfidencialią informaciją gavusi Šalis turi teisę atskleisti konfidencialią informaciją ar jos dalis tik tiems savo darbuotojams, kurie privalo būti susipažinę su konfidencialia informacija šios Sutarties vykdymo tikslais. Konfidencialios informacijos atskleidimas tokiems asmenims vykdomas įspėjant pastaruosius, kad suteikiama informacija yra konfidenciali.

7.5. Konfidencialią informaciją gavusi Šalis privalo nedelsiant pranešti kitai Šaliai, jei tapo žinoma, kad konfidenciali informacija buvo atskleista tretiesiems asmenims, neturintiems teisės jos gauti ar žinoti.

7.6. Jeigu Šalis pažeidžia šioje Sutartyje numatytus konfidencialumo įsipareigojimus, Šalis

the moment of its creation to the Buyer's property for a maximum term guaranteed by law without limitation, additional and separate obligations, payments or compensation to the Seller or any other person.

6.3. This Agreement is also considered an act of acceptance-transfer of Intellectual Property and no separate act of acceptance-transfer regarding the transfer of Intellectual Property is binding.

7. CONFIDENTIALITY

7.1. This Agreement, all information disclosed by one Party to the other and obtained under this Agreement, including but not limited to know-how, drawings, models, technological solutions, documents, Intellectual Property and correspondence, shall be treated as strictly confidential and shall not be disclosed to third parties unless (i) disclosure is required by applicable law; or (ii) the information becomes publicly available through no fault or error of the Party.

7.2. Exclusively, the fact that the Parties have cooperated (without disclosing any confidential information or other circumstances) is not considered confidential and may be disclosed to third parties.

7.3. Confidential information received by one Party from the other Party may be used solely for the purposes of this Agreement.

7.4. A Party receiving confidential information shall have the right to disclose confidential information, or parts thereof, only to its own employees who are required to have access to the confidential information for the purposes of this Agreement. Disclosure of confidential information to such persons shall be subject to warning the latter that the information provided is confidential.

7.5. The Party receiving confidential information shall promptly notify the other Party if it becomes known that the confidential information has been disclosed to third parties who are not entitled to receive or know it.

7.6. If a Party violates its confidentiality obligations under this Agreement, the violating Party

pažeidėja, pareikalavus nukentėjusiajai Šaliai, privalo atlyginti patirtus nuostolius.

shall, at the request of the injured Party, indemnify the damages incurred.

8. PATVIRTINIMAI IR GARANTIJOS

8. APPROVALS AND GUARANTEES

8.1. Kiekviena Šalis viena kitai patvirtina ir garantuoja, kad ji turi pilną teisę ir visus įgaliojimus sudaryti šią Sutartį bei įvykdyti visus šia Sutartimi prisiimtus įsipareigojimus.

8.1. Each Party confirms and guarantees to each other that it has the full right and all authority to enter into this Agreement and to perform all its obligations under this Agreement.

8.2. Pardavėjas patvirtina ir garantuoja Pirkėjui, kad visi, pagal šiuo metu galiojančius įstatymus Prekės gamybai ir pardavimui reikalingi leidimai, patvirtinimai, sutikimai ir pritarimai yra gauti ir galiojantys.

8.2. The Seller confirms and guarantees to the Buyer that all permits, approvals, consents and consents required for the production and sale of the Goods in accordance with the laws currently in force have been obtained and are valid.

8.3. Pardavėjas patvirtina ir garantuoja Pirkėjui, kad turi nuosavybės teisę į Prekę perduotiną ir pristatytiną Pirkėjui, Prekės atžvilgiu nėra jokių suvaržymų (sutartinių teisių arba daiktinių teisių, įkeitimo, hipotekos, ar bet kokių kitų apribojimų), kurie gali riboti nuosavybės teisę, Prekės naudojimą ar valdymą.

8.3. The Seller confirms and guarantees to the Buyer that he has the ownership right to the Goods to be transferred and delivered to the Buyer, there are no restrictions on the Goods (contractual rights or rights in rem, pledge, mortgage, or any other restriction) that may restrict ownership, use, or control of the Goods.

9. ATSAKOMYBĖ

9. LIABILITY

9.1. Už savo įsipareigojimų, kylančių iš šios Sutarties, nevykdymą ir (arba) netinkamą vykdymą Šalys atsako šioje Sutartyje ir teisės aktuose nustatyta tvarka.

9.1. The Parties shall be liable for non-performance and / or improper performance of their obligations arising from this Agreement in accordance with the procedures established in this Agreement and legal acts.

9.2. Šalis privalo atlyginti nukentėjusiajai Šaliai nuostolius, kuriuos nukentėjusi Šalis patiria dėl kitos Šalies įsipareigojimų, kylančių iš ir (arba) susijusių su šia Sutartimi, nevykdymo ir (arba) netinkamo vykdymo.

9.2. A Party shall indemnify the Injured Party for any loss suffered by the Injured Party as a result of the other Party's failure to perform and / or improper performance of its obligations under and / or in connection with this Agreement.

9.3. Pažeidimų pobūdis. Pagal sunkumą šios Sutarties pažeidimai skirstomi į dvi kategorijas:

9.3. Nature of the infringements. Violations of this Agreement shall be divided into two categories according to their gravity:

9.3.1. Esminius pažeidimus. Be teisės aktuose nurodytų esminių pažeidimų, esminiais šios Sutarties pažeidimais laikomi šie veiksmai/neveikimas:

9.3.1. Substantial infringement. In addition to substantial infringements of law, the following acts / omissions are considered substantial infringements of this Agreement:

(i) Pardavėjo vėlavimas paruošti pristatymui ir/ar pristatyti Prekę Pirkėjui šioje Sutartyje ir jos pakeitimuose numatytais terminais;

(i) Delay by the Seller to prepare for delivery and / or deliver the Goods to the Buyer within the time limits provided for in this Agreement and its amendments;

(i) Trūkumų pašalinimo tvarkos, nurodytos 5.2 punkte, pažeidimas;

(ii) Pardavėjo pateikti patvirtinimai ir garantijos, įskaitant dėl Prekės paskirties, kokybės ir atitikties numatytiems reikalavimams, yra neteisingi ar klaidinantys.

9.4. Neesminius pažeidimus. Neesminiais pažeidimais laikomi visi pažeidimai, kurie pagal 9.3 punktą nepriskirti esminiams pažeidimams.

9.5. Tuo atveju, jeigu Pardavėjas įvykdo esminį šios Sutarties pažeidimą ir per protingą terminą, kai gavo Pirkėjo pranešimą, kuriame reikalaujama tokį pažeidimą pašalinti, Pardavėjas nepašalina pažeidimo, Pirkėjas turi teisę savo pasirinkimu taikyti vieną ar kelias gynybos priemones nurodytas žemiau:

9.5.1. Atšaukti Pirkimą (taikoma 9.3.1(i) punkte nurodyto pažeidimo atveju); ir (arba)

9.5.2. grąžinti Pardavėjui Prekę, kuri turi Trūkumų ir reikalauti nedelsiant grąžinti visą sumokėtą Pirkimo kainą (taikoma 9.3.1(i)-(ii) punktuose nurodyto pažeidimo atveju); ir (arba)

9.5.3. pareikalauti Pardavėją sumokėti Pirkėjui 0.02 proc. dydžio delspinigių už kiekvieną uždelstą dieną pristatyti Prekę. Delspinigiai skaičiuojami nuo visos Pirkimo kainos; ir (arba)

9.5.4. reikalauti Pardavėją atlyginti visus Pirkėjo patirtus nuostolius; ir (arba)

9.5.5. sustabdyti savo įsipareigojimų pagal šią Sutartį vykdymą; ir (arba)

9.5.6. vienašališkai nutraukti šią Sutartį nesikreipiant į teismą.

9.6. Tuo atveju, jei Šalis padaro neesminį šios Sutarties pažeidimą, tai ji privalo kitai Šaliai atlyginti jos patirtus nuostolius bei ištaisyti esamą pažeidimą.

(i) Violation of the rectification procedure specified in clause 5.2;

(ii) The approvals and guarantees provided by the Seller, including regarding the purpose, quality and compliance with the requirements of the Product, are incorrect or misleading.

9.4. Minor infringements. All infringements that are not classified as substantial infringements in accordance with Clause 9.3 shall be considered as minor infringements.

9.5. In the event that the Seller commits a substantial infringement of this Agreement and the Seller fails to rectify the infringement within a reasonable time after receiving notice from the Buyer, the Buyer shall have the right to apply one or more of the remedies set out below.:

9.5.1. Cancel the Purchase (applicable in the event of a breach referred to in Section 9.3.1 (i)); and / or

9.5.2. return the Defective Goods to the Seller and demand immediate refund of the full purchase price paid (applicable in the event of a breach referred to in clauses 9.3.1 (i) - (ii)); and / or

9.5.3. require the Seller to pay the Buyer 0.02 percent the amount of interest for each day of delay in the delivery of the Goods. Interest on arrears is calculated from the total Purchase Price; and / or

9.5.4. to demand from the Seller to compensate all losses incurred by the Buyer; and / or

9.5.5. suspend its obligations under this Agreement; and / or

9.5.6. unilaterally terminate this Agreement without going to court.

9.6. In the event of a minor infringement of this Agreement by a Party, it shall indemnify the other Party for the damage suffered and remedy the infringement.

9.7. Jeigu Pirkėjas vėluoja sumokėti Pirkimo kainą, tuomet už kiekvieną uždelstą dieną Pirkėjas įsipareigoja mokėti Pardavėjui 0.02 proc. dydžio delspinigius nuo nesumokėtos Pirkimo kainos dalies.

9.8. Pagal šią Sutartį mokamos baudos/delspinigiai laikomi minimaliais nukentėjusios Šalies nuostoliais, kurių nereikia įrodinėti. Baudų/delspinigių sumokėjimas neatleidžia kaltosios Šalies nuo įsipareigojimų pagal šią Sutartį vykdymo bei visiško nukentėjusios Šalies nuostolių ir išlaidų, atsiradusių dėl kitos Šalies pažeidimo, atlyginimo.

10. SUTARTIES GALIOJIMAS IR NUTRAUKIMAS

10.1. Ši Sutartis įsigalioja aukščiau nurodytą dieną, kai Sutartį pasirašo abi Šalys.

10.2. Ši Sutartis galioja iki visiško įsipareigojimų, numatytų Sutartyje, tinkamo įvykdymo.

10.3. Ši Sutartis gali būti nutraukta tik Šalių susitarimu. Vienašališkai Sutartį nutraukti draudžiama, išskyrus teisės aktų ir šioje Sutartyje nustatytus atvejus.

10.4. Šalys susitaria, kad Pardavėjas turi teisę vienašališkai nutraukti Sutartį, jeigu Pirkėjas daugiau negu 45 kalendorines dienas nesumoka visos Prekės kainos šioje Sutartyje nustatytais sąlygomis ir tvarka, jeigu Pardavėjas prieš tai raštu pareikalavo pašalinti pažeidimą per protingą terminą, tačiau ne trumpesnį nei 5 darbo dienas, ir Pirkėjas šio pažeidimo per nurodytą terminą nepašalina.

10.5. Toliau nurodytos Sutarties sąlygos lieka galioti ir po Sutarties pasibaigimo: 5 „Prekės kokybė ir garantija“, 6 „Intelektinė nuosavybė“, 7 „Konfidencialumas“, 8 „Patvirtinimai ir garantijos“, 9 „Atsakomybė“, 12 „Taikytina teisė, ginčų sprendimo tvarka“.

11. PRANEŠIMAI

9.7. If the Buyer is late in paying the Purchase Price, then the Buyer undertakes to pay the Seller 0.02 percent interest for each day of delay on the unpaid part of the Purchase Price.

9.8. Penalties / interest paid under this Agreement shall be deemed to be the minimum loss suffered by the Injured Party. Payment of fines / periodic penalty payments shall not relieve the guilty Party of its obligations under this Agreement and of the full compensation of the injured Party for the losses and expenses incurred as a result of the other Party's infringement.

10. CONTRACT VALIDITY AND TERMINATION

10.1. This Agreement shall enter into force on the date on which the Agreement is signed by both Parties.

10.2. This Agreement shall remain in force until the proper fulfillment of the obligations under the Agreement.

10.3. This Agreement may be terminated only by agreement of the Parties. Unilateral termination of the Agreement is prohibited, except as provided by law and this Agreement.

10.4. The Parties agree that the Seller has the right to unilaterally terminate the Agreement if the Buyer does not pay the full price of the Goods for more than 45 calendar days under the terms and conditions set forth in this Agreement if the Seller has previously requested in writing to remedy the breach within a reasonable period of time The Buyer did not rectify this breach within the specified time limit.

10.5. The following terms and conditions of the Agreement shall survive the termination of the Agreement: 5 „Quality of the Goods and Warranty“, 6 „Intellectual property“, 7 „Confidentiality“, 8 „Approvals and guarantees“, 9 „Liability“, 12 „Applicable Law and dispute resolution procedure“.

11. NOTICES

11.1. Šios Sutarties vykdymo tikslais, Pirkėjas ir Pardavėjas įsipareigoja paskirti asmenis, turinčius teisę vykdyti visus su šios Sutarties vykdymu susijusius klausimus (įskaitant sudaryti ir siųsti visus pranešimus ir Užsakymus pagal šią Sutartį) (toliau – Kontaktiniai asmenys), išskyrus šios Sutarties papildymą, pakeitimą ar nutraukimą. Šalių komunikacija vykdoma per Kontaktinius asmenis. Kontaktiniai asmenys gali būti pakeisti ir/ar nurodyti Šalies įgalioto atstovo pateikiant pranešimą el. paštu kitai Šaliai.

11.2. Visi kiti pranešimai, prašymai, rašytiniai pareiškimai ir kiti dokumentai, susiję su šia Sutartimi siunčiami šiais adresais:

Pardavėjui:

.....

Pirkėjui:

Paštu adresu Kretainio g. 6, LT-94102, Klaipėda, Lietuva arba elektroniniu laišku Inžinerinio skyriaus vadovui Mindaugas Adomaičiui, tel. 8 611 83300, el. p. mad@dancerbus.com.

12. TAIKYTINA TEISĖ, GINČŲ SPRENDIMO TVARKA

12.1. Taikytina teisė. Šiai Sutarčiai (įskaitant ginčų sprendimą) yra taikomi ir ji yra aiškinama pagal Lietuvos Respublikos teisės aktus, tačiau (i) netaikant kolizinių teisės normų ir (ii) netaikant Jungtinių Tautų konvencijos dėl tarptautinio prekių pirkimo – pardavimo sutarčių, 1980 m. balandžio 11 d.

12.2. Ginčų sprendimas. Visi ginčai, kylantys iš šios Sutarties ar su ja susiję sprendžiami, Šalių susitarimu, o nepavykus susitarti per 30 kalendorinių dienų – vadovaujantis Lietuvos Respublikos įstatymų nustatyta tvarka Vilniaus miesto apylinkės teisme arba Vilniaus apygardos teisme, atsižvelgiant rūšinį teisingumą.

11.1. For the purposes of this Agreement, Buyer and Seller undertake to appoint persons entitled to perform all matters relating to the performance of this Agreement (including making and sending all notices and Orders under this Agreement) (hereinafter referred to as Contact Persons), except for supplementing, amending, or terminating this Agreement. Communication between the Parties is carried out through the Contact Persons. Contact persons may be changed and / or designated by e-mail of the Party's authorized representative to the other Party.

11.2. All other notices, requests, written representations and other documents related to this Agreement shall be sent to the following addresses:

To the Seller:

.....

To the Buyer:

Postal address: Kretainio str. 6, LT-94102, Klaipėda, Lithuania or e-mail to Head of engineering Mindaugas Adomaitis, tel. +370 611 83300, e-mail mad@dancerbus.com.

12. APPLICABLE LAW, DISPUTE RESOLUTION PROCEDURE

12.1. Applicable law. This Agreement (including the settlement of disputes) shall be governed by and construed in accordance with the laws of the Republic of Lithuania, without prejudice to (i) the conflict of laws provisions and (ii) the United Nations Convention on Contracts for the International Sale of Goods, approved on April 11th, 1980.

12.2. Dispute settlement. All disputes arising out of or in connection with this Agreement shall be settled by agreement of the Parties, and in case of failure to reach an agreement within 30 calendar days, in accordance with the procedure established by the laws of the Republic of Lithuania in Vilnius City District Court or Vilnius Regional Court.

13. KITOS SĄLYGOS

13.1. Visi šios Sutarties pakeitimai, papildymai ir priedai įsigalioja, kai juos savo parašais patvirtina abi Šalys (jų įgalioti atstovai arba Užsakymo atveju – Kontaktiniai asmenys). Jie tampa neatsiejama šios Sutarties dalimi.

13.2. Nei viena Šalis negali perduoti arba kitaip perleisti trečiosioms šalims jokių iš šios Sutarties kylančių savo teisių ir (arba) įsipareigojimų be išankstinio kitos Šalies sutikimo.

13.3. Jei dėl kurios nors priežasties viena ar kelios šios Sutarties sąlygos netenka galios, tai likusios Sutarties sąlygos lieka galioti.

13.4. Ši Sutartis sudaroma 2 originaliais egzemplioriais arba, siekiant palengvinti Sutarties pasirašymą, Sutartis gali būti pasirašoma kvalifikuotu elektroniniu parašu arba gali būti sudaroma el. paštu apsikeičiant pasirašytų egzempliorių kopijomis PDF formatu ir toks apsikeitimas laikomas tinkamu Sutarties pasirašymu. Šiame punkte numatyta tvarka sudaryta (pasirašyta) Sutartis bus laikoma sudaryta tinkamai, įpareigojanti ir privaloma abiem Šalims. Apsikeitimas Sutarties originalais nėra būtinas, jeigu Sutartis buvo pasirašyta elektroniniu būdu šiame punkte numatyta tvarka. Esant neatitikimų tarp šios Sutarties tekstų lietuvių ir anglų kalba, vadovaujamosi tekstu lietuvių kalba.

14. SUTARTIES PRIEDAI

14.1. Priedas Nr. 1 Formų vakuuminei infuzijai komplekto techninė užduotis;

14.2. Priedas Nr. 2 Formų vakuuminei infuzijai brėžiniai;

14.3. Priedas Nr. 3 Tiekėjo pasiūlymas.

15. ŠALIŲ PARAŠAI

13. ADDITIONAL PROVISIONS

13.1. All amendments, additions and Annexes to this Agreement shall enter into force upon their signature by both Parties (their authorized representatives or, in the case of the Order, the Contact Persons). They shall form an integral part of this Agreement.

13.2. Neither Party may assign or otherwise transfer to third parties any of its rights and / or obligations under this Agreement without the prior consent of the other Party.

13.3. If for any reason one or more of the terms of this Agreement is terminated, the remaining terms of this Agreement shall survive.

13.4. This Agreement is concluded in 2 original copies or, in order to facilitate the signing of the Agreement, the Agreement may be signed with a qualified electronic signature or may be concluded by e-mail by exchanging copies of the signed copies in PDF format and such exchange shall be deemed to be a proper signature of the Agreement. The Agreement concluded (signed) in accordance with the procedure provided for in this Clause shall be deemed to have been duly concluded, mandatory and binding on both Parties. The exchange of the originals of the Agreement is not necessary if the Agreement has been signed electronically in accordance with the procedure provided for in this clause. In case of discrepancies between the Lithuanian and English texts of this Agreement, the Lithuanian text shall prevail.

14. ANNEXES OF THE AGREEMENT

14.1. Annex 1 Technical task for the kit of composite vacuum molds;

14.2. Annex 2 Drawings of the Composite vacuum molds;

14.3. Annex 3 Tender on Composite vacuum molds.

15. SIGNATURES OF THE PARTIES

Pardavējas

Direktorius

Pirkējas

Generalinis direktorius
Alvydas Naujėkas

Seller

Chief Executive Officer

Buyer

Alvydas Naujėkas
Chief Executive Officer

TECHNICAL TASK FOR THE KIT OF COMPOSITE VACUUM MOLDS

Annex 1 of the Agreement No. _____

Object – multi usable molds for vacuum “sandwich” type composite modules production.

Application field – production of "sandwich" type composite modules for ultra-lightweight city bus.

Quantity – 8 molds:

9. Mold for bus front module (original part marking No. 6.01.01.01_01m, name of given drawing file 6.01.01.01.01.001.pdf);
10. Mold for back module (original part marking No. 6.01.01.02.01m, name of given drawing file 6.01.01.02.01.001.pdf);
11. Mold for left wall module (original part marking No. 6.01.01.03.01m, name of given drawing file 6.01.01.03.01.001.pdf);
12. Mold for right wall module (original part marking No. 6.01.01.04.01m, name of given drawing file 6.01.01.04.01.001.pdf);
13. Mold for roof front module (original part marking No. 6.01.01.05.01m, name of given drawing file 6.01.01.05.01.001.pdf);
14. Mold for roof back module (original part marking No. 6.01.01.06.01m, name of given drawing file 6.01.01.06.01.00pdf);
15. Mold for roof back battery insert module (original part marking No. 6.01.01.06.02m, name of given drawing file 6.01.01.06.02.000.pdf);
16. Mold for chassis frame module (original part marking No. 6.01.01.09.000m, name of given drawing file 6.01.01.09.02.000.pdf)

List of accompanying 3D CAD files

The following 3D CAD files for products for which composite vacuum infusion molds will be provided to the contractor.:

9. 6.01.01.01_01.sldprt
10. 6.01.01.02.01.sldprt
11. 6.01.01.03.01.sldprt
12. 6.01.01.04.01.sldprt
13. 6.01.01.05.01.sldprt
14. 6.01.01.06.01.sldprt
15. 6.01.01.06.02.sldprt
16. 6.01.01.09.000.sldprt

General requirements for the composite vacuum molds:

- All forms purchased must be a separate indissoluble product - a separate mold for each module.
- Minimum curvature radius should be at least $R = 2$ mm, all sharp edges should be rounded.
- Mold framing - for molds with overall dimensions (at least one of the dimensions) not exceeding 1.5 m, frame can be from impregnated plywood, for larger ones - steel frame.
- Mobility of molds for the transportation - larger than 1.5 m overall dimensions molds should be with wheels (at least 2 wheels with breaks).

- Durability of molds – the molds used in accordance with manufacturer's recommendations, should last for at least 100 production cycles (without major refurbishment), up to 300 cycles with major refurbishments of the casting surface coating each 100 cycles.
- Production of molds should be made from the lowest compressive strength of 180 kPa polystyrene or similar foam, the edges of the openings and parts of the window columns should be made of 300 kPa foam (preferably closed pairs).
- Mold casting surface (A surface of mold) should be made with 6 layers of 600 g/m² CSM type E glass fabric, using vinyl ester matrix, if necessary, to ensure final roughness, surface should be mechanically machined every 2 layers by CNC router, to obtain smooth surfaces.
- Final layer of the mold casting surface should be made 1 layer of 150 g/m² CSM type E glass fabric, with vinyl ester or analogous matrix.
- Coating of mold casting surface (A surface of mold) should be made with BUFA or similar gelcoat coating, minimum coating thickness 1.5 mm.
- Surface finish - the entire cast surface is sanded with P800 abrasive sandpaper or sand sponge, after sanding, casting surface should be polished with P2000 abrasive paste, until P800 sandpaper sanding scratches are removed.
- The mold will be used with Chemtrend 75 wax or similar, to coat the surfaces before casting, waxing procedure of casting surface will be done each 7 to 8 products, the surface coating should be adapted (chemically resistive and hardly scratchable) to wax with the specified or similar wax. Scratching the surface is not possible with a 2B hardness graphite pencil.
- The molds must be able to maintain a full vacuum (technical vacuum) for at least 300 production casting cycles.

Acceptance criteria

The acceptance of products will be based on two essential acceptance criteria. Measurement of dimensional deviations and measurement of product stiffness.

The quality of product dimensions, during acceptance process of products will be assessed by measuring the geometric deviations of the product casting surface, with a coordinate measuring machine or a contact 3D measuring device.

The measuring instrument will have a minimum measurement value of 0,5 mm and a measurement error of $\pm 0,5$ mm. Checkpoints are given in drawings. On all of drawings, checkpoints are marked as mesh and checkpoint cross-sections. Basic checkpoints with tolerance of dimensions of $\pm 2,0$ mm are the crossing of mesh lines. Dimensional tolerances for unspecified dimensions are $\pm 3,0$ mm for window other openings and cross section points, tolerances are $\pm 1,5$ mm. Mold stiffness measurements - the mold should withstand a full vacuum (technical vacuum) of 300 cycles during casting. For stiffness measurements, two points of product will be supported with at least 300 x 300 mm softened area bearings, span between support points will be 1,5 m (inner dimension between supports), separated load of 0,5 t (sandbags) will be used as main load in the middle between supports, load will be added on 500 x 500 mm in the middle. Deformation of middle point between supports should not increase more than 3 mm. This stiffness measurements mechanism will be used for molds larger longer than 10 m. Measurements will be made with HBM Quantum or similar multichannel data acquisition system using contact displacement sensors (at least 3 sensors along load separation length, between supports, will be used). Also, for product quality assessment, visual inspection of A surface of mold will be used. Casting surface of the mold cannot have any if visible cracks and pores larger than 0,5 mm in diameter (diameter of pores, cracks are not allowable).

(Origin) Koordinačių atskaitos taškas

(Crossings of mesh lines are checkpoints) Linijų susikirtimo taškai - bendrieji kokybės kontrolės taškai
Leistinos tolerancijos ± 2 mm

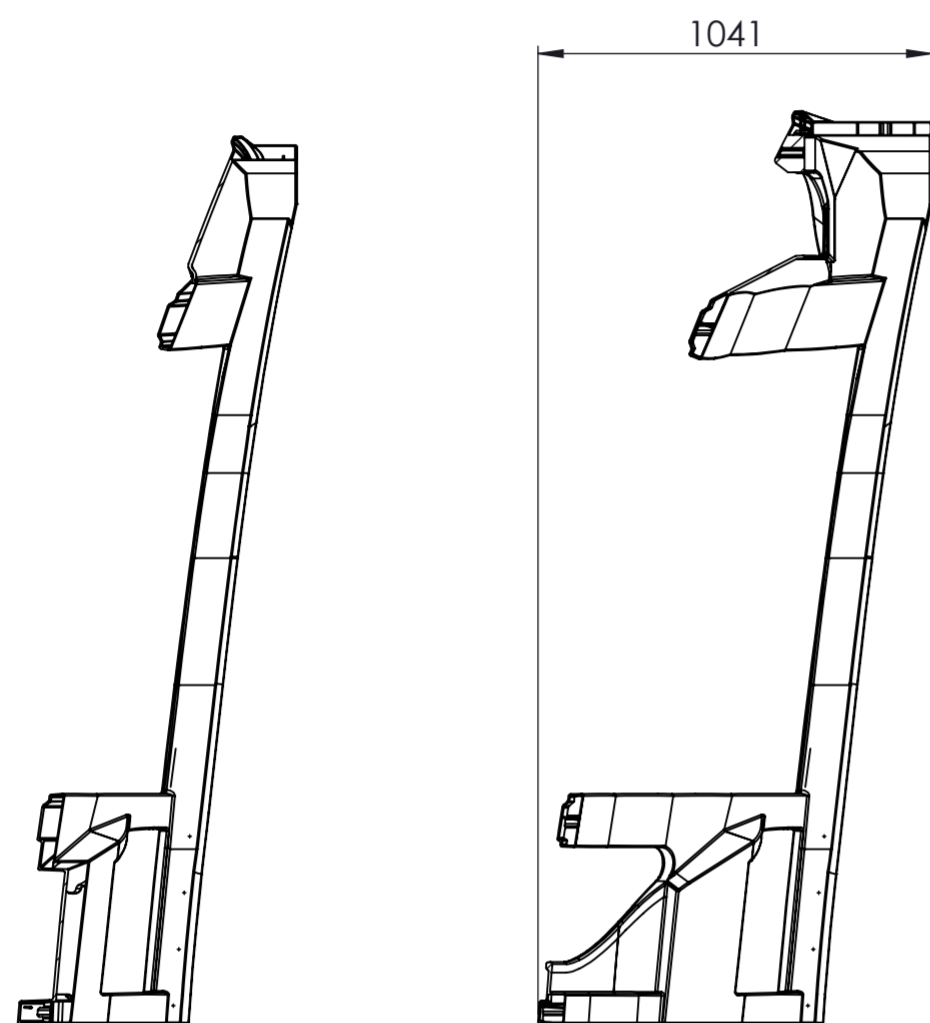

SECTION B-B

SECTION A-A

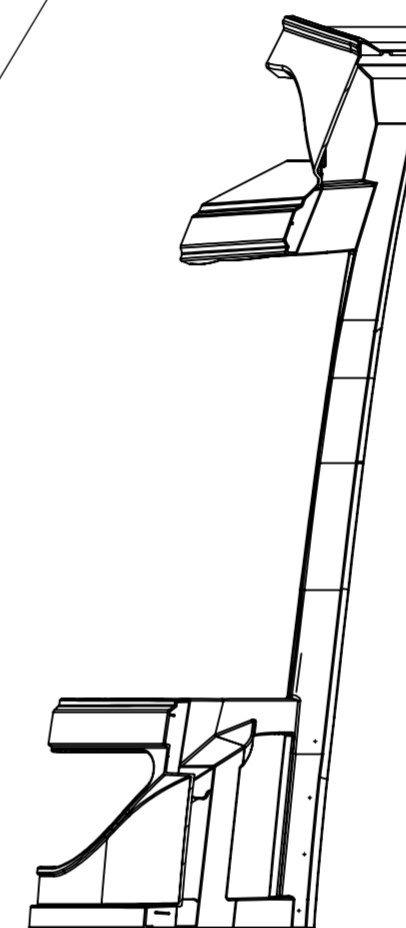
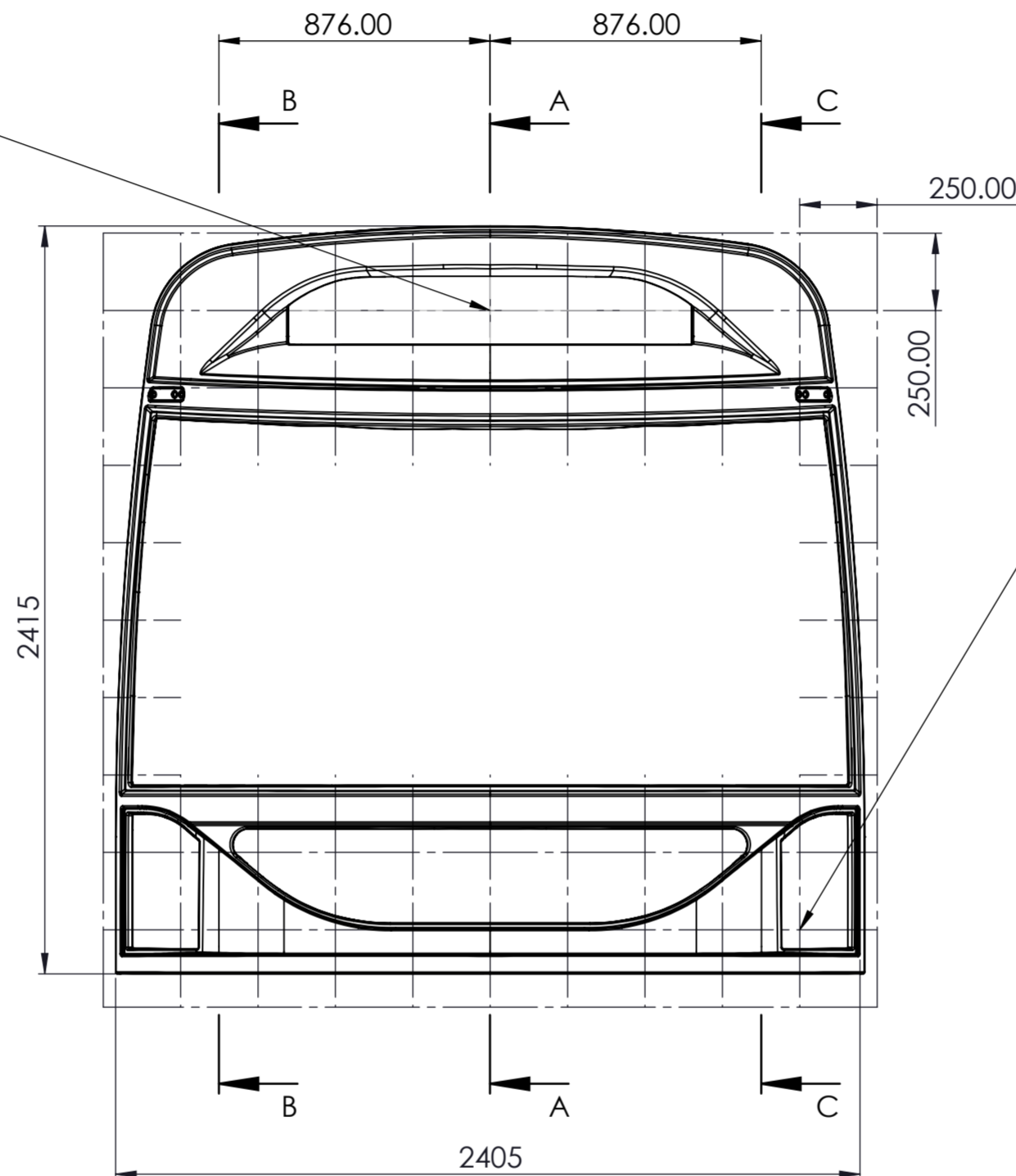

SECTION C-C



The reproduction, distribution and utilization of this document as well as any other actions taken in relation to the contents of this document without the explicit authorization of the copyright holder shall be held liable for the payment of damages. All rights reserved in the event of the grant of a patent, utility model or design.

Dokumento kopijavimas, pildinimas ir naudojimas, taip pat jo turinio perdavimas trečiosioms šalims be teisėsaugos leidimo yra draudžiama. Už neteisėtą šios dokumento kopijavimą, pildymą, naudojimą ar perdavimą trečiosioms šalims teisėsaugos pareigūnai privalo imtis priemonių. Visos teisės saugomos patento išdavimo, patento, naudingo modelio ar dizaino atžymi.



	LST ISO 13715	LST ISO 22768-mK	Mastelis / Scale: 1:20	Medžiaga / Material:	Svoris / Weight:
	Tolerance LST ISO 8015				
PDM Dok ID:	Data/date	Vardas/name	UAB „Elektrinio transporto sistemos“ Pramonės g. 8, LT-94102 Klaipėda, Lithuania		Pavadinimas / Title Mold for bus front module
Braižė / drawn:	1/20/2022				Brėžinio numeris / Drawing Number 06.01.01.01.001
Tikrino / checked:			Dokumento tipas / Document type Brėžinys/Drawing	LipsSet	1/1
Išleista/released:			EDP NO.	Spausdinimo data / Plot:	

(Crossings of meshlines are checkpoints)
 Linijų susikirtimo taškai -
 bendrieji kokybės kontrolės taškai
 Leistinos tolerancijos ± 2 mm

(Origin) Koordinačių atskaitos taškas

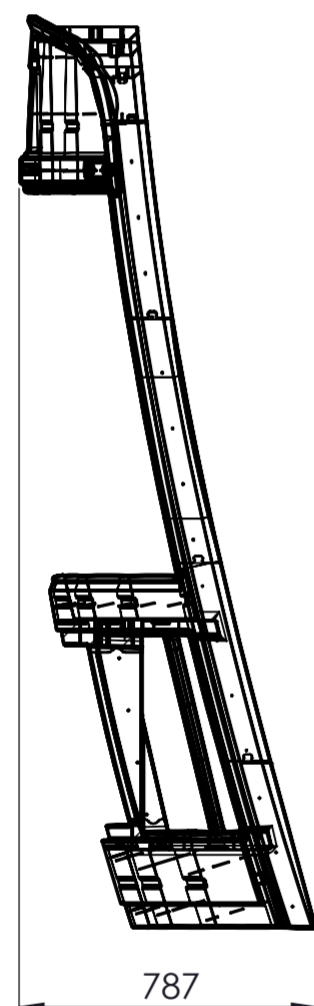

SECTION A-A

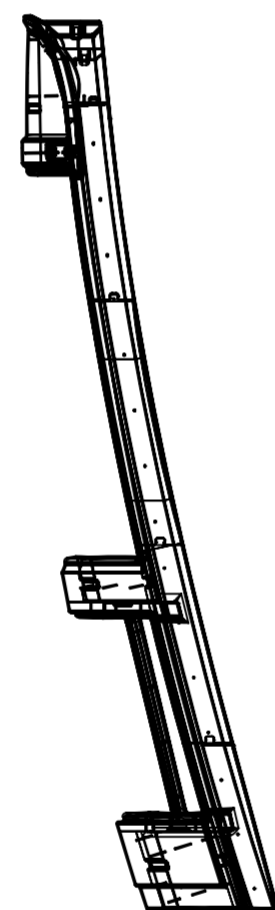

SECTION B-B

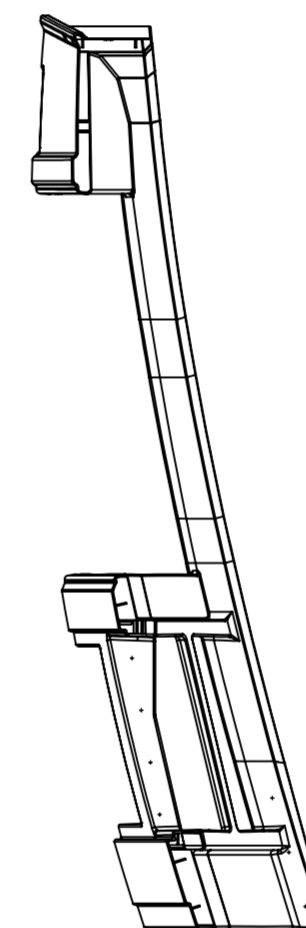
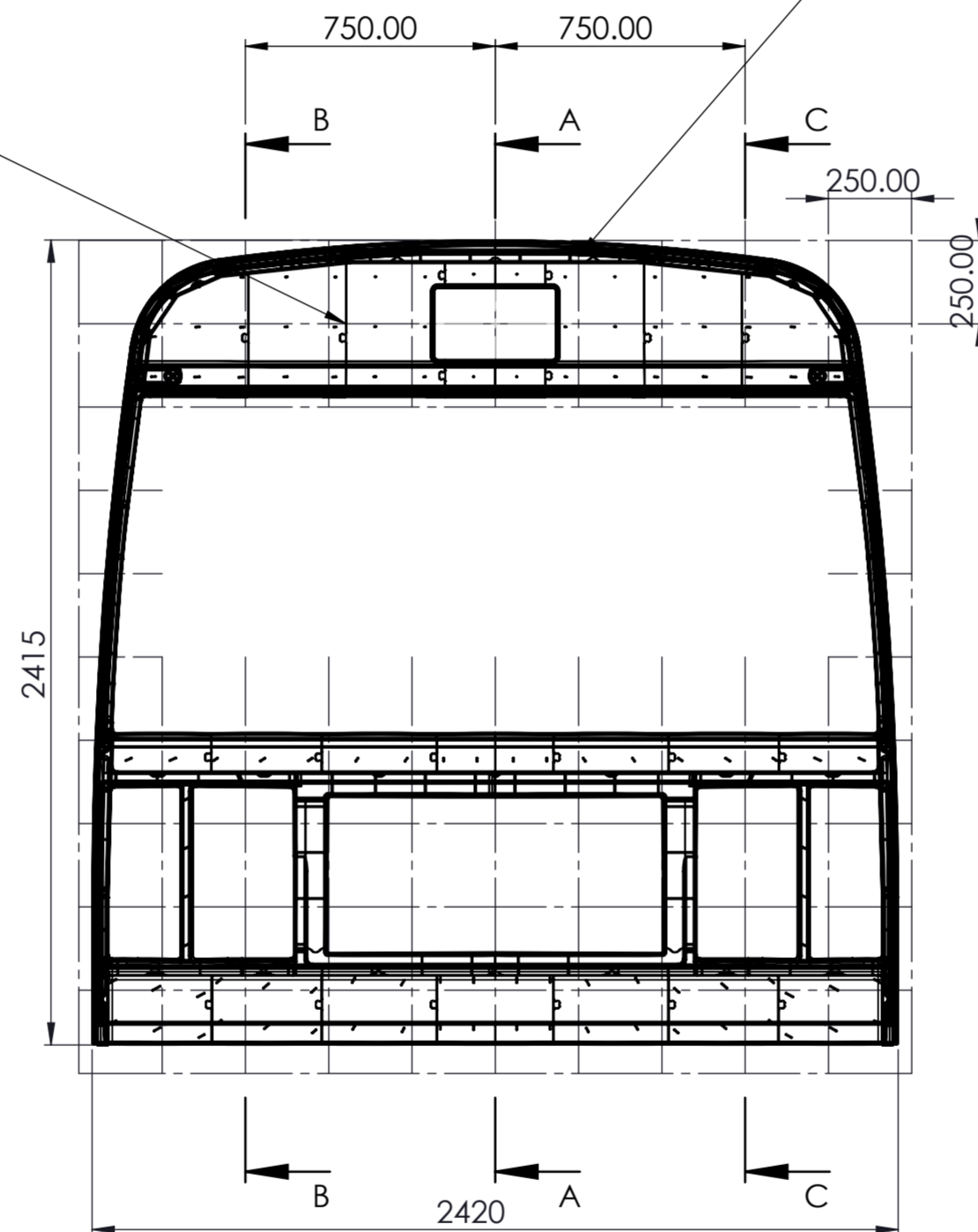

SECTION C-C

	LST ISO 13715	LST ISO 22768-mK	Mastelis / Scale: 1:20	Medžiaga / Material:	Svoris / Weight:
	Tolerance LST ISO 8015				
PDM Dok ID:	Data/date	Vardas/name	UAB „Elektrinio transporto sistemos“ Pramonės g. 8, LT-94102 Klaipėda, Lithuania		Pavadinimas / Title Mold for back module
Braižė / drawn:	1/20/2022				Brėžinio numeris / Drawing Number 06.01.01.02.01.001
Tikrino / checked:			Dokumento tipas / Document type Brėžinys/Drawing		LipsSet 1/1
Išleista/released:			Spausdinimo data / Plot:		
EDP NO.					



The reproduction, distribution and utilization of this document as well as the creation of new models from this document without the explicit authorization of the owner is prohibited. Owners will be held liable for the payment of damages. All rights reserved in the event of the grant of a patent, utility model or design.

Dokumento kopijavimas, pildinimas ir naudojimas, taip pat jo turinio perdavimas trečiuosiu šaliams be teisėtaus leidimo yra draudžiama. Pildymas, kopijavimas ir naudojimas be savininko leidimo yra draudžiama. Savininkas bus atsakingas už patirtus nuostolius. Savininkas bus atsakingas už patirtus nuostolius, patirtus dėl neteisėto kopijavimo, pildymo, naudojimo, paskirstymo ar kitais būdais. Visos teisės saugomos patento išdavimo, patirtingo išradimo ar dizaino atžymi.





The reproduction, distribution and utilization of this document as well as any other action taken in reliance on the contents hereof without the express authorization is prohibited. No liability shall be held for the grant of a patent, utility model or design.

Dokumento kopijavimas, pildinimas ir naudojimas, taip pat jo turinio perdavimas trečiosioms šalims be rašytinio leidimo yra draudžiama. Pildymas, pasiskaitymas ir naudojimas be rašytinio leidimo yra draudžiama. Už visus veiksmus saugomas patentinio išradimo, patento, modelio ar dizaino atlygis.

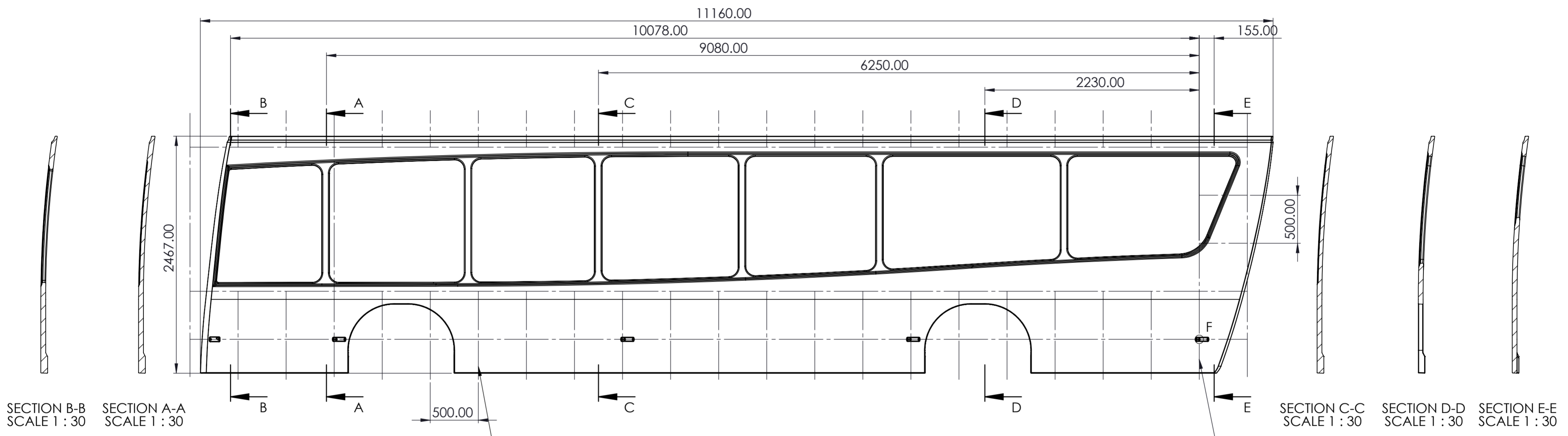

(Origin) Koordinačių atskaitos taškas



(Crossings of mechlines are checkpoints)
 Linijų susikirtimo taškai - bendrieji kokybės kontrolės taškai
 Leistinos tolerancijos ± 2 mm

	LST ISO 13715	LST ISO 22768-mK	Mastelis / Scale: 1:30	Medžiaga / Material:	Svoris / Weight:
PDM Dok ID:	Data/date	Vardas/name	UAB „Elektrinio transporto sistemos“ Pramonės g. 8, LT-94102 Klaipėda, Lithuania	Pavadinimas / Title Mold for left wall module	
Braižė / drawn:	1/20/2022			Brėžinio numeris / Drawing Number 06.01.01.03.01.001	
Tikrinio / checked:				Dokumento tipas / Document type Brėžinys/Drawing	
Išleista/released:				Lapai/Sht 1/1	
EDP NO.			Spausdinimo data / Plot:		



The reproduction, distribution and utilization of this document as well as the creation of new documents by means of electronic data exchange (EDM) without the written permission of the copyright holder is prohibited. The copyright holder will be held liable for the payment of damages. All rights reserved in the event of the grant of a patent, utility model or design.

Dokumento kopijavimas, paskirstymas ir naudojimas, taip pat jo turinio perdavimas elektroniniu būdu be rašytinio leidimo yra draudžiama. Be rašytinio leidimo draudžiama kurti naujus dokumentus elektroniniu būdu. Visos teisės saugomos patentinio išradimo, patento, naudingo modelio ar dizaino atžymi.



(Origin)Koordinačių atskaitos taškas

(Crossings of meshlines are checkpoints)
Linijų susikirtimo taškai - bendrieji kokybės kontrolės taškai
Leistinos tolerancijos ± 2 mm

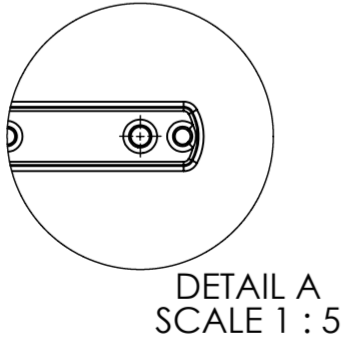
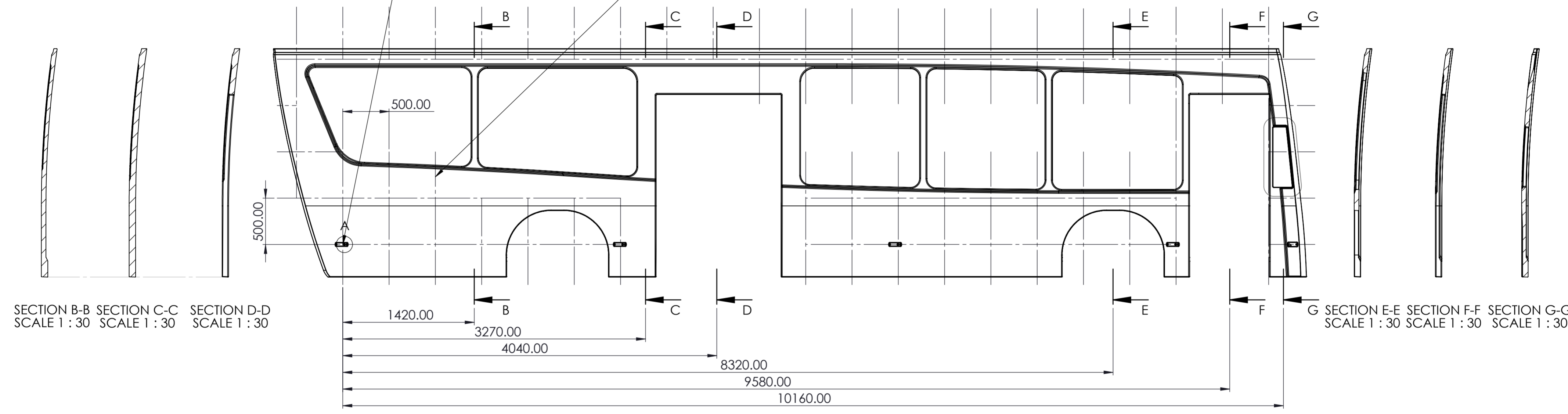

	LST ISO 13715	LST ISO 22768-mK	Mastelis / Scale: 1:30	Medžiaga / Material:	Svoris / Weight:
	Tolerance LST ISO 8015		UAB „Elektrinio transporto sistemos“ Pramonės g. 8, LT-94102 Klaipėda, Lithuania	Pavadinimas / Title Mold for right wall module	
PDM Dok ID:	Data/date	Vardas/name		Brėžinio numeris / Drawing Number 06.01.01.04.01.001	Dokumento tipas / Document type Brėžinys/Drawing
Braižė / drawn:	1/18/2022			LipsSet 1/1	
Tikrino / checked:				Sausdinimo data / Plot:	
Išleista/released:					
EDP NO.					

(Crossings of meshlines are checkpoints)
 Linijų susikirtimo taškai - bendrieji kokybės kontrolės taškai
 Leistinos tolerancijos ± 2 mm



The reproduction, distribution and utilization of this document as well as the communication of its contents to others without explicit authorization is prohibited. Offenders will be held liable for the payment of damages. All rights reserved in the event of the grant of a patent, utility model or design.

Dokumento kopijavimas, platinimas ir naudojimas, taip pat jo turinio perdavimas trečiosioms šalims be tikslaus leidimo yra draudžiamas. Pažeidėjai bus atsakingi už patirtų nuostolių padengimą. Visos teisės saugomos patento išdavimo, pelningo maketo ar dizaino atveju.

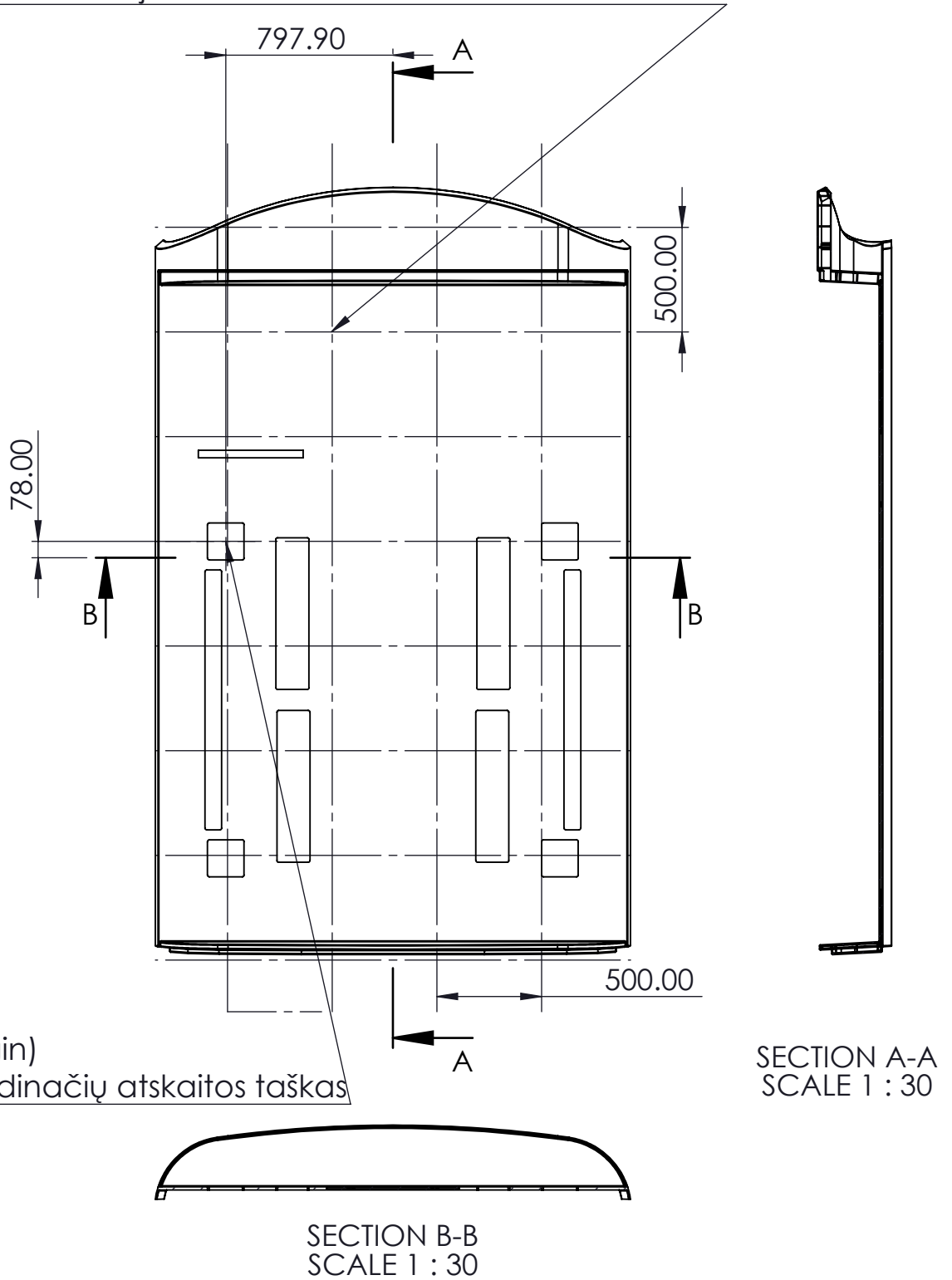

	DIN ISO 13715	DIN ISO 22768-mK	Mastelis / Scale: 1:30	Medžiaga / Material:	Svoris / Weight, kg:
		Tolerance DIN ISO 8015	UAB „Elektrinio transporto sistemos“ Pramonės g. 8, LT-94102 Klaipėda, Lithuania	Pavadinimas / Title Mold for roof front module	
PDM Dok ID:	Data/date	Vardas/name		Brėžinio numeris / Drawing Number 06.01.01.05.01.001	
Braižė / drawn:	1/18/2022		Dokumento tipas / Document type Detalės brėžinys/Part drawing		Lapas/Sheet 1/1
Tikrino / checked:			Spausdinimo data / Plot date:		
Išleista/released:					

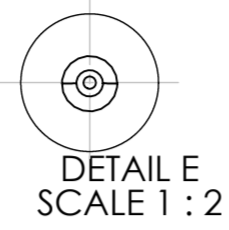

DETAIL E
SCALE 1:2

(Origin) Koordinačių atskaitos taškas

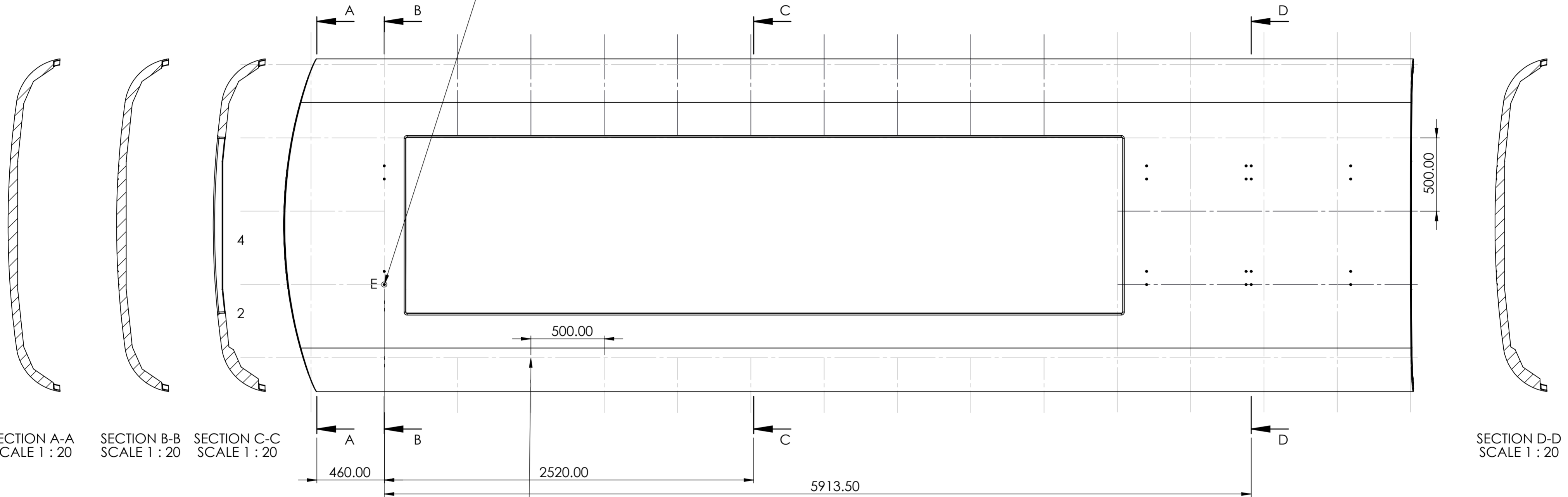

(Crossings of meshlines are checkpoints)
 Linijų susikirtimo taškai - bendrieji kokybės kontrolės taškai
 Leistinos tolerancijos ± 2 mm



The reproduction, distribution and utilization of this document as well as the creation of new copies or modifications without the explicit authorization of the copyright holder is prohibited. In the event of the grant of a patent, utility model or design.

Dokumento kopijavimas, pildinimas ir naudojimas, taip pat jo turinio perdavimas trečiojiems šaliams be teisėsaugos leidimo yra draudžiama. Pildymas, modifikavimas ir naudojimas be leidimo yra draudžiama. Visos teisės saugomos patento išdavimo, patento, naudingo modelio ar dizaino atvečiu.



	LST ISO 13715	LST ISO 22768- mK	Mastelis / Scale: 1:20	Medžiaga / Material:	Svoris / Weight:
PDM Dok ID:	Data/date	Vardas/name	UAB „Elektrinio transporto sistemos“ Pramonės g. 8, LT-94102 Klaipėda, Lithuania	Pavadinimas / Title Mold for roof back module	
Braižė / drawn:	1/18/2022			Brėžinio numeris / Drawing Number 06.01.01.06.01.001	
Tikrinio / checked:				Dokumento tipas / Document type Brėžinys/Drawing	
Išleista/released:				Lapašlaidis / Page 1/1	
EDP NO.			Sausdinimo data / Plot:		



The reproduction, distribution and utilization of this document as well as the communication of its contents to others without explicit authorization is prohibited. Offenders will be held liable for the payment of damages. All rights reserved in the event of the grant of a patent, utility model or design.

Dokumento kopijavimas, platinimas ir naudojimas, taip pat jo turinio perdavimas trečiosioms šalims be tikslaus leidimo yra draudžiamas. Pažeidėjai bus atsakingi už patirtų nuostolių padengimą. Visos teisės saugomos patento išdavimo, patalpinimo maketo ar dizaino atveju.



SECTION A-A
SCALE 1 : 30

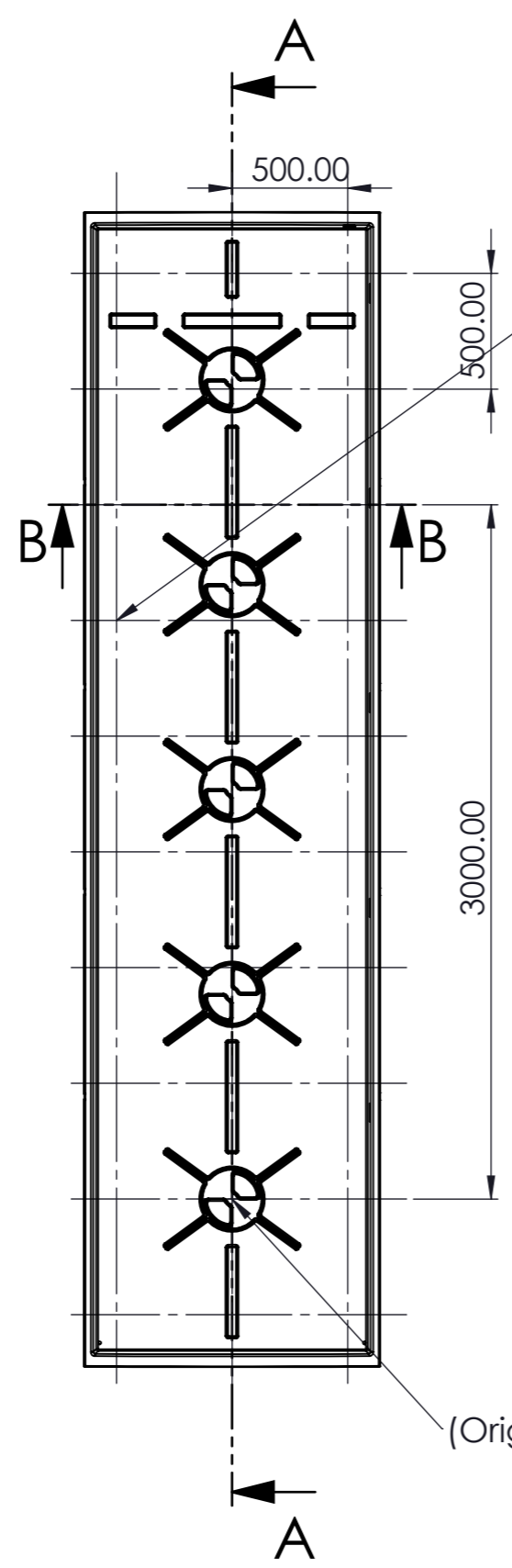
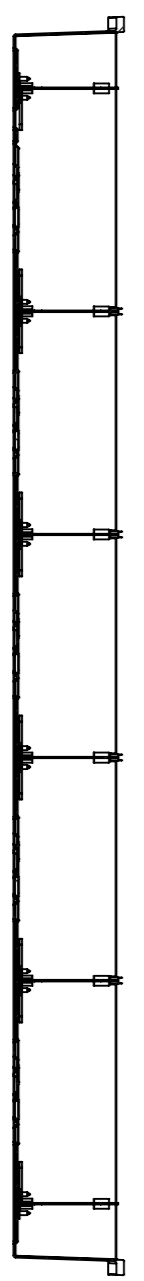

(Crossings are checkpoints)
Linijų susikirtimo taškai - bendrieji kokybės kontrolės taškai
Leistinos tolerancijos ± 2 mm

(Origin) Koordinačių atskaitos taškas

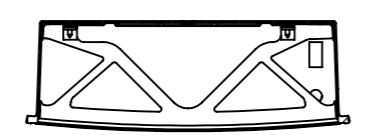

SECTION B-B
SCALE 1 : 30

	LST ISO 13715	LST ISO 22768-mK	Mastelis / Scale: 1:30	Medžiaga / Material:	Svoris / Weight, kg:	
	Tolerance LST ISO 8015		UAB „Elektrinio transporto sistemos“ Pramonės g. 8, LT-94102 Klaipėda, Lithuania	Pavadinimas / Title Mold for roof back battery insert module		
PDM Dok ID:	Data/date	Vardas/name		Brėžinio numeris / Drawing Number 06.01.01.06.02.00		
Braižė / drawn:	1/19/2022			Dokumento tipas / Document type Brėžinys/Drawing		
Tikrino / checked:				Lapas/Sheet 1/1		
Išleista/released:			Spausdinimo data / Plot:			
EDP NO.						



The reproduction, distribution and utilization of this document as well as the communication of its contents to others without explicit authorization is prohibited. Offenders will be held liable for the payment of damages. All rights reserved in the event of the grant of a patent, utility model or design.

Dokumento kopijavimas, platinimas ir naudojimas, taip pat jo turinio perdavimas trečiosioms šalims be fiksliaus leidimo yra draudžiamas. Pažeidėjai bus atsakingi už patirtų nuostolių padengimą. Visos teisės saugomos patento išdavimo, pelningo maketo ar dizaino atveju.

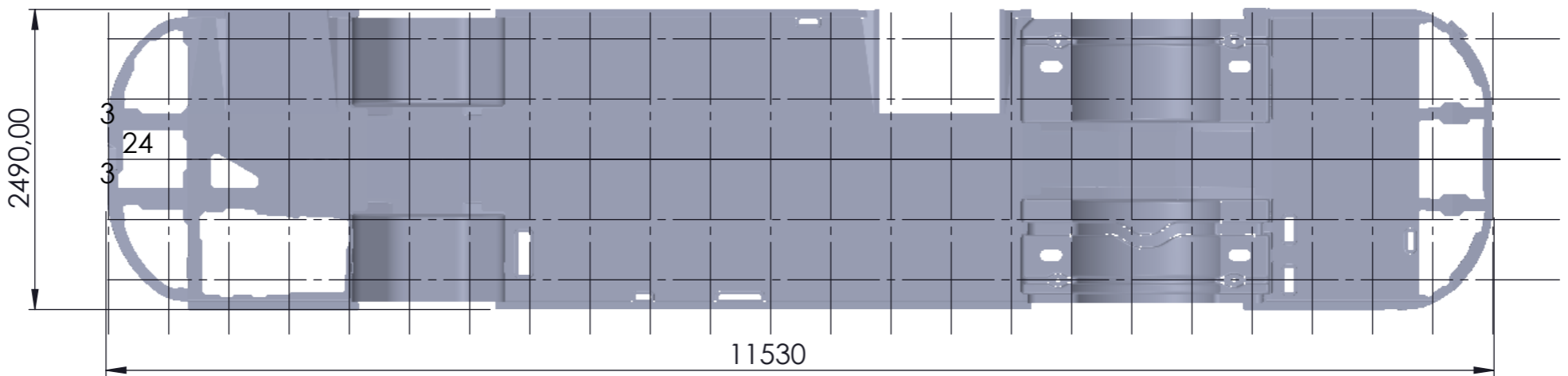

	LST ISO 13715	LST ISO 22768-mK	Mastelis / Scale: 1:30	Medžiaga / Material:	Svoris / Weight, kg:
	Tolerance LST ISO 8015		UAB „Elektrinio transporto sistemos“ Universiteto al. 19, LT-94102 Klaipėda, Lithuania	Pavadinimas / Title	
PDM Dok ID:	Data/date	Vardas/name		Chassis frame with deck for mold manufacturing	
Braižė / drawn:	2022-01-28			Brėžinio numeris / Drawing Number	
Tikrino / checked:				Chassi frame plus deck	
Išleista/released:			Dokumento tipas / Document type	Lapas/Sheet	
EDP NO.			Spausdinimo data / Plot:		